

GDK 3000

GDK 4000

Motorisation pour porte de garage

- FR** NOTICE D'INSTALLATION ET D'UTILISATION
- DE** MONTAGE- UND GEBRAUCHSANLEITUNG
- IT** GUIDA ALL'INSTALLAZIONE E ALL'USO



Ref. 5127331A



GDK 4000

GDK 3000

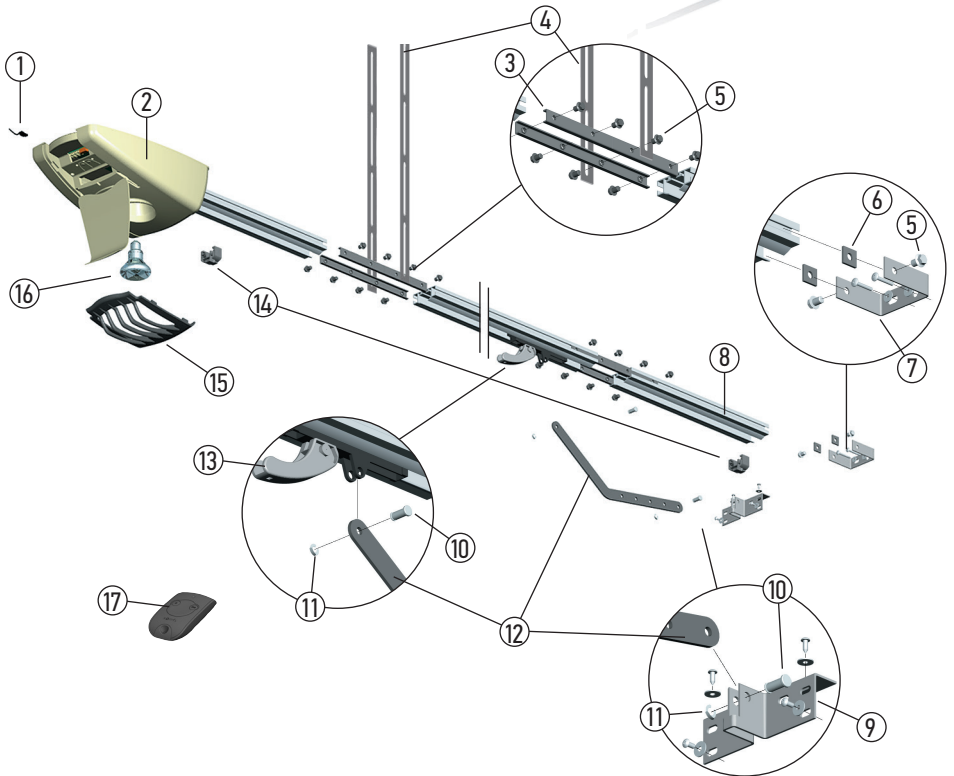

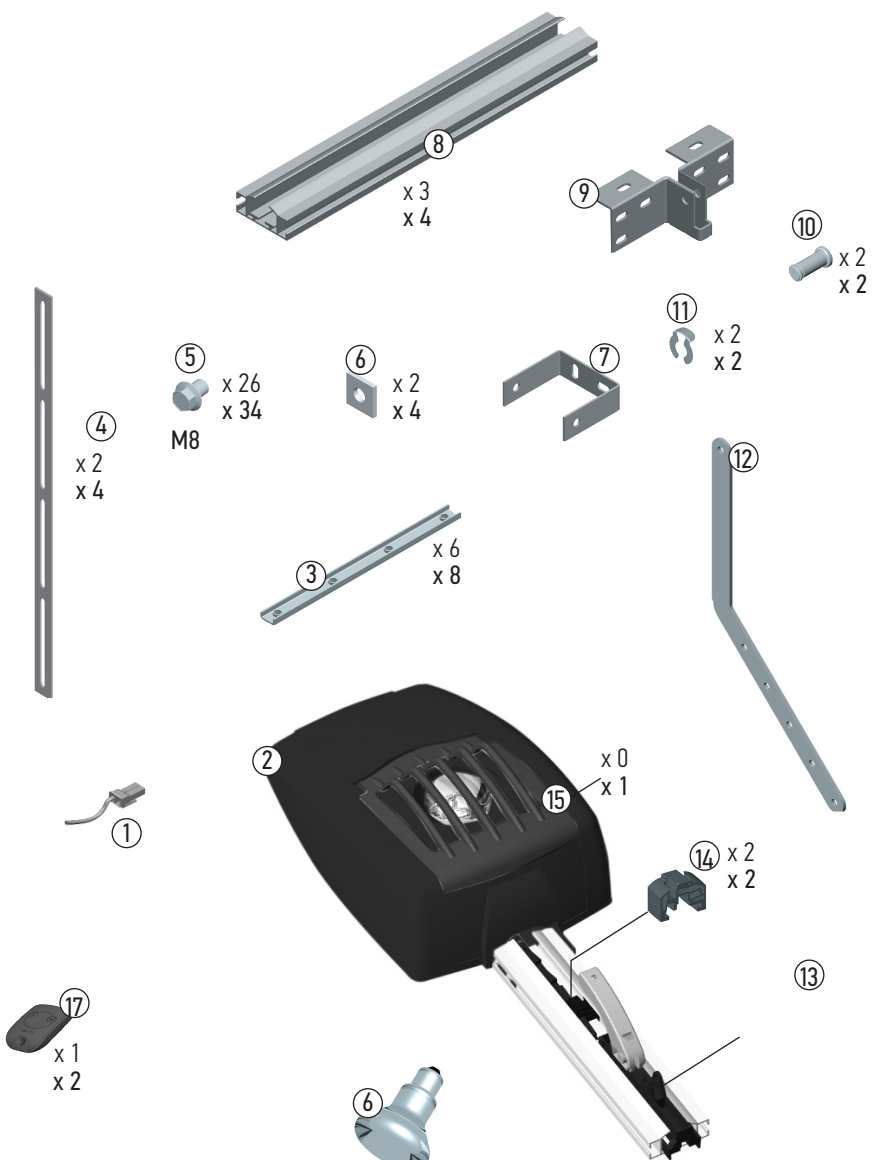





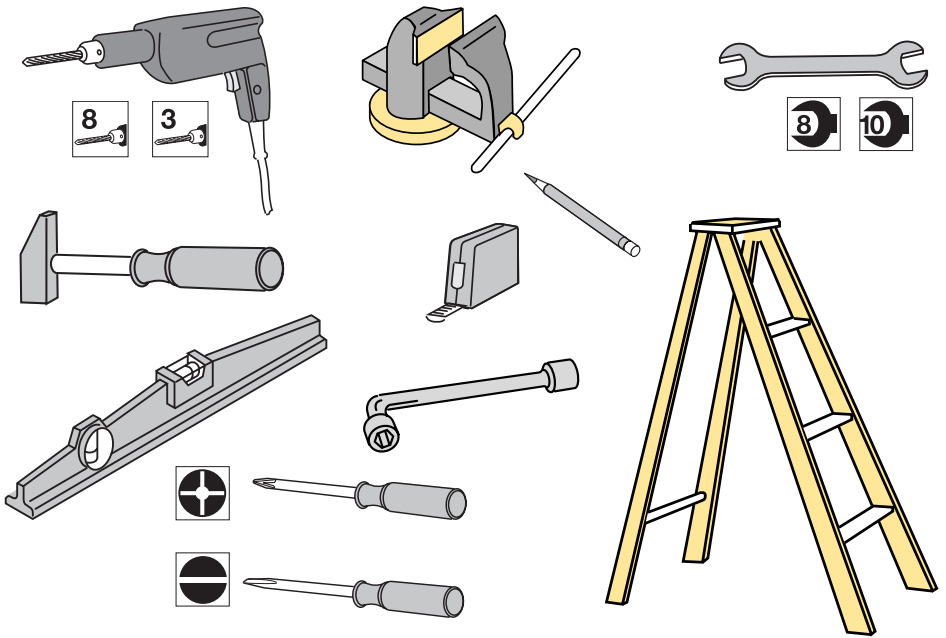

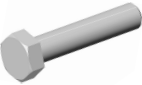

230V 40W E27 fournie
 24V 25W E27 pour solaire non fournie

GDK 3000
GDK 4000

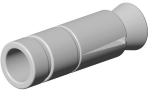

Préconisations pour les fixations

 <p>M8 x 30 x2</p>	 <p>Ø 8 X 50 GDK 3000 : x4 GDK 4000 : x8</p>	 <p>Ø 6 x4</p>
 <p>M8 x2</p>	 <p>M8 GDK 3000 : x4 GDK 4000 : x8</p>	 <p>M6 x4</p>
 <p>x2</p>	 <p>Ø 8 X 50 GDK 3000 : x4 GDK 4000 : x8</p>	<p>Préconisations pour les fixations non incluses dans le kit.</p>

SOMMAIRE



Bienvenue.....	6
Consignes de sécurité.....	7
Descriptif du produit.....	14
Opérations préalables.....	15
Installation en 5 étapes :	
1. Mise en place des attaches.....	17
2. Assemblage du rail.....	19
3. Fixation du rail.....	21
4. Montage des autres éléments.....	24
5. Paramétrage.....	27
Utilisation.....	31
Aide au dépannage.....	35
Accessoires.....	36

Bienvenue

Nous vous remercions d'avoir choisi un équipement SOMFY. Ce matériel a été conçu, fabriqué et distribué par Somfy selon une organisation qualité conforme à la norme ISO 9001.

Qui est Somfy ?

Somfy développe, produit et commercialise des automatismes pour les ouvertures et les fermetures de la maison. Centrales d'alarme, automatismes pour stores, volets, garages et portails, tous les produits Somfy répondent à vos attentes de sécurité, confort et gain de temps au quotidien.

Chez Somfy, la recherche de la qualité est un processus d'amélioration permanent. C'est sur la fiabilité de ses produits que s'est construite la renommée de Somfy, synonyme d'innovation et de maîtrise technologique dans le monde entier.

Assistance

Pour tout renseignement concernant le choix, l'achat ou l'installation de systèmes Somfy, rendez-vous sur notre Forum d'entraide : forum.somfy.fr . La communauté est là pour vous répondre, et la réponse à votre question y figure peut être déjà!

Vous pouvez également prendre contact auprès d'un conseiller Somfy par téléphone au 0 820 055 055 (0.15€ la minute), disponibilité du service sur www.somfy.fr

Consignes de sécurité



Ce symbole signale un danger dont les différents degrés sont décrits ci-dessous.



DANGER

Signale un danger entraînant immédiatement la mort ou des blessures graves



AVERTISSEMENT

Signale un danger susceptible d'entraîner la mort ou des blessures graves



PRÉCAUTION

Signale un danger susceptible d'entraîner des blessures légères ou moyennement graves

ATTENTION

Signale un danger susceptible d'endommager ou de détruire le produit



DANGER

La motorisation doit être installée et réglée par un installateur professionnel de la motorisation et de l'automatisation de l'habitat, conformément à la réglementation du pays dans lequel elle est mise en service.

Pour satisfaire aux exigences des normes EN 13241-1, EN 12445 et EN 12453, il doit suivre les instructions de ce manuel tout au long de la mise en oeuvre de l'installation. Le non respect de ces instructions pourrait gravement blesser des personnes, par exemple écrasées par la porte.



AVERTISSEMENT

MISE EN GARDE - Instructions importantes de sécurité

Il est important pour la sécurité des personnes de suivre toutes les instructions car une installation incorrecte peut entraîner des blessures graves. Conserver ces instructions. Tous les utilisateurs doivent être formés à l'utilisation de la motorisation pour garantir une utilisation en toute sécurité de la motorisation conformément au manuel d'installation et d'utilisation.

Informations importantes

Ce produit est une motorisation pour des portes de garage à ouverture verticale ou horizontale, en usage résidentiel tel que défini dans les normes EN 60335-2-95 et EN 60335-2-103, auxquelles il est conforme. Ces instructions ont notamment pour objectif de satisfaire les exigences des dites normes et ainsi d'assurer la sécurité des biens et des personnes.



AVERTISSEMENT

Toute utilisation de ce produit hors du domaine d'application décrit dans ce manuel est interdite (voir paragraphe «Domaine d'application» du manuel).
L'utilisation de tout accessoire ou de tout composant non préconisé par Somfy est interdite - la sécurité des personnes ne serait pas assurée.
Somfy ne peut pas être tenu pour responsable des dommages résultant du non respect des instructions de ce manuel.

Si un doute apparaît lors de l'installation de la motorisation ou pour obtenir des informations complémentaires, consulter le site internet www.somfy.com.
Ces instructions sont susceptibles d'être modifiées en cas d'évolution des normes ou de la motorisation.

État de la porte à motoriser

Avant d'installer la motorisation, vérifier que :

- la porte est en bonne condition mécanique
- la porte est correctement équilibrée
- les structures du garage (murs, linteau, parois, plafond,...) permettent de fixer la motorisation solidement. Les renforcer si nécessaire.
- la porte se ferme et s'ouvre convenablement avec une force inférieure à 150 N.

Spécifications de la porte à motoriser

S'assurer que les parties de la porte n'empiètent pas sur les trottoirs ou sur la voie publique.



AVERTISSEMENT

Si la porte de garage est équipée d'un portillon, la porte doit être munie d'un système interdisant son mouvement lorsque le portillon n'est pas en position de sécurité.

ATTENTION

Ne pas projeter d'eau sur la motorisation.
Ne pas installer la motorisation dans un milieu explosif.

Installation électrique



DANGER

L'installation de l'alimentation électrique doit être conforme aux normes en vigueur dans le pays où est installée la motorisation et doit être faite par un personnel qualifié.
La ligne électrique doit être exclusivement réservée à la motorisation et dotée d'une protection constituée :

- d'un fusible ou disjoncteur calibre 10 A,
- et d'un dispositif de type différentiel (30 mA).

Un moyen de déconnexion omnipolaire de l'alimentation doit être prévu.

L'installation d'un parafoudre est conseillée (tension résiduelle d'un maximum de 2 kV obligatoire).

Passage des câbles

Les câbles enterrés doivent être équipés d'une gaine de protection de diamètre suffisant pour passer le câble du moteur et les câbles des accessoires.

Pour les câbles non enterrés, utiliser un passe-câble qui supportera le passage des véhicules (réf. 2400484).

Consignes de sécurités relatives à l'installation



DANGER

Ne pas raccorder la motorisation à une source d'alimentation (secteur, ...) avant d'avoir terminé l'installation.



DANGER

MISE EN GARDE : Toute intervention sur les ressorts de la porte peut représenter un danger (chute de porte).



AVERTISSEMENT

Avant d'installer la motorisation, enlever toutes les cordes ou chaînes inutiles et mettre hors service tout dispositif de verrouillage (verrou) qui n'est pas nécessaire pour un fonctionnement motorisé.



AVERTISSEMENT

S'assurer que les zones dangereuses (écrasement, cisaillement, coincement) entre la partie entraînée et les parties fixes environnantes dues au mouvement d'ouverture de la partie entraînée sont évitées ou signalées sur l'installation (voir «Prévention des risques»).

Fixer à demeure les étiquettes de mise en garde contre l'écrasement à un endroit très visible ou près des dispositifs de commande fixes éventuels.



AVERTISSEMENT

Il est strictement interdit de modifier l'un des éléments fournis dans ce kit ou d'utiliser un élément additif non préconisé dans ce manuel.

Surveiller la porte en mouvement et maintenir les personnes éloignées jusqu'à ce que l'installation soit terminée.

Ne pas utiliser d'adhésifs pour fixer la motorisation.

Installer le dispositif de débrayage manuel intérieur à moins de 1,8 m de hauteur.



AVERTISSEMENT

Vérifier que le cordon du dispositif de débrayage ne risque pas de s'accrocher à une partie saillante d'un véhicule (par exemple, une galerie de toit).

Fixer à demeure l'étiquette concernant le dispositif de débrayage manuel près de son organe de manœuvre.



AVERTISSEMENT

Faire attention en utilisant le dispositif de débrayage manuel car une porte ouverte peut retomber rapidement du fait de ressorts faibles ou cassés, ou être mal équilibrée.

ATTENTION

Installer tout dispositif de commande fixe à une hauteur d'au moins 1,5 m et en vue de la porte mais éloigné des parties mobiles.

Après installation, s'assurer que :

- le mécanisme est correctement réglé
- le dispositif de débrayage manuel fonctionne correctement
- la motorisation change de sens quand la porte rencontre un objet de 50 mm de haut qui se trouve au sol.



AVERTISSEMENT

Dans le cas d'une commande hors vue, il est impératif d'installer des cellules photoélectriques.

Si la porte de garage donne sur la voie publique, l'installation d'un feu orange peut être exigée, conformément à la réglementation du pays dans lequel la motorisation est mise en service.

Précautions vestimentaires

Enlever tous bijoux (bracelet, chaîne ou autres) lors de l'installation.

Pour les opérations de manipulation, de perçage et de soudure, porter les protections adéquates (lunettes spéciales, gants, casque antibruit, etc.).

Consignes de sécurité relatives à l'utilisation



AVERTISSEMENT

Cette motorisation peut être utilisée par des enfants âgés d'au moins 8 ans et par des personnes ayant des capacités physiques, sensorielles ou mentales réduites ou dénuées d'expérience ou de connaissance, s'ils (si elles) sont correctement surveillé(e)s ou si des instructions relatives à l'utilisation de la motorisation en toute sécurité leur ont été données et si les risques encourus ont été appréhendés. Les enfants ne doivent pas jouer avec la motorisation. Le nettoyage et l'entretien par l'utilisateur ne doivent pas être effectués par des enfants.

Le niveau de pression acoustique de la motorisation est inférieur ou égal à 70 dB(A). Le bruit émis par la structure à laquelle la motorisation sera connectée n'est pas pris en considération.

**AVERTISSEMENT**

Tout utilisateur potentiel doit impérativement être formé à l'utilisation de la motorisation par la personne ayant réalisé l'installation, en appliquant toutes les préconisations de ce manuel. Il est impératif de s'assurer qu'aucune personne non formée ne puisse mettre la porte en mouvement.

L'utilisateur doit surveiller la porte pendant tous les mouvements et maintenir les personnes éloignées jusqu'à ce que la porte soit complètement ouverte ou fermée.

Ne pas laisser les enfants jouer avec les dispositifs de commande de la porte.

Mettre les télécommandes hors de portée des enfants.

Ne pas empêcher volontairement le mouvement de la porte.

En cas de mauvais fonctionnement, coupez l'alimentation, activez le déverrouillage d'urgence afin de permettre l'accès et contactez l'assistance Somfy.

Ne pas essayer d'ouvrir manuellement la porte si la motorisation n'a pas été déverrouillée.

Éviter que tout obstacle naturel (branche, pierre, herbes hautes, etc.) puisse entraver le mouvement de la porte.

Consignes de sécurité relatives à la maintenance**DANGER**

La motorisation doit être déconnectée de toute source d'alimentation durant le nettoyage, la maintenance et lors du remplacement des pièces.

**AVERTISSEMENT**

L'activation du dispositif de débrayage manuel peut déclencher un mouvement incontrôlé de la partie entraînée en raison de défaillances mécaniques ou d'une situation de perte d'équilibrage.

Faire attention en utilisant le dispositif de débrayage manuel car une porte ouverte peut retomber rapidement du fait de ressorts faibles ou cassés, ou être mal équilibrée.

**AVERTISSEMENT**

Vérifier tous les 6 mois l'installation pour déceler tout signe d'usure ou de détérioration des câbles et du montage. Ne pas utiliser l'appareil si une réparation ou un réglage est nécessaire. Les portes en mauvais état doivent être réparées, renforcées, voire changées. Vérifier le bon serrage des vis et des fixations des différents éléments de la motorisation.

Utiliser exclusivement des pièces d'origine pour tout entretien ou réparation.

Toute modification technique, électronique ou mécanique sur la motorisation devra être faite avec l'accord de l'assistance Somfy.

Si l'installation est équipée de cellules photoélectriques et/ou d'un feu orange, nettoyer régulièrement les optiques des cellules photoélectriques et le feu orange.

A propos des piles



Ne pas laisser les piles/piles boutons/accus à la portée des enfants. Les conserver dans un endroit qui leur est inaccessible. Il y a un risque qu'elles soient avalées par des enfants ou des animaux domestiques. Danger de mort ! Si cela devait arriver malgré tout, consulter immédiatement un médecin ou se rendre à l'hôpital.

Faire attention de ne pas court-circuiter les piles, ni les jeter dans le feu, ni les recharger. Il y a risque d'explosion.

Recyclage et mise au rebut

La batterie, si installée, doit être retirée de la motorisation avant que celle-ci ne soit mise au rebut.



Ne pas jeter les piles usagées des télécommandes ou la batterie, si installée, avec les déchets ménagers. Les déposer à un point de collecte dédié pour leur recyclage.



Ne pas jeter la motorisation hors d'usage avec les déchets ménagers. Faire reprendre la motorisation par son distributeur ou utiliser les moyens de collecte sélective mis à disposition par la commune.

Réglementation



Somfy SAS déclare que le produit décrit dans ces instructions lorsqu'il est utilisé conformément à ces instructions, est conforme aux exigences essentielles des Directives Européennes applicables et en particulier à la Directive Machine 2006/42/EC et à la Directive Radio 2014/53/EU.

Le texte complet de la déclaration CE de conformité est disponible à l'adresse internet suivante : www.somfy.com/ce. Christian REY, Responsable réglementation, Cluses

PRÉVENTION DES RISQUES

Identification des zones à risque

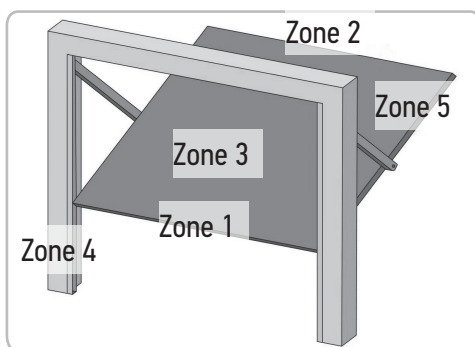
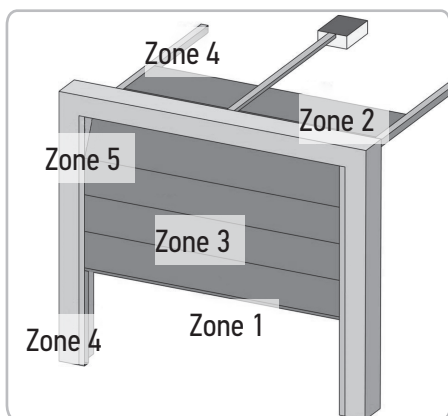

Mesures à prendre pour lever les risques

RISQUES	SOLUTIONS
ZONE 1 Risque d'écrasement à la fermeture entre le sol et le bord inférieur du tablier	Détection d'obstacle intrinsèque à la motorisation. Dans le cas de fonctionnement à refermeture automatique installer des cellules photoélectriques.
ZONE 2* Risque d'écrasement à la fermeture entre le linteau et le bord supérieur du tablier	Détection d'obstacle intrinsèque à la motorisation.
ZONE 3* Risque de coupure et de coincement entre les panneaux du tablier dans les joints dont la dimension varie entre 8 mm et 25 mm	Supprimer tous les points d'accrochage et tous les bords coupants de la surface du tablier Supprimer tout joint de dimension ≥ 8 mm ou ≤ 25 mm
ZONE 4* Risque de coincement entre les rails de roulement et les galets	Supprimer tous les bords coupants des rails de guidage Supprimer tout joint ≥ 8 mm entre les rails et les galets
ZONE 5* Risque d'écrasement entre les bords secondaires et les parties fixes attenantes	Détection d'obstacle intrinsèque à la motorisation.

* Pour les zones 2, 3, 4 et 5, aucune protection n'est requise si la porte est à commande maintenue ou si la hauteur de la zone dangereuse est supérieure à 2,5 m par rapport au sol ou à tout autre niveau d'accès permanent.

Descriptif du produit

● Caractéristiques techniques

Type	GDK 3000	GDK 4000
Tension d'alimentation	230 V~	230 V~
Force de traction	50 kg	70 kg
Vitesse d'ouverture	12 cm/s	12 cm/s
Surface porte maxi.*	5 m ²	10 m ²
Hauteur porte maxi. basculante*	2 m 36	3 m 16
Hauteur porte maxi. sectionnelle*	2 m 20	3 m
Longueur rail	2 m 85	3 m 65
Longueur hors tout	3 m 22	4 m 02
Hauteur de rail	3 cm	3 cm
Type de moteur	24 V	24 V
Consommation en veille	4,5 W	4,5 W
Consommation en marche	350 W	350 W
Mesure automatique de l'effort	oui	oui
Mémorisation fins de course	électronique	électronique
Alimentation accessoires	24 V - 500 mA	24 V - 500 mA
Température de fonctionnement	-10°C / +40°C	-10°C / +40°C
Télécommande :		
• Fréquence radio	433,42 MHz, < 10mW	433,42 MHz, < 10mW
• Portée directe (sans obstacle)	60 m	60 m
Quantité mémorisable	16	16
Détection d'obstacle automatique	Conforme à la norme EN 12 453	

● Domaine d'application

Cette motorisation est exclusivement destinée à l'équipement d'une porte de garage pour un usage résidentiel (décrite page suivante).

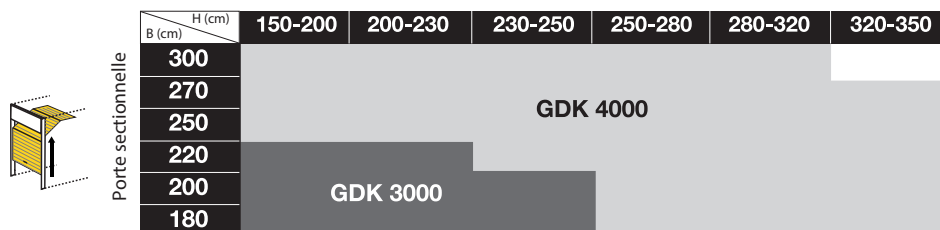
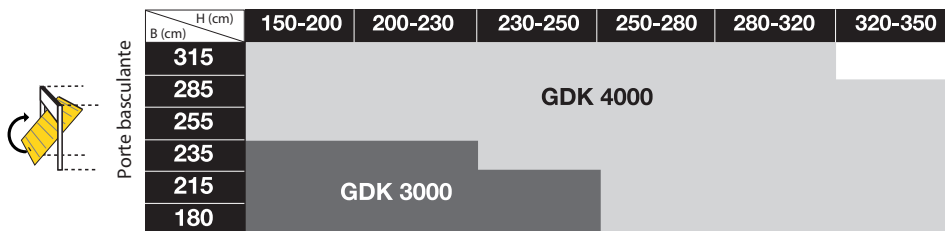

Opérations préalables

■ Identification du type de porte

- Types de portes motorisables

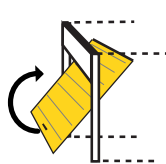

basculante
débordante

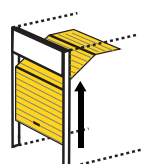

sectionnelle*



basculante
semi-débordante**

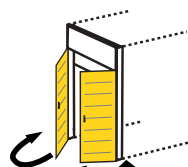

battante***

Pour la porte sectionnelle*, semi-débordante** et porte battante***, il est **nécessaire** d'installer les accessoires suivants, **vendus séparément** :

* adaptateur de porte sectionnelle — réf. 2400650,

** adaptateur de porte semi-débordante — réf. 2400458,

*** adaptateur de porte battante — réf. 2400459, (pour l'installation de cet accessoire, il sera nécessaire d'inverser le sens de rotation du moteur : le recours à un installateur est conseillé).

- Types de portes non-motorisables

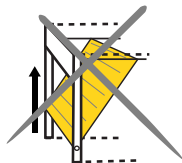

basculante
non-débordante

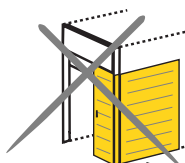

coulissante

- Surface maxi. de la porte à ne pas dépasser : (voir tableaux p14)



Pour GDK 3000



Pour GDK 4000

■ Configuration de votre garage

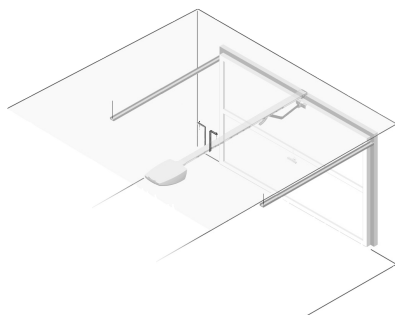

Garage avec plafond :

Vérifiez que le plafond ne comporte aucun obstacle sur la longueur hors tout de votre GDK.

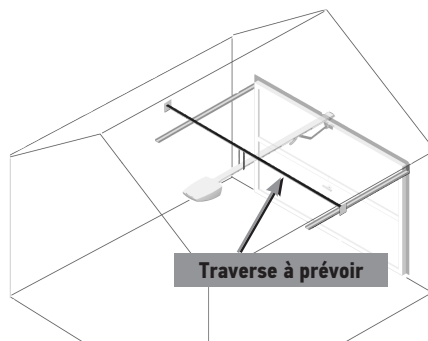

Garage sans plafond, avec traverse :

Pour positionner votre traverse, voir schéma page 17.

Opérations préalables

■ Points à vérifier avant l'installation

- Si votre porte de garage est l'unique accès à votre garage, prévoyez un débrayage extérieur en cas de panne électrique (déverrouillage extérieur à clé réf. 2400658).
- Le bas de la porte doit être muni d'un profilé élastique afin d'éviter le contact dur et augmenter la surface de contact.
- Toute porte équipée d'un portillon doit être munie d'un système interdisant son mouvement lorsque le portillon est ouvert (kit sécurité portillon réf. 2400657).

■ Etapes préalables

- Enlevez tous les éléments de fermeture mécanique existants sur la porte (verrou, serrure, gâche, cordelettes ou chaîne...).
- Pour les portes sectionnelles, procédez au réglage de la porte pour un fonctionnement motorisé (reportez-vous à la notice de votre porte).



Il n'y a plus aucun verrou sur la porte ?

1 Mise en place des attaches

■ Les étapes :

- Relevé des cotes.
- Mise en place des deux attaches.

Relevé des cotes.

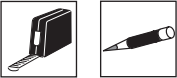
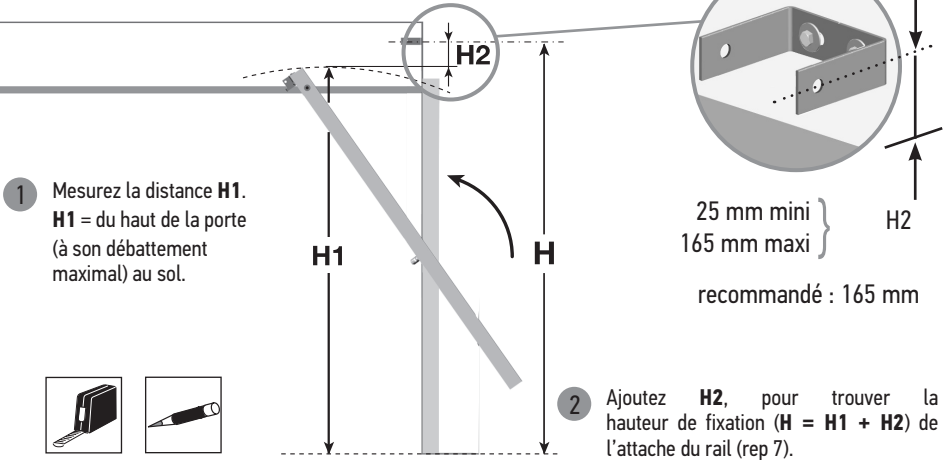

• Mise en place de la traverse optionnelle

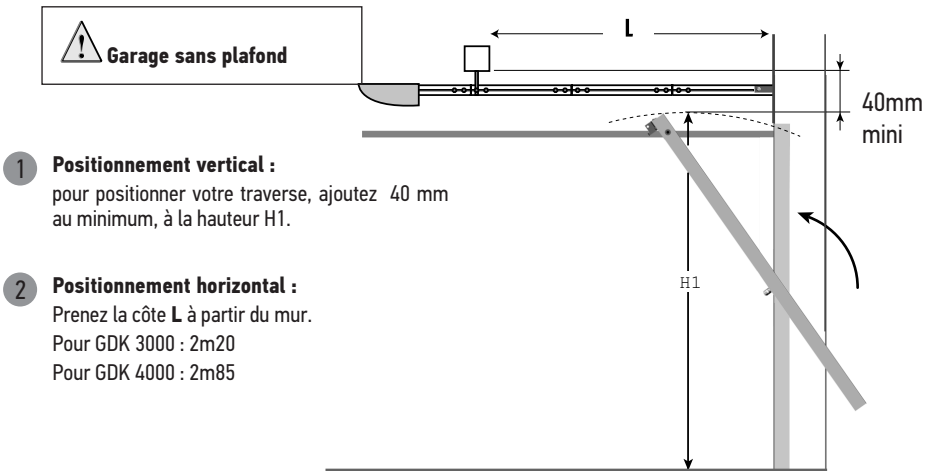

1 Mise en place des attaches

□ Mise en place des deux attaches.

- 1 A l'aide de l'attache rail/mur (rep.7), tracez sur le mur l'emplacement des deux chevilles à expansion (ou à scellement chimique).



L'axe médian de la fixation doit être aligné avec le centre de la porte.

- 2 Percez et insérez 2 chevilles à expansion et fixez l'attache à l'aide de 2 rondelles et de 2 vis M8 x 30.

- 3 Placez l'attache Porte/bras de liaison (rep.9) sur le haut de la porte.



L'axe médian de l'attache doit être aligné avec le centre de la porte. Fixez l'attache à l'aide de vis autoforeuses sur la porte (2 vis sur le dessus et 2 vis sur le bas de l'attache).



Pour certaines portes sectionnelles, il faut utiliser la patte d'attache ou le raidisseur fourni avec la porte.

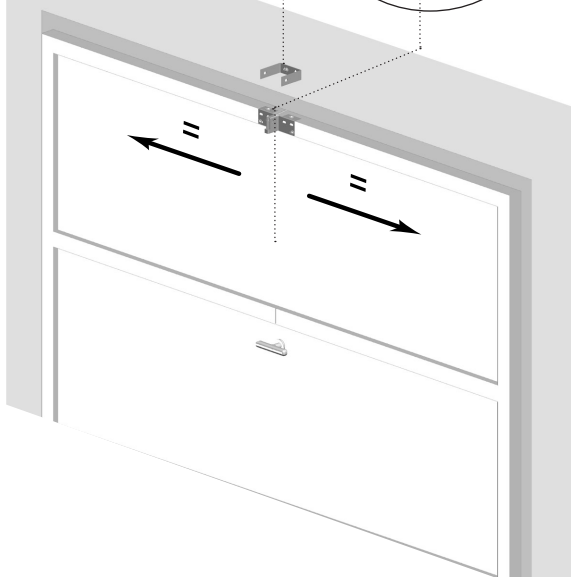
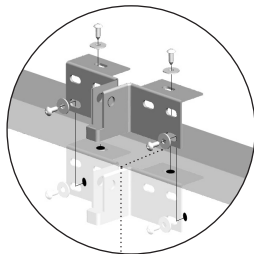
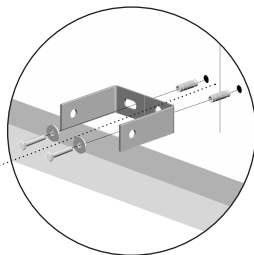

Auto-contrôle avant l'étape suivante
L'attache est-elle alignée avec le centre de la porte ?

2 Assemblage du rail

■ Les étapes :

- Calcul du nombre d'éléments.
- Assemblage des éléments.

Calcul du nombre d'éléments.

Mesurez la hauteur H de la porte de garage

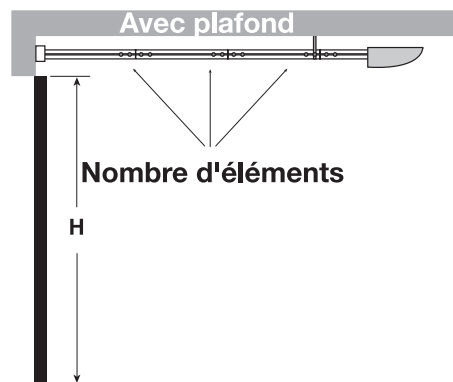

Calculez le nombre d'éléments :

Hauteur porte max. (H)		Nombre d'éléments de rail à assembler	Nombre d'attaches plafond à fixer
Basculante	Sectionnelle		
≤ 2m36	≤ 2m20	3	2
3m16	3m	4	4

Assemblage des éléments.

1 Engagez les barrettes d'assemblage (rep.3).

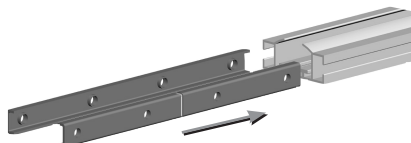

2 Insérez une 1/2 longueur dans chaque élément de rail.

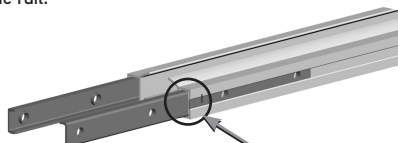

3 Vissez et pré-serrez sans bloquer les vis (rep.5).

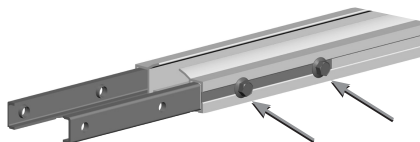

4 Engagez l'autre élément de rail.

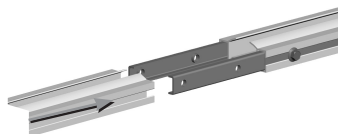

2 Assemblage du rail

- 5 Serrez sans bloquer toutes les vis.
Tout en maintenant un parfait alignement entre les deux éléments de rail, bloquez toutes les vis.

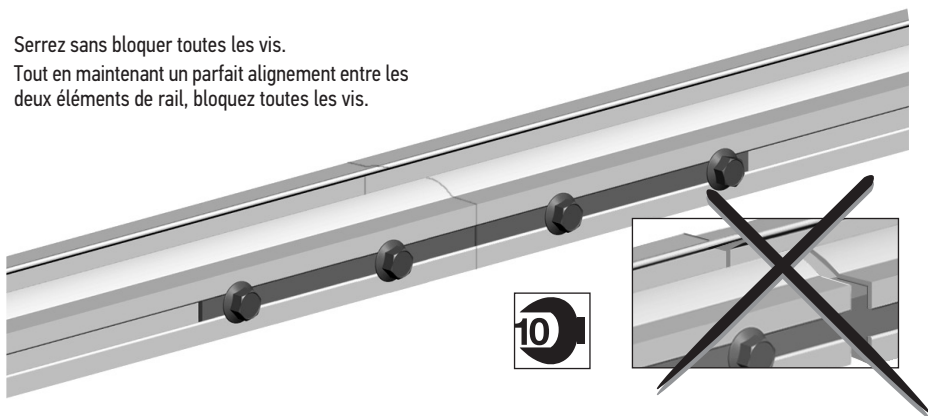

- 6 Montez deux barrettes d'assemblage à l'extrémité du rail (côté moteur).

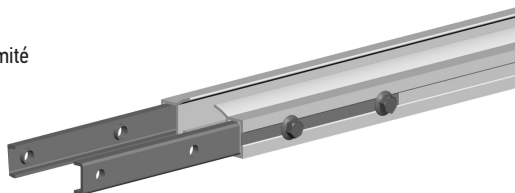

- 7 Vérifiez le bon alignement des éléments de rail en insérant le chariot (rep.13) et en le faisant coulisser manuellement dans le rail.
Reprenez le serrage des éléments si nécessaire.

- 8 Introduire la butée de fermeture dans le rail.

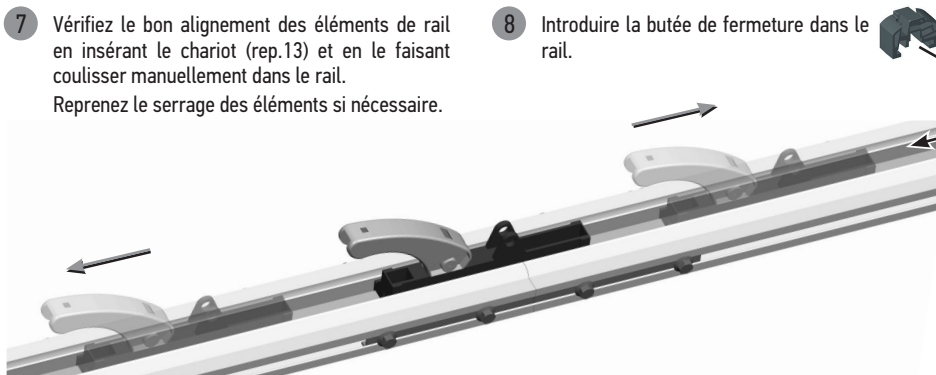

Auto-contrôle avant l'étape suivante



- Nombre d'éléments assemblés.
- Alignement parfait des éléments de rail.
- Coulissement du chariot sans à-coups sur toute la longueur du rail assemblé.

■ Les étapes :

- Fixation du rail à l'attache.
- Calage du rail à l'horizontale.
- Pliage des barres d'attache.
- Mise en place des barres d'attache.

Fixation du rail à l'attache.

- 1 A l'aide des vis (rep.5) et des écrous carrés (rep.6), fixez le rail à l'attache (rep.7).

Ne bloquez pas les vis.

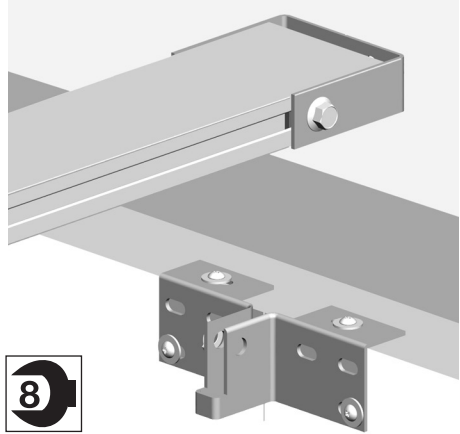
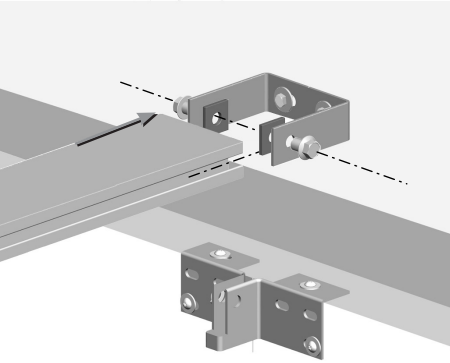

Calage du rail à l'horizontale.

- 1 Avec un escabeau, calez le rail à l'horizontale (au niveau à bulle). Bloquez les deux vis.

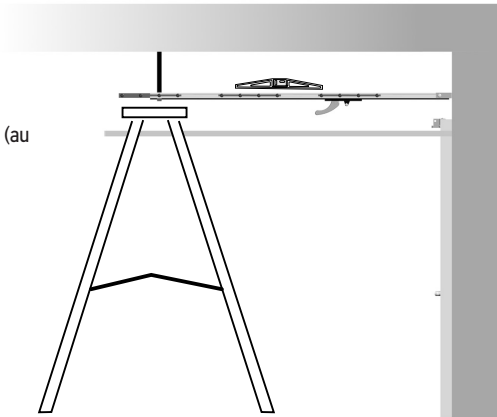

3 Fixation du rail

□ Pliage des barres d'attache.

1 Mesurez la distance h entre l'axe des vis latérales du rail et le plafond.

2 Plier les deux barres en tenant compte de la hauteur h .

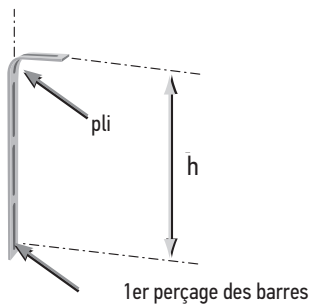
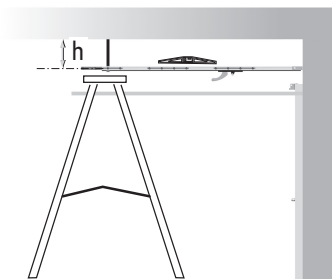

□ Mise en place des barres d'attache.

1 Fixez les deux barres d'attaches à l'extrémité du rail.

Pour GDK 4000, si vous utilisez 4 rails, fixez les deux autres barres d'attaches sur le 3ème rail :

- dévissez 2 vis de la barrette d'assemblage,
- revissez les 2 vis en plaçant les deux barres d'attaches

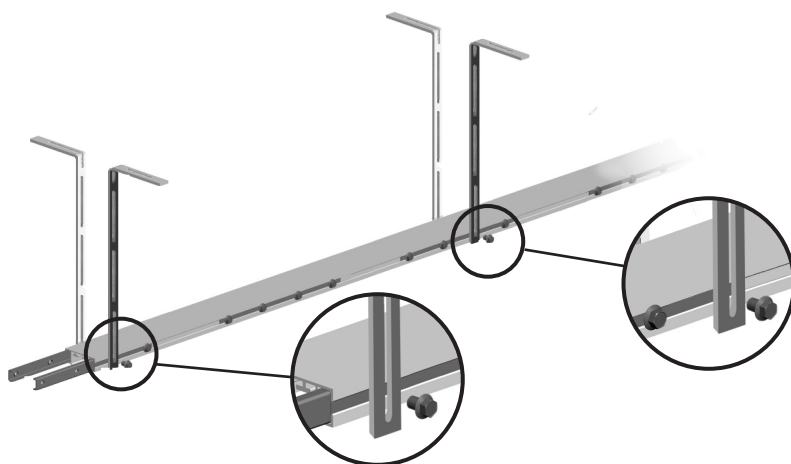

3

Fixation du rail

- 2 Les barres d'attache ne dépasseront pas le rail (risque de blessure).

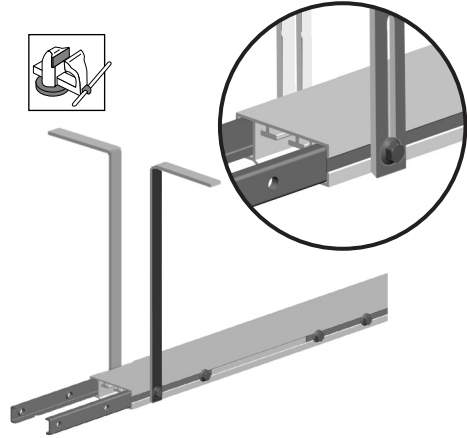
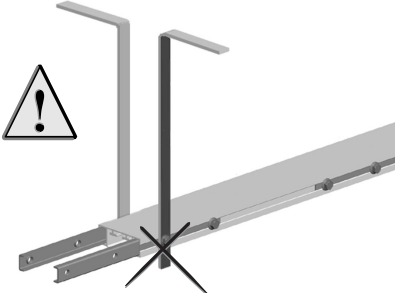

- 3 Fixez les deux barres au plafond ou sur la traverse.

Perçage au plafond

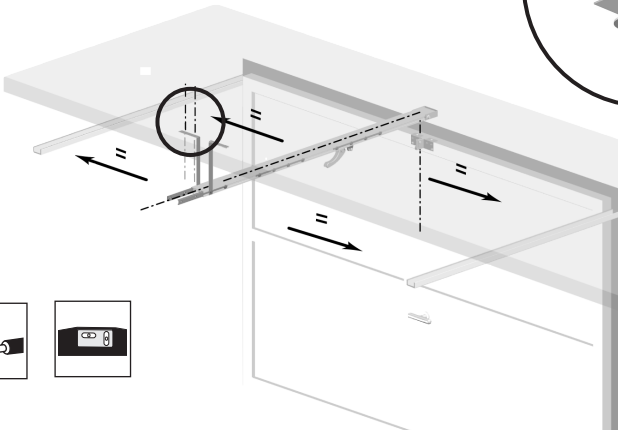
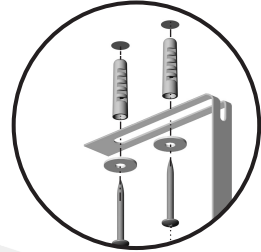

Auto-contrôle avant l'étape suivante

- Avez-vous vérifié la parfaite horizontalité du rail?
- Le chariot est-il dans le rail ?



4 Montage des autres éléments

■ Les étapes :

- Fixation du moteur sur le rail.
- Fixation du bras de liaison au chariot.
- Fixation du bras de liaison à l'attache porte.
- Réglage des butées.
- Montage des éléments électriques.

Fixation du moteur sur le rail.

- 1 Positionnez le rail moteur sur le rail principal. Pré-serrez les quatre vis M8 (rep.5) sans les bloquer. Tout en vérifiant le parfait alignement des deux éléments de rail, bloquez toutes les vis.



Vérifiez le bon coulisement du chariot (sans à-coups ni résistance mécanique). Reprenez le serrage si nécessaire.

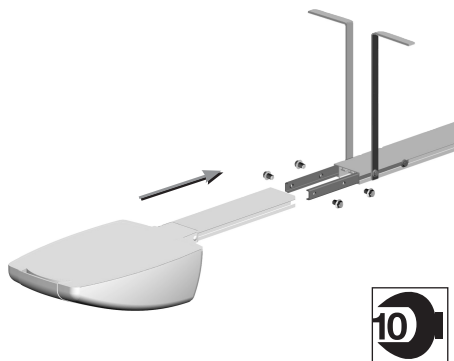

Fixation du bras de liaison au chariot.

- 1 Fixez le bras de liaison (rep.12) sur le chariot avec l'axe d'assemblage (rep.10) et le clip butée (rep.11).

- 2 Vérifiez le bon coulisement du chariot sur toute la longueur du rail, jusqu'à la porte.

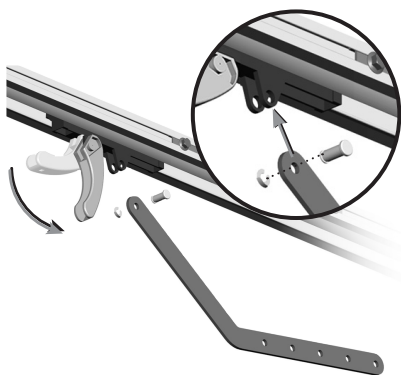

Auto-contrôle avant l'étape suivante

- Le rail moteur est-il bien aligné sur le rail principal ?
- Le chariot coulisse-t-il sans à-coups ?

4 Montage des autres éléments

□ Fixation du bras de liaison à l'attache porte.

- 1 A l'aide de l'axe d'assemblage (rep.10) et du clip butée (rep.11), fixez le bras de liaison sur l'attache porte/bras de liaison (rep.9).

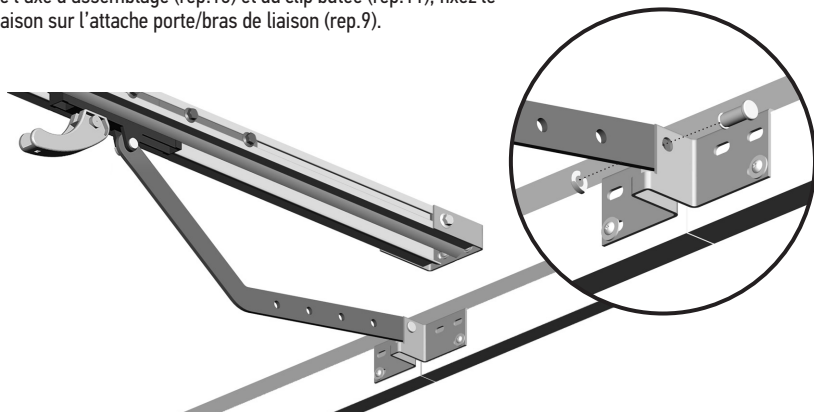

□ Réglage des butées d'ouverture et de fermeture.

- 1 Déverrouillez le chariot. Ouvrez complètement la porte.
- 2 Positionnez et serrez la butée d'ouverture contre le chariot.

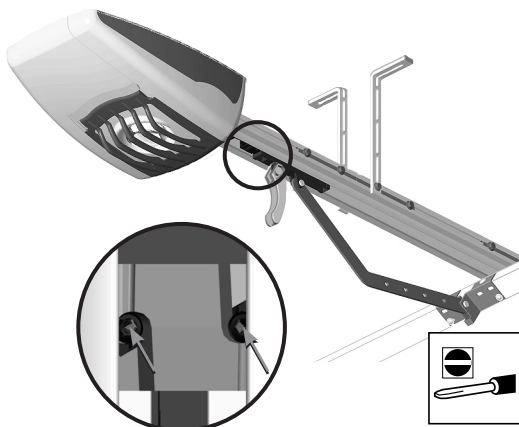

- 3 Fermez complètement la porte. Positionnez et serrez la butée de fermeture contre le chariot.



Si votre porte possède des butées intégrées, les butées moteur (rep.14) doivent être actives avant les butées de la porte.

Déplacez les butées moteur pour les placer en amont des butées de la porte.

4 Montage des autres éléments

- 4 Manoeuvrez manuellement la porte pour vérifier le bon fonctionnement.

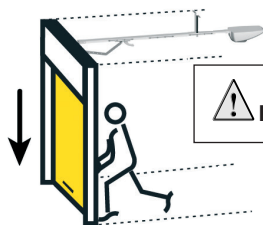
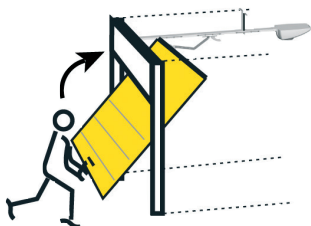

 **Refermez la porte.**

- 5 Après vérification du bon fonctionnement, reverrouillez le chariot.

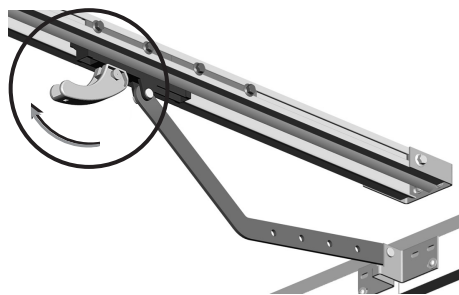

Montage des éléments électriques.

- 1 Vissez l'ampoule.
Sur GDK 4000 reclipsez la grille de protection (rep.15).
- 2 Branchez la prise de courant à votre installation électrique. La prise de courant doit être protégée selon les normes électriques en vigueur.

 **L'alimentation électrique doit être équipée d'un dispositif de protection individuelle (déconnexion omnipolaire), exemple, prise de courant femelle.**

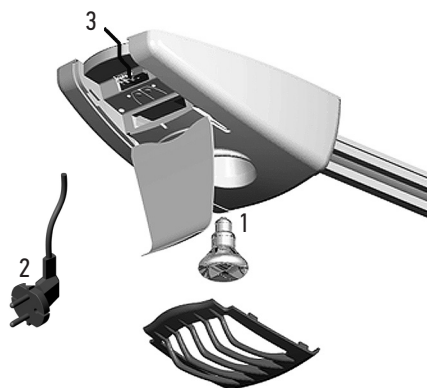

- 3 Ne jamais recouper le fil d'antenne. Le bon positionnement de l'antenne (le plus vertical possible) est essentiel pour un fonctionnement optimal.

 **Ne jamais recouper le fil d'antenne.**



Auto-contrôle avant l'étape suivante



- La porte est-elle fermée ?

5 Paramétrage

■ Les étapes :

- Présentation des symboles.
- Verrouillage chariot-chaîne.
- Mémorisation des télécommandes.
- Réglage de la vitesse.
- Mémorisation de la course et de la vitesse.

Présentation des symboles.

Bouton et voyant de vitesse	
Bouton et voyant de réglage	
Appui long supérieur à 0,5 secondes	↓

Voyant clignotant	◐
Voyant allumé	○
Appui bref inférieur à 0,5 secondes	↑

Verrouillage chariot-chaîne.

- 1 Dès le branchement, le voyant de réglage reste allumé 3 secondes puis s'éteint. Effectuez un appui bref sur le bouton de réglage. Le voyant de réglage commence à clignoter.
- 2 Appuyez sur le bouton de vitesse, jusqu'à ce que la chaîne du moteur atteigne l'ensemble chariot/poignée de déverrouillage (rep.13). Le voyant de vitesse s'allume durant l'opération.

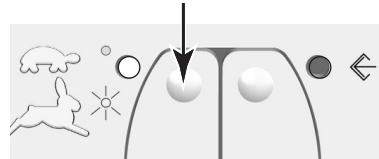
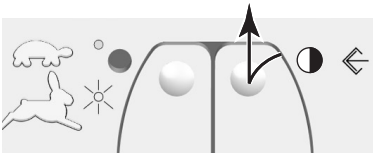

- 3 La chaîne du moteur s'accroche automatiquement à l'ensemble chariot/poignée de déverrouillage.
- 4 Appuyez une seconde fois sur le bouton de réglage pour valider l'opération, le voyant s'éteint.

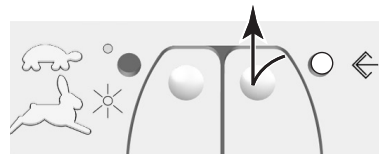

5 Paramétrage

□ Mémorisation des télécommandes.

● Fonctionnement des télécommandes :

Pour chaque télécommande, il est possible de mémoriser une ou deux touches :

- la première pour la commande du moteur,
- la deuxième pour la commande de l'éclairage.

Pour un même GDK vous avez la possibilité d'utiliser plusieurs télécommandes (16 maxi).



● Mémorisation des télécommandes :

1 Mémoriser une touche de la télécommande pour commander le moteur :

Appuyez 3 secondes sur le bouton de réglage. Le voyant de réglage s'allume.

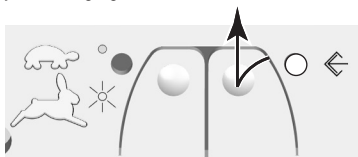

Puis appuyez sur la touche de la télécommande à mémoriser jusqu'à ce que le voyant de réglage clignote.

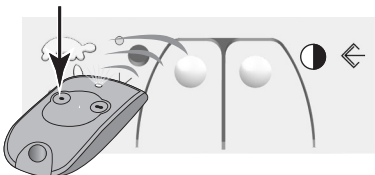

Relâchez la touche de la télécommande : elle est mémorisée.

Le voyant de réglage s'éteint.

2 Mémoriser une autre touche de la télécommande pour commander l'éclairage :

Appuyez 3 secondes sur le bouton de réglage. Le voyant de réglage s'allume.

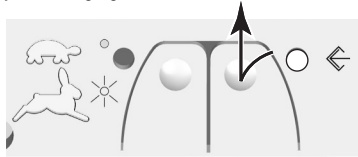

Appuyez à nouveau sur le bouton de réglage. Le voyant de réglage clignote lentement.

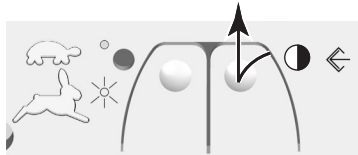

Puis appuyez sur la touche de la télécommande à mémoriser jusqu'à ce que le clignotement du voyant de réglage s'accélère.

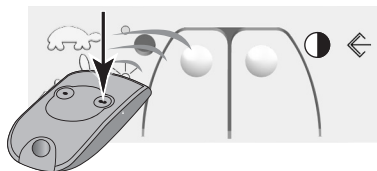

Relâchez la touche de la télécommande : elle est mémorisée.

Le voyant de réglage s'éteint.

5 Paramétrage

- Suppression des télécommandes :



En cas de perte ou de vol, vous avez la possibilité d'effacer la mémorisation de toutes les télécommandes.

Pour effacer la mémorisation des télécommandes :

- Appuyez simultanément sur les boutons de réglage et de vitesse.

Les deux voyants clignotent pour indiquer la prise en charge de la demande.

- Maintenez votre appui jusqu'à l'arrêt des clignotements (environ 7 secondes).

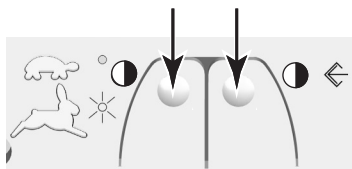

=

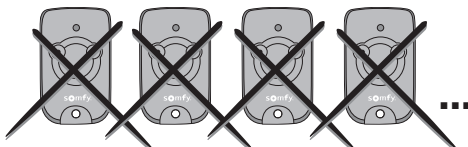

- Ajout ultérieur de télécommandes

Reprenez l'opération de « **Mémorisation des télécommandes** » (voir ci-dessus).

⚠ Au delà de 16 émetteurs, la mémorisation échoue. Supprimez toutes les télécommandes (voir ci-dessus) et recommencez la mémorisation.

⚠ Répéter une deuxième fois la mémorisation sur une même touche d'une même télécommande efface la mémoire de cette touche.

5 Paramétrage

□ Réglage de la vitesse d'accostage en fermeture.

(deux vitesses de fermeture au choix)

- La vitesse lente est recommandée pour tout type de porte.
- La vitesse rapide est recommandée pour les portes difficiles à fermer ou équipées d'un pêne de bas de porte.

1 Si le voyant est éteint, vous êtes en vitesse lente.



2 Si vous désirez la vitesse rapide, appuyez 1 seconde sur le bouton de vitesse. Le voyant s'allume.

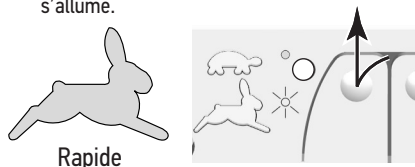

□ Mémorisation de la course et de la vitesse.

1 Appuyez 1 seconde sur le bouton de réglage. Le voyant de réglage clignote.

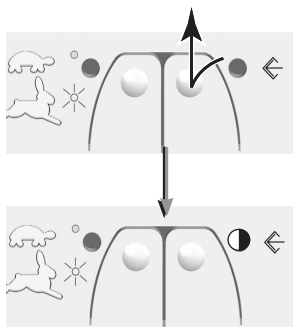

2 Appuyez sur la touche de la télécommande mémorisée précédemment, la porte s'ouvre. Attendre que la porte s'ouvre complètement.

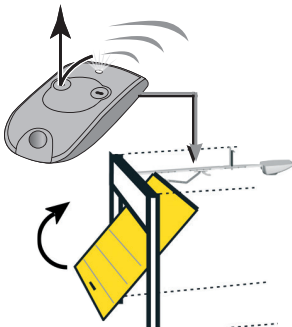

3 Appuyez une nouvelle fois 1 seconde sur la touche de la télécommande. La porte se referme.

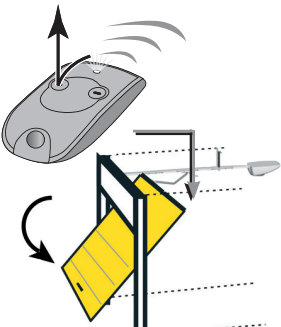

Grâce à ces opérations, le moteur mémorise la vitesse choisie, le déplacement et la puissance, nécessaires à l'ouverture et à la fermeture complète de la porte.

A la fin de la mémorisation course et vitesse, le voyant de réglage s'éteint.



Si la porte s'arrête pendant l'opération, vérifiez son réglage mécanique.



AVERTISSEMENT

A la fin de l'installation, vérifier impérativement que la motorisation change de sens quand la porte rencontre un objet de 50 mm de haut qui se trouve au sol, qu'il soit placé au centre ou sur les bords de la porte.

Utilisation

■ Poignée de déverrouillage :

GDK est équipé d'une poignée de déverrouillage qui permet la manoeuvre manuelle de la porte en cas de panne électrique.

Elle doit être accessible facilement, à moins de 1.80 m du sol : ajouter une cordelette (non fournie) à la poignée de déverrouillage qui facilitera son utilisation.

Cette poignée ne doit être actionnée **que** pour le déverrouillage de la porte.

Ne pas l'utiliser pour ouvrir ou fermer la porte manuellement.

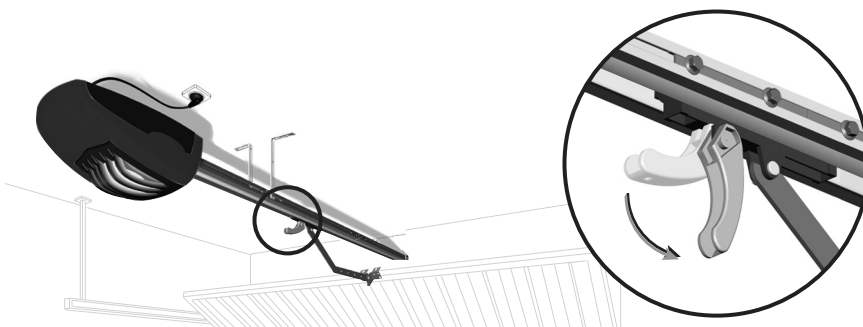

Lors du déverrouillage de la porte : une mauvaise qualité de l'équilibrage de la porte peut entraîner des mouvements brusques de la porte. Cela peut représenter un danger. Manipuler votre porte avec précaution.

Utilisation



Le voyant lumineux de la télécommande confirme son bon fonctionnement.

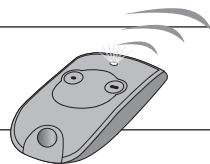

■ Utilisation de la télécommande porte fermée

- 1 Un appui sur la touche de la télécommande provoque l'ouverture de la porte.
- 2 Pendant l'ouverture de la porte, un autre appui sur la touche de la télécommande entraîne l'arrêt de la porte.
- 3 Un nouvel appui sur la touche de la télécommande provoque la fermeture de la porte.

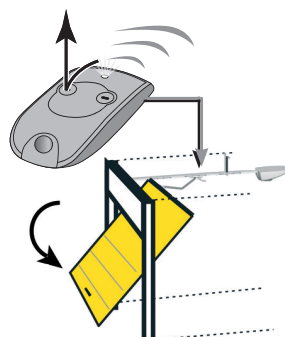
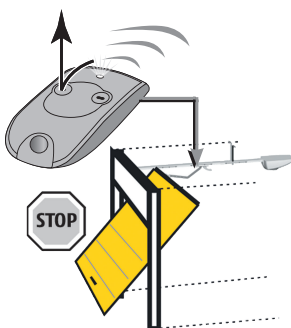
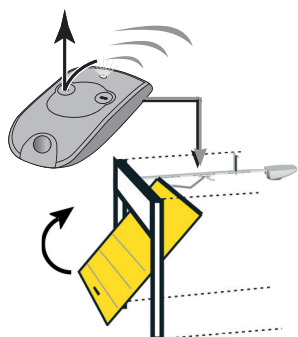

■ Utilisation de la télécommande porte ouverte

- 1 Un appui sur la touche de la télécommande provoque la fermeture de la porte.
- 2 Pendant la fermeture de la porte, un autre appui sur la touche de la télécommande entraîne l'arrêt de la porte.
- 3 Un appui sur la touche de la télécommande provoque l'ouverture de la porte.

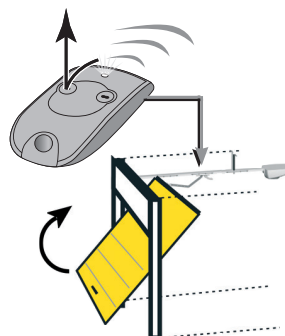
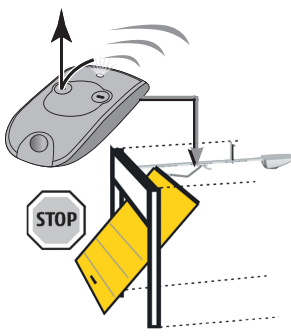
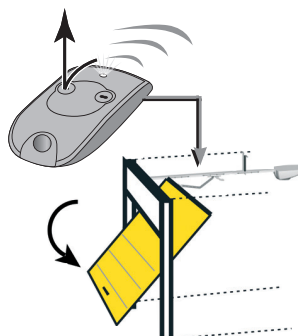

Utilisation

■ Détection d'obstacle pendant l'ouverture :

Une détection d'obstacle en ouverture provoque l'arrêt de la porte.

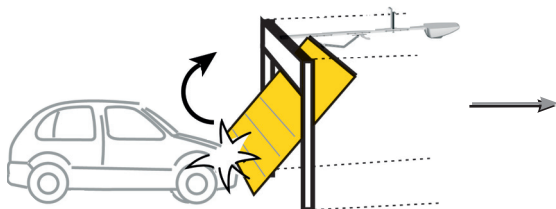

■ Détection d'obstacle pendant la fermeture :

Une détection d'obstacle en fermeture provoque l'arrêt de la porte, puis la réouverture.

La détection d'obstacle fonctionne jusqu'à 5 cm du sol.

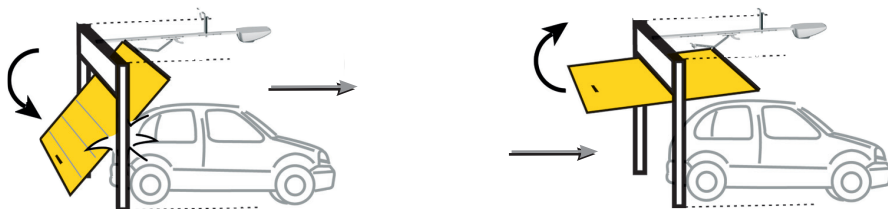

■ Fonctionnement de l'éclairage :

L'éclairage s'allume à chaque mise en route de la motorisation. Il s'éteint automatiquement au bout de 2 minutes après la fin du mouvement de la porte.

Sur le GDK 4000, une cellule photoélectrique mesure la luminosité du garage. L'éclairage sera actif ou non pendant les phases d'ouverture et de fermeture en fonction de cette luminosité.

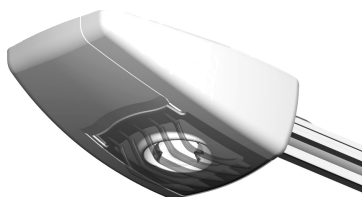

Utilisation

■ Changement de la pile

- Retirer le clip de la télécommande, soulever le capot.
- Retirez la pile à l'aide d'un tournevis et remplacez-la (3V CR 2430 ou 3V CR 2032).

La durée de la pile généralement constatée est de 2 ans. Les piles usagées seront retournées au distributeur ou jetées dans une déchetterie.

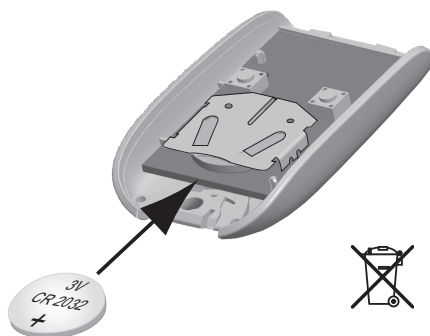

■ Utilisation de la télécommande

Si votre véhicule est équipé de climatisation et de pare-brise métallisé, pointez la télécommande sur le bandeau noir du pare-brise ou à travers une vitre latérale non traitée.

■ Changement de l'ampoule :

Pour GDK 4000 : retirez délicatement la grille de protection, procédez au changement de l'ampoule et remettez la grille.

- A l'aide d'un chiffon, dévissez l'ampoule usagée.
- Visser l'ampoule neuve.



**Utiliser exclusivement des ampoules du type spot
R80 - 40W - 230V - douille E 27.**

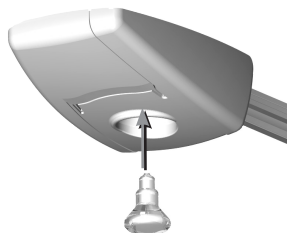

■ Entretien de GDK

GDK ne nécessite pas d'entretien particulier.

Ne pas projeter d'eau sur le dispositif. Ne pas l'installer dans un endroit où ce risque existe.

Cependant le bon fonctionnement de GDK est lié au bon fonctionnement mécanique de votre porte. Pour cela, nous vous recommandons de la vérifier régulièrement et de faire entretenir votre porte par un professionnel (vérification de l'équilibrage de la porte).

Aide au dépannage

■ GDK ne répond pas aux actions de la télécommande

- Le voyant de la télécommande ne s'allume pas.
 - Changez la pile (voir page ci-contre).
- Le voyant de la télécommande s'allume. Vérifiez :
 - Le câblage de GDK ainsi que l'alimentation secteur.
 - La portée de la télécommande. Selon les environnements d'utilisation, la portée de la télécommande varie et peut être insuffisante.
 - Augmentez la portée, utilisez une antenne complémentaire Réf.2400472

■ La porte s'arrête ou inverse son sens pendant la manoeuvre

- Débrayez la poignée de déverrouillage et effectuez manuellement une manoeuvre complète de la porte.
 - En absence de point dur : recommencez le processus de réglage de GDK.
 - En présence de point dur. Vérifiez et corrigez :
 - 1) le bon ajustement des différents éléments du rail de GDK.
 - 2) la non-déformation du rail dûe éventuellement à un mauvais positionnement et/ou réglage des barres d'attache.
 - 3) le bon fonctionnement manuel de la porte.

■ Le voyant vitesse clignote rapidement

- GDK est en limite thermique et ne peut pas répondre aux actions de la télécommande. Attendre quelques minutes afin de laisser refroidir le moteur, puis essayer de nouveau.

■ Le voyant vitesse clignote lentement

- GDK détecte un problème sur les entrées sécurité (repérées 2 et 3) :
 - Vérifiez qu'aucun obstacle n'est présent devant les cellules photoélectriques.
 - Vérifiez l'alignement des cellules photoélectriques
 - Vérifiez le câblage et l'alimentation des cellules photoélectriques
 - Vérifiez le câblage du contact portillon

Autres problèmes

Pour tout autre problème ou demande de renseignement sur votre motorisation, vous pouvez appeler nos conseillers Somfy par téléphone au 0 820 055 055 (0.15€ la minute), disponibilité du service sur www.somfy.fr

Accessoires - Descriptif et branchements

■ Cellules _____ 2400939 _____

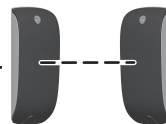

L'occultation des cellules entraîne l'arrêt du mouvement de la porte puis la réouverture.

Un jeu de cellules peut être installé. Chaque jeu de cellules est constitué :

- d'une cellule émettrice (TX),
- d'une cellule réceptrice (RX).

● Emplacement des cellules

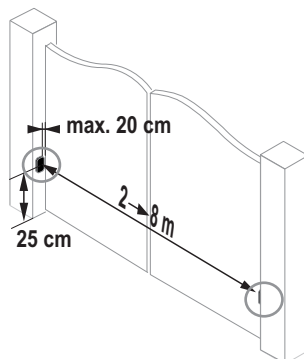

● Schéma de câblage (sans kit sécurité portilon)

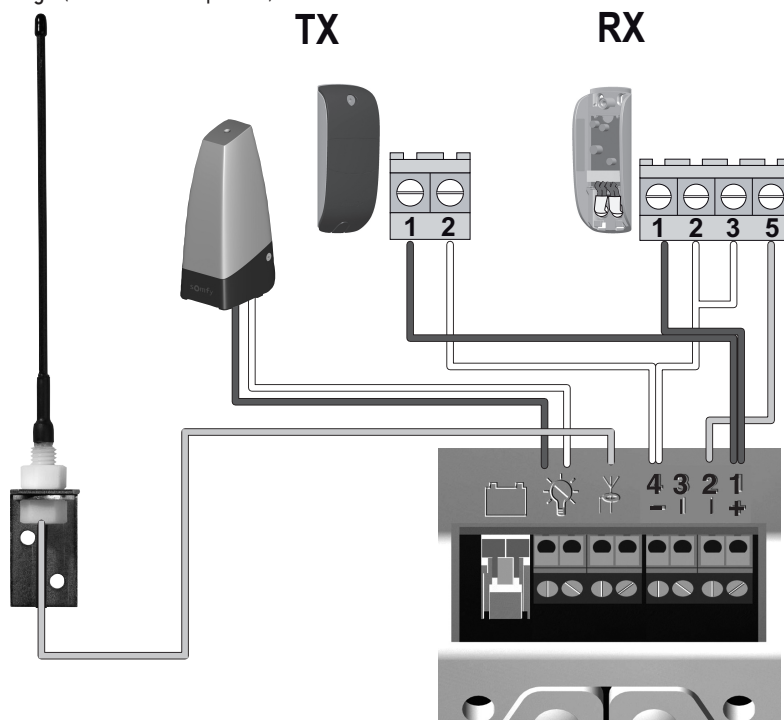

● Consigne de sécurité

Le bon fonctionnement des cellules doit être vérifié tous les 6 mois. Pour cela, lors de la fermeture de la porte, masquer une cellule avec la main. **La fermeture doit s'interrompre.**

Accessoires – Descriptif et branchements

■ Batterie de secours _____2400479 _____

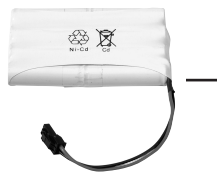

La batterie de secours assure le fonctionnement de la porte en vitesse lente en cas de défaillance électrique.

Elle s'intègre et se raccorde directement dans le boîtier électronique du moteur.

- Autonomie : 10 cycles en continu ou 24 heures sur porte en parfait état.
- Temps de charge avant utilisation optimum de la batterie : 48 heures de charge.
- Durée de vie de la batterie : 3 ans.

Pour une longévité optimale de la batterie, coupez l'alimentation électrique de votre porte 3 fois par an pour la faire fonctionner quelques cycles sur la batterie.

■ Antenne déportée _____2400472 _____



Une antenne déportée permet d'augmenter la portée radio entre télécommande et motorisation. Elle se place verticalement dans un endroit dégagé.

Câblage : voir ci-contre.

■ Feu orange _____2400596 _____



Le feu orange prévient de la mise en marche de la motorisation.

Il commence à clignoter 2 secondes avant la mise en mouvement de la porte.

Câblage : voir ci-contre.



Ampoule 10 W MAXI - L'utilisation d'ampoule de puissance supérieure à 10 W peut provoquer des dysfonctionnements de votre motorisation.

Accessoires - Descriptif et branchements

- Wall switch _____ 2400594



Le wall switch permet de télécommander la manoeuvre et l'éclairage de la porte de garage motorisée. Sans fil, son installation ne nécessite aucun câblage électrique.

- Contact à clé _____ 2400597



Le contact à clé permet de télécommander la manoeuvre et l'éclairage de la porte de garage motorisée.

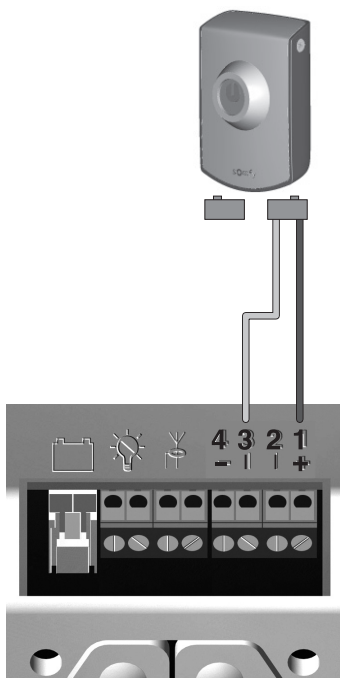

Accessoires – Descriptif et branchements

■ Kit sécurité portillon

2400657



L'ouverture du contact portillon ou l'occultation des cellules entraîne l'arrêt du mouvement de la porte.

● Schéma de câblage (avec des cellules)

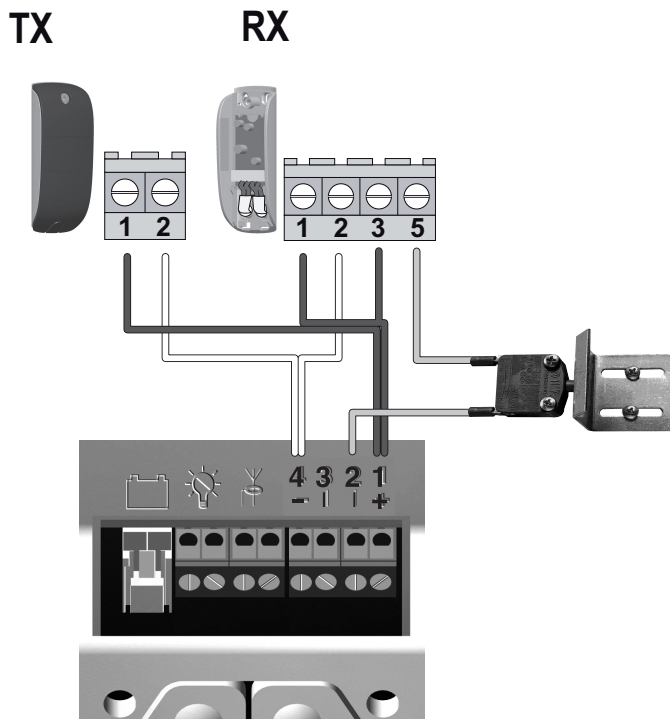

■ Télécommande 2 touches

2400549



■ Télécommande 4 touches

2400576



GDK 4000

GDK 3000

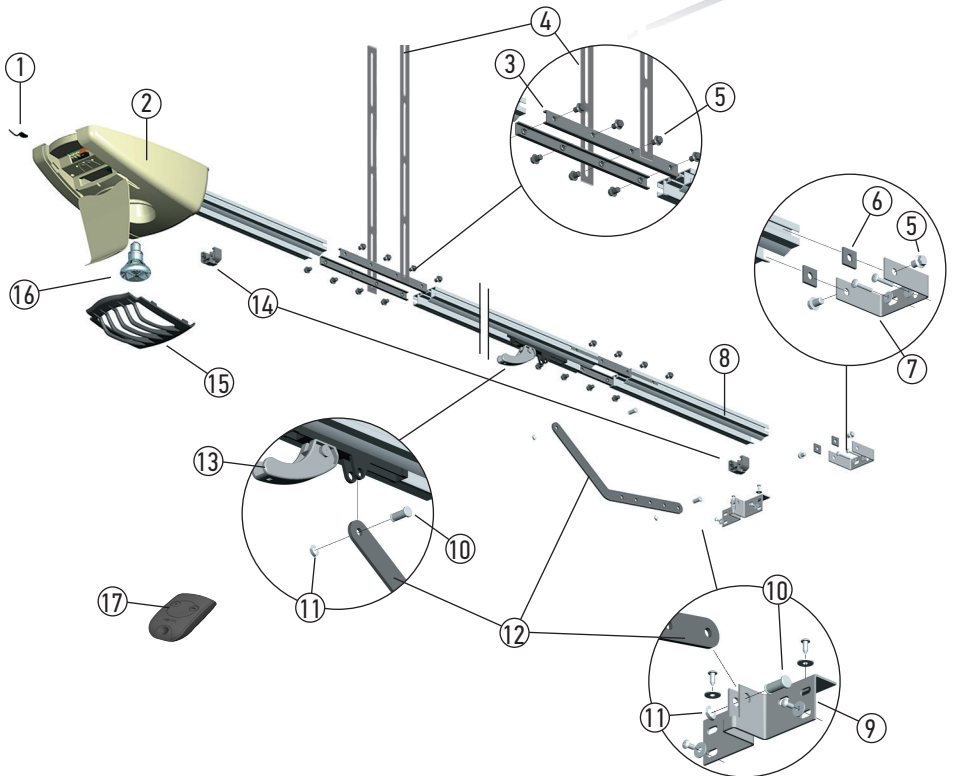

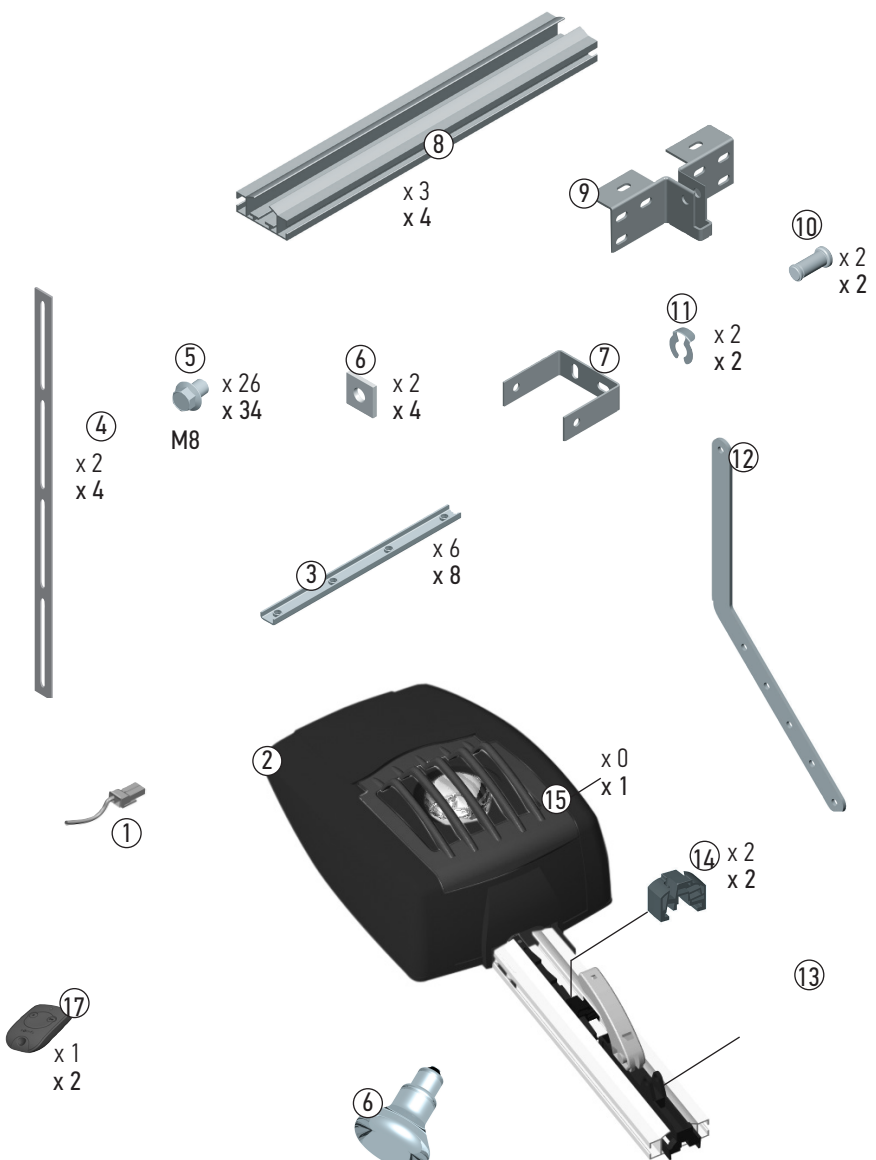

230 V 40 W E27 im Lieferumfang
 24 V 25 W E27 bei Solarstromversorgung,
 nicht im Lieferumfang

GDK 3000
GDK 4000

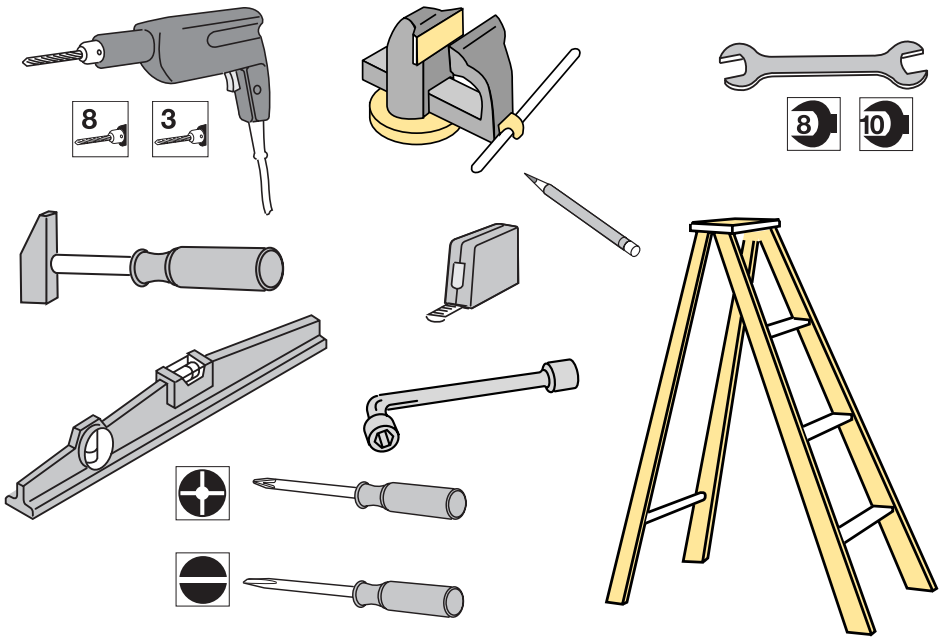

Vorgaben zu den Befestigungsmitteln

<p>M8 x 30</p> <p>x2</p>	<p>Ø 8 X 50</p> <p>GDK 3000: x4</p> <p>GDK 4000: x8</p>	<p>Ø 6</p> <p>x4</p>
<p>M8</p> <p>x2</p>	<p>M8</p> <p>GDK 3000: x4</p> <p>GDK 4000: x8</p>	<p>M6</p> <p>x4</p>
<p>x2</p>	<p>Ø 8 X 50</p> <p>GDK 3000: x4</p> <p>GDK 4000: x8</p>	<p>Die hier vorgegebenen Befestigungsmittel sind im Kit nicht enthalten.</p>

INHALT



Herzlich Willkommen.....	6
Sicherheitshinweise	7
Produktbeschreibung.....	14
Vorbereitung.....	15
Installation in 5 Schritten:	
1. Anbringen der Befestigungswinkel.....	17
2. Zusammenbau der Schiene.....	19
3. Befestigung der Schiene	21
4. Montage der übrigen Elemente	24
5. Parametereinstellung.....	27
Bedienung.....	31
Störungsbeseitigung.....	35
Zubehör.....	36

Herzlich Willkommen

Wir bedanken uns für das Vertrauen, das Sie uns mit dem Kauf einer SOMFY Anlage entgegenbringen. Diese Anlage wurde von Somfy nach den organisatorischen Anforderungen der Qualitätsnorm ISO 9001 konzipiert, hergestellt und ausgeliefert.

Wer ist Somfy?

Somfy entwickelt, produziert und vertreibt automatische Öffnungs- und Schließmechanismen für den Privatbereich. Alarmzentralen, Automatisierungen für Markisen, Fensterläden, Garagen und Tore: alle Somfy Produkte erfüllen Ihre Erwartungen an Sicherheit, Komfort und Zeitgewinn im Alltag.

Somfy ist ständig um die Qualitätsverbesserung seiner Produkte bemüht. Somfy verdankt seinen Ruf der Zuverlässigkeit seiner Produkte, die für Innovation und weltweites technologisches Know-how stehen.

Support

Trotz aller Sorgfalt bei der Entwicklung unserer Produkte und der Erstellung unserer Handbücher stoßen Sie vielleicht bei der Installation Ihrer Automatikvorrichtung auf Probleme oder haben Fragen, die hier nicht beantwortet werden.

Bitte zögern Sie nicht, sich an uns zu wenden: Unsere Spezialisten stehen Ihnen gern zur Verfügung.

Sicherheitshinweise



Dieses Symbol weist auf eine Gefahr hin, deren verschiedene Gefährdungsgrade nachstehend beschrieben sind.



GEFAHR

Weist auf eine Gefahr hin, die sofort zu schweren bis tödlichen Verletzungen führt



WARNUNG

Weist auf eine Gefahr hin, die zu schweren bis tödlichen Verletzungen führen kann



VORSICHT

Weist auf eine Gefahr hin, die zu leichten bis mittelschweren Verletzungen führen kann

ACHTUNG

Weist auf eine Gefahr hin, die das Produkt beschädigen oder zerstören kann



GEFAHR

Der Antrieb muss gemäß den Vorschriften des Landes, in dem er eingesetzt wird, von einem für Antriebe und Automatisierungen im Haustechnikbereich qualifizierten Installateur installiert und eingestellt werden. Um die Anforderungen der Normen EN 13241-1, EN 12445 und EN 12453 zu erfüllen, muss dieser sich während des gesamten Installationsvorgangs an die Anweisungen in dieser Anleitung halten. Die Nichteinhaltung dieser Anweisungen kann zu schweren Verletzungen führen, beispielsweise können Personen durch das Tor eingeklemmt werden.



WARNUNG

WARNHINWEIS - Wichtige Sicherheitshinweise

Für die Gewährleistung der Sicherheit von Personen ist es wichtig, dass diese Hinweise befolgt werden, da es bei unsachgemäßer Installation zu schweren Verletzungen kommen kann. Bewahren Sie diese Sicherheitshinweise gut auf.

Alle Benutzer müssen sich über die Verwendung des Antriebs informieren, um eine sichere Nutzung des Antriebs gemäß Montage- und Gebrauchsanleitung zu gewährleisten.

Wichtige Informationen

Dieses Produkt ist ein Antrieb für vertikal oder horizontal öffnende Garagentore im Wohnbereich gemäß den Normen EN 60335-2-95 und EN 60335-2-103, mit denen es konform ist. Zweck dieser Anleitung ist es, die Anforderungen der genannten Normen zu erfüllen und somit die Sicherheit von Sachen und Personen zu gewährleisten.



WARNUNG

Jede Verwendung des Produkts für Anwendungen, die nicht in dieser Anleitung beschrieben sind, ist untersagt (siehe Abschnitt „Anwendungsbereich“ der Anleitung). Die Verwendung von Zubehör oder Komponenten, die nicht von Somfy genehmigt sind, ist untersagt, da in einem solchen Fall nicht für die Sicherheit der Personen garantiert werden kann.

Somfy kann nicht für Schäden haftbar gemacht werden, die auf die Nichtbefolgung der Hinweise in dieser Anleitung zurückzuführen sind.

Wenn bei der Installation des Antriebs Fragen auftauchen und für alle weiterführenden Informationen steht die Internetseite www.somfy.com zur Verfügung.

Diese Anleitung kann im Falle von Änderungen der Normen oder des Antriebs jederzeit geändert werden.

Zustand des mit dem Antrieb zu bewegenden Tors

Stellen Sie vor der Montage des Antriebs sicher, dass:

- das Tor in einem guten mechanischen Zustand ist
- das Tor richtig einstellt ist
- die Struktur der Garage (Mauern, Sturz, Wände, Decke ...) es zulassen, den Antrieb stabil zu befestigen. Bei Bedarf entsprechend verstärken.
- das Tor sich mühelos, mit einer Kraft von weniger als 150 N öffnen und schließen lässt

Technische Daten des mit dem Antrieb zu bewegenden Tors

Vergewissern Sie sich, dass keine Teile des Tors auf Gehwege oder sonstige öffentliche Bereiche auskragen.



WARNUNG

Wenn das Garagentor mit einer Schlupftür ausgerüstet ist, muss das Tor mit einem System ausgerüstet sein, dass seine Bewegung verhindert, wenn die Schlupftür nicht in abgesicherter Position ist.

ACHTUNG

Vermeiden Sie Wasserspritzer auf den Antrieb.

Der Antrieb darf nicht in einer explosionsgefährdeten Umgebung installiert werden.

Elektroinstallation



GEFAHR

Der elektrische Anschluss muss die geltenden Normen des Landes erfüllen, in dem der Antrieb installiert wird, und muss von einem Fachmann durchgeführt werden.

Die Anschlussleitung darf nur den Antrieb versorgen und muss wie folgt abgesichert sein:

- durch eine Sicherung oder einen Leistungselbstschalter mit 10 A
- durch einen Fehlerstrom-Schutzschalter (30 mA)

Die Trennung vom Stromnetz muss alle Pole erfassen.

Die Installation eines Blitzschutzes wird empfohlen (max. 2 kV Restspannung).

Kabelführung

In der Erde verlegte Kabel müssen in einem Schutzrohr verlegt werden, dessen Durchmesser groß genug ist, um die Kabel des Antriebs und der Zubehörteile aufnehmen zu können.

Kabel, die nicht in der Erde verlegt werden, müssen in einem Kabelkanal geführt werden, der für das Überfahren mit Fahrzeugen ausgelegt ist (Teile-Nr. 2400484).

Sicherheitshinweise bei der Installation



GEFAHR

Stellen Sie den Stromanschluss des Antriebs (Stromnetz ...) erst nach Abschluss der Montage her.



GEFAHR

WARNHINWEIS: Alle Arbeiten an den Federn des Tors bergen Gefahren (Absturz des Tors).



WARNUNG

Entfernen Sie vor der Montage des Antriebs alle überflüssigen Seile und Ketten und setzen Sie alle Verriegelungsvorrichtungen (Schloss) außer Betrieb, die für den motorisierten Betrieb des Tors nicht nötig sind.



WARNUNG

Stellen Sie sicher, dass durch die Bewegung des angetriebenen Segments zwischen diesem und angrenzenden feststehenden Teilen aufgrund der Öffnung des angetriebenen Segments keine Gefahrenzonen entstehen können (Verletzungen durch Quetschen, Scheren oder Klemmen) oder an der Anlage entsprechend darauf aufmerksam gemacht wird (siehe „Gefahrenvermeidung“).

Befestigen Sie Schilder, die vor der Quetschgefahr warnen, dauerhaft an einem gut sichtbaren Ort oder in der Nähe eventueller fest installierter Bedieneinrichtungen.



WARNUNG

Die in diesem Kit gelieferten Bauteile dürfen auf keinen Fall verändert oder zusätzliche Komponenten verwendet werden, die nicht in dieser Anleitung vorgesehen sind.

Behalten Sie das Tor im Auge, während es sich bewegt, und halten Sie alle Personen bis zum Abschluss der Installation fern.

Der Antrieb darf nicht mit Klebstoffen befestigt werden.

Installieren Sie die Vorrichtung zur manuellen Entkupplung auf der Innenseite in einer Höhe von weniger als 1,8 m.



WARNUNG

Stellen Sie sicher, dass das Kabel der Entkupplungsvorrichtung nicht an vorspringenden Fahrzeugteilen (z. B. an einer Dachreling) hängen bleiben kann.

Befestigen Sie das Schild mit Hinweisen zur manuellen Entkupplung dauerhaft in der Nähe des entsprechenden Betätigungselements.



WARNUNG

Seien Sie bei der Benutzung der Entkupplungsvorrichtung vorsichtig, denn das Tor kann schnell nach unten fallen, wenn die Federn schwach oder gebrochen sind, oder wenn das Tor falsch eingestellt ist.

ACHTUNG

Alle fest installierten Bedieneinrichtungen müssen in einer Höhe von mindestens 1,5 m und im Sichtbereich des Tors, jedoch fern von beweglichen Teilen montiert werden.

Vergewissern Sie sich nach der Montage, dass:

- der Mechanismus richtig eingestellt ist,
- die Vorrichtung zur manuellen Entkupplung ordnungsgemäß funktioniert
- der Antrieb die Richtung wechselt, wenn das Tor auf ein 50 mm hohes Objekt trifft, das auf dem Boden liegt.



WARNUNG

Bei einer Betätigung ohne Sichtkontakt muss eine Lichtschranke installiert werden.

Wenn das Tor auf einen öffentlichen Bereich öffnet, fordern die Vorschriften des Landes, in dem der Antrieb eingesetzt wird, möglicherweise die Installation einer gelben Signalleuchte.

Vorsichtshinweise zur Kleidung

Legen Sie vor der Montage alle Schmuckstücke ab (Armband, Kette und andere). Tragen Sie beim Bewegen der Teile, bei Bohr- und Schweißarbeiten eine geeignete Sicherheitsausrüstung (Schutzbrille, Handschuhe, Gehörschutz etc.).

Sicherheitshinweise bei der Benutzung



WARNUNG

Dieser Antrieb ist zur Verwendung durch Kinder ab dem Alter von 8 Jahren und durch Personen mit eingeschränkten körperlichen, sensorischen und geistigen Fähigkeiten sowie durch Personen ohne Erfahrung oder Kenntnisse geeignet, wenn diese entsprechend beaufsichtigt oder in die sichere Anwendung des Antriebs eingewiesen werden und wenn alle etwaigen Gefahren berücksichtigt worden sind. Kinder dürfen mit dem Antrieb nicht spielen. Die Reinigung und Wartung durch den Benutzer darf nicht von Kindern durchgeführt werden.

Der Schalldruckpegel des Antriebs beträgt maximal 70 dB(A). Hierbei sind Geräusche nicht berücksichtigt, die von der Struktur ausgehen, an der der Antrieb angebracht ist.

**WARNUNG**

Alle Benutzer müssen unbedingt von der Person, die den Antrieb installiert hat, über die Verwendung des Antriebs gemäß den Vorgaben in dieser Anleitung informiert werden. Es ist unbedingt sicherzustellen, dass nicht entsprechend informierte Personen das Tor nicht in Bewegung setzen können.

Der Benutzer muss das Tor bei jeder Bewegung im Auge behalten und alle Personen fernhalten, bis das Tor vollständig geöffnet oder geschlossen ist.

Lassen Sie keine Kinder mit den Bedieneinrichtungen des Tors spielen.

Halten Sie Funkhandsender außer der Reichweite von Kindern.

Behindern Sie die Torbewegung nicht absichtlich.

Bei Störungen ist die Stromversorgung zu trennen. Lösen Sie dann die Notentriegelung, um Zugriff auf den Antrieb nehmen zu können, und wenden Sie sich an den Support von Somfy.

Versuchen Sie nicht, das Tor von Hand zu öffnen, wenn der Antrieb nicht ausgekuppelt ist. Achten Sie darauf, dass keine natürlichen Hindernisse (Äste, Steine, hohes Gras etc.) die Bewegung des Tors behindern können.

Sicherheitshinweise bei der Wartung**GEFAHR**

Der Antrieb muss während der Reinigung, Wartung und beim Austausch von Bauteilen von der Stromversorgung getrennt sein.

**WARNUNG**

Die Betätigung der manuellen Entkupplungsvorrichtung kann – wegen mechanischer Störungen oder weil das System nicht mehr im Gleichgewicht ist – eine unkontrollierte Bewegung des angetriebenen Elements zur Folge haben.

Seien Sie bei der Benutzung der Entkupplungsvorrichtung vorsichtig, denn das Tor kann schnell nach unten fallen, wenn die Federn schwach oder gebrochen sind, oder wenn das Tor falsch eingestellt ist.

**WARNUNG**

Überprüfen Sie alle 6 Monate, ob das Tor ungewöhnliche Zeichen von Verschleiß aufweist sowie ob Kabel und Montageelemente beschädigt sind. Verwenden Sie das Gerät nicht, wenn eine Reparatur oder die Korrektur einer Einstellung nötig ist. Tore in schlechtem Zustand sind instand zu setzen, zu verstärken oder ggf. umzubauen.

Überprüfen Sie, ob die Schrauben und Befestigungen der verschiedenen Elemente des Antriebs korrekt angezogen sind.

Verwenden Sie bei Wartungs- und Reparaturarbeiten ausschließlich Originalersatzteile.

Alle technischen, elektronischen oder mechanischen Änderungen am Antrieb müssen gemäß Anweisungen des Supports von Somfy erfolgen.

Wenn die Anlage mit einer Lichtschranke und/oder einer gelben Signalleuchte ausgestattet ist, reinigen Sie die Lichtschranke und die Signalleuchte regelmäßig.

Sicherheitshinweise zu Batterien



GEFAHR

Halten Sie Batterien/Knopfbatterien/Akkus außerhalb der Reichweite von Kindern. Bewahren Sie diese an einem für Kinder

unerreichbaren Ort auf. Sie können sonst von Kindern oder Haustieren verschluckt werden. Lebensgefahr! Sollte es dennoch zu einem Verschlucken kommen, wenden Sie sich unverzüglich an einen Arzt oder gehen Sie in die Notaufnahme des Krankenhauses.

Achten Sie darauf, Batterien nicht kurzzuschließen, in ein Feuer zu werfen oder neu aufzuladen. Hierbei besteht Explosionsgefahr.

Recycling und Entsorgung

Wenn eine Batterie installiert ist, muss diese vor Entsorgung des Antriebs ausgebaut werden.



Gebrauchte Batterien der Funkhandsender oder eventuell im Antrieb installierte Batterien dürfen nicht mit dem Hausmüll entsorgt werden. Geben Sie diese bei einer Recycling-Sammelstelle ab.

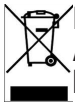

Entsorgen Sie Ihren alten Antrieb nicht mit dem Hausmüll. Lassen Sie den Antrieb vom Lieferanten zurücknehmen oder nutzen Sie die von der Kommune bereitgestellten Möglichkeiten der Mülltrennung.

Normen



Somfy SAS erklärt hiermit, dass das in dieser Anleitung beschriebene Produkt, sofern es gemäß Anleitung genutzt wird, die grundlegenden Anforderungen der geltenden europäischen Richtlinien erfüllt, insbesondere die Maschinenrichtlinie 2006/42/EG und die Funkanlagenrichtlinie 2014/53/EU. Der vollständige Wortlaut der EG-Konformitätserklärung ist auf folgender Webseite verfügbar: www.somfy.com/ce. Christian REY, Konformitätsbeauftragter, Cluses (Frankreich)

GEFAHRENVERMEIDUNG

Gefahrenbereiche (Zonen)

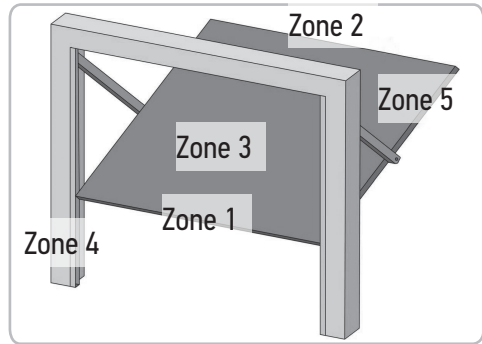
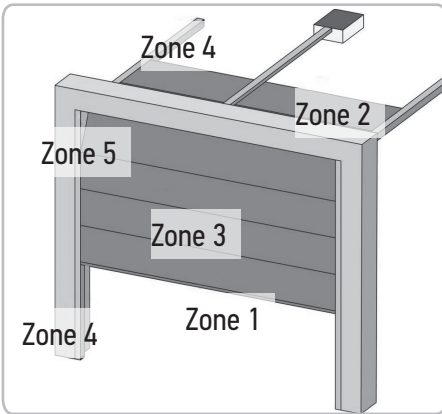

Deutsch

Maßnahmen zur Eliminierung von Gefahren

GEFAHREN	LÖSUNGEN
ZONE 1 Quetschgefahr beim Schließen zwischen Boden und Unterkante des Torblatts	Erkennung eines Hindernisses durch den Antrieb. Installation einer Lichtschranke, wenn das Tor automatisch schließt.
ZONE 2* Quetschgefahr beim Schließen zwischen Sturz und Oberkante des Torblatts	Erkennung eines Hindernisses durch den Antrieb.
ZONE 3* Gefahr von Schnitt- und Klemmverletzungen in den Zwischenräumen der Torsegmente, wenn deren Breite zwischen 8 und 25 mm beträgt	Am Tor alle Punkte beseitigen, an denen man hängen bleiben kann, und alle scharfen Kanten am Torblatt entfernen Alle Zwischenräume mit Breiten ≥ 8 mm oder ≤ 25 mm beseitigen
ZONE 4* Gefahr des Einklemmens zwischen den Laufschiene und den Rollen	Alle scharfen Kanten an den Führungsschienen beseitigen Jeden Abstand ≥ 8 mm zwischen Schienen und Rollen beseitigen
ZONE 5* Quetschgefahr zwischen den übrigen Kanten und angrenzenden festen Bauteilen	Erkennung eines Hindernisses durch den Antrieb.

* Für die Zonen 2, 3, 4 und 5 sind keine Schutzvorrichtungen erforderlich, wenn das Tor sich nur bei ständigem Steuerkontakt bewegt oder wenn die Gefahrenzone mehr als 2,5 m über dem Boden oder über einer anderen, ständig zugänglichen Ebene liegt.

Produktbeschreibung

• Technische Daten

Typ	GDK 3000	GDK 4000
Versorgungsspannung	230 V ~	230 V ~
Zugkraft	50 kg	70 kg
Öffnungsgeschwindigkeit	12 cm/s	12 cm/s
Max. Fläche des Tors*	5 m ²	10 m ²
Max. Höhe des Kipptors*	2,36 m	3,16 m
Max. Höhe des Sektionaltors*	2,20 m	3 m
Länge der Schiene	2,85 m	3,65 m
Gesamtlänge	3,22 m	4,02 m
Höhe der Schiene	3 cm	3 cm
Antriebsart	24 V	24 V
Verbrauch im Standby-Betrieb	4,5 W	4,5 W
Verbrauch im Betrieb	350 W	350 W
Automatische Kraftmessung	ja	ja
Speicherung der Endlagen	elektronisch	elektronisch
Spannungsversorgung der Zubehörelemente	24 V - 500 mA	24 V - 500 mA
Temperaturbereich	-10 °C / +40 °C	-10 °C / +40 °C
Funkhandsender:		
• Funkfrequenz	433,42 MHz, < 10 mW	433,42 MHz, < 10 mW
• Direkte Reichweite (ohne Hindernis)	60 m	60 m
Speicherbare Anzahl	16	16
Automatische Hinderniserkennung	Entspricht der Norm EN 12 453	

• Anwendungsbereich

Dieser Antrieb ist ausschließlich für die Ausrüstung eines Garagentors im Wohnbereich bestimmt (Beschreibung auf der nächsten Seite).

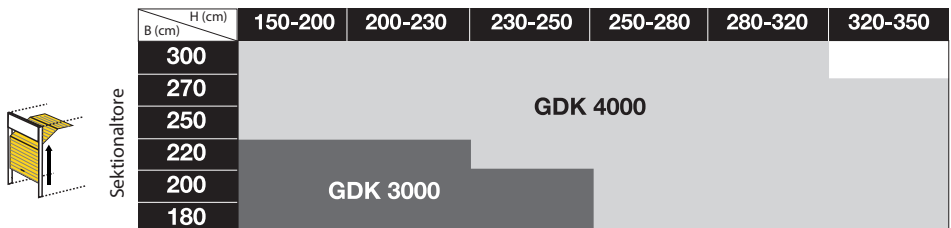
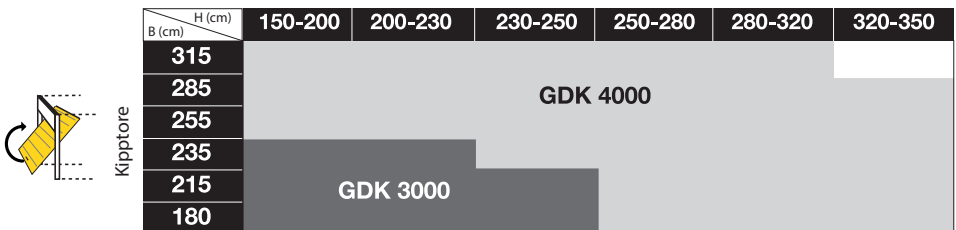

Vorbereitung

■ Feststellung des Tor Typs

- Für welche Torarten ist der Antrieb geeignet?

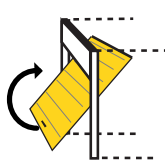

Kipptor
auskragend

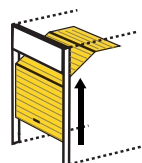

Sektionaltor*

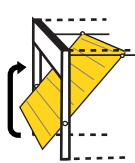

Kipptor
halb auskragend**

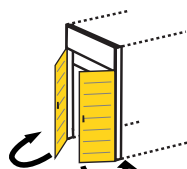

Flügeltor***

Bei Sektionaltoren*, halb auskragenden Toren** und Flügeltores*** **müssen** folgende zusätzliche Zubehörteile installiert werden, die **getrennt verkauft werden**:

* Adapter für Sektionaltor – Teile-Nr. 2400650,

** Adapter für halb auskragende Tore – Teile-Nr. 2400458,

*** Adapter für Flügeltor – Artikel-Nr. 2400459, (für die Installation dieses Tors muss die Drehrichtung des Antriebs umgekehrt werden: Wir empfehlen, einen Installateur hinzuzuziehen).

- Für welche Torarten ist der Antrieb nicht geeignet?

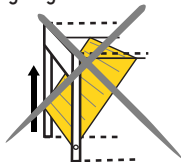

Kipptor
nicht auskragend

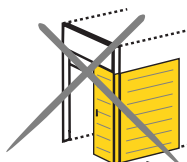

Schiebetor

- Max. Fläche des Tors, die nicht überschritten werden darf: (siehe Tabelle Seite 14)



Bei GDK 3000



Bei GDK 4000

■ Bauweise Ihrer Garage

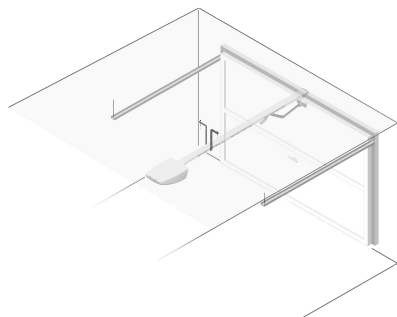

Garage mit Decke:

Vergewissern Sie sich, dass über die gesamte Länge des GDK keine Hindernisse an der Decke sind.

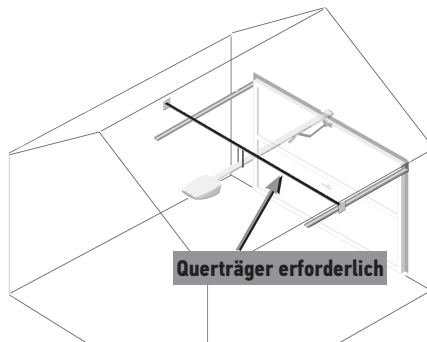

Garage ohne Decke mit Querträger:

Angaben zur Positionierung des Querträgers siehe Schema Seite 17.

Vorbereitung

■ Vor der Montage zu prüfende Punkte

- Wenn das Garagentor der einzige Zugang zur Garage ist, müssen Sie eine externe Entkopplung für den Fall einer elektrischen Störung vorsehen (äußere Entriegelung mit Schlüssel, Teile-Nr. 2400658).
- Die Unterkante muss mit einem elastischen Profil ausgestattet sein, damit das Tor nicht hart aufschlägt und um die Kontaktfläche zu vergrößern.
- Tore mit Schlupftür müssen mit einem System ausgerüstet sein, dass die Torbewegung verhindert, wenn die Schlupftür geöffnet ist (Schlupftür-Sicherheitskit Teile-Nr. 2400657).

■ Vorbereitung

- Entfernen Sie alle mechanischen Schließvorrichtungen an der Tür (Riegel, Schloss, Schließblech, Zugseil oder -kette ...).
- Falls es sich um ein Sektionaltor handelt, müssen Sie es für die Funktion mit Antrieb einstellen (siehe die Gebrauchsanleitung Ihres Tors).



Ist keine Verriegelung mehr am Tor vorhanden?

1 Anbringen der Befestigungswinkel

■ Die einzelnen Schritte:

- Ermittlung der Maße.
- Anbringen der beiden Befestigungswinkel.

Ermittlung der Maße.

- 1 Messen Sie den Abstand **H1**.
H1 = von der Oberkante des Tors aus gemessen
(am höchsten Punkt seines Wegs) bis zum Boden.

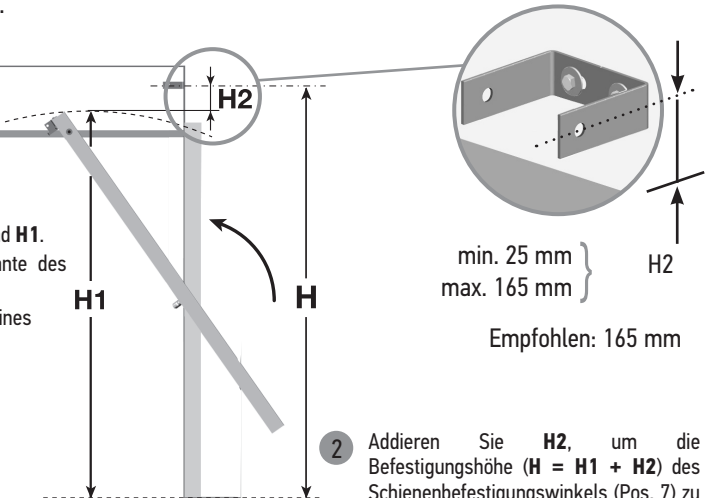
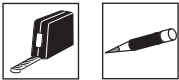

- 2 Addieren Sie **H2**, um die Befestigungshöhe ($H = H1 + H2$) des Schienenbefestigungswinkels (Pos. 7) zu ermitteln.

• Einbau des optionalen Querträgers



(Garage ohne Decke)

- 1 **Vertikale Lage:**
Addieren Sie zur Positionierung Ihres Querträgers mindestens 40 mm zur Höhe $H1$.

- 2 **Horizontale Lage:**
Messen Sie das Maß **L** ab der Wand.
Für GDK 3000: 2,20 m
Für GDK 4000: 2,85 m

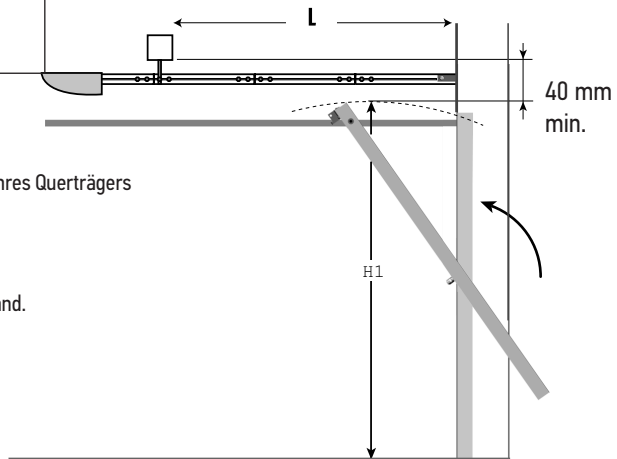

1 Anbringen der Befestigungswinkel

□ Anbringen der beiden Befestigungswinkel.

- 1 Markieren Sie mit Hilfe des Schienen-/Wand-Befestigungswinkels (Pos. 7) auf der Wand die Position der beiden Spreizdübel (oder Klebdübel).



Die Mittelachse der Befestigung muss mit der Mitte des Tors fluchten.

- 2 Bohren Sie die Löcher für die 2 Spreizdübel, setzen Sie sie ein und befestigen Sie den Winkel mit 2 Unterlegscheiben und 2 Schrauben M8 x 30.
- 3 Bringen Sie den Befestigungswinkel Tor/Verbindungsarm (Pos. 9) oben am Tor an.



Die Mittelachse des Befestigungswinkels muss mit der Mitte des Tors fluchten. Befestigen Sie den Winkel mit selbstschneidenden Schrauben am Tor (2 Schrauben oben und 2 Schrauben unten am Winkel).



Bei einigen Sektionaltoren muss der Befestigungswinkel oder die Aussteifung verwendet werden, der/die mit dem Tor geliefert wurde.

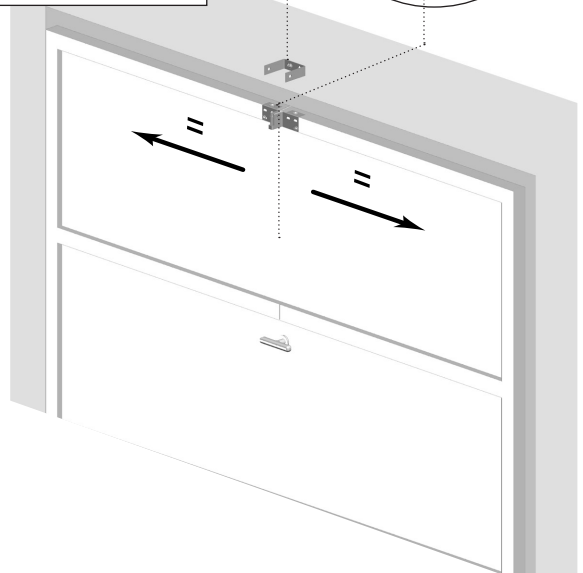
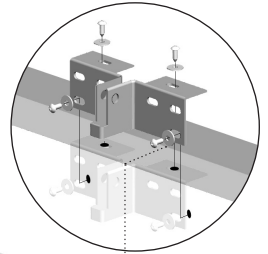
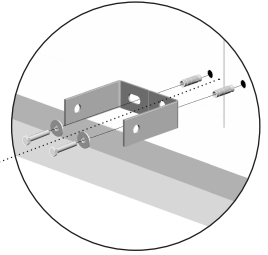

Nachkontrolle vor dem nächsten Schritt
Fluchtet der Befestigungswinkel mit der Mitte des Tors?

2 Zusammenbau der Schiene

■ Die einzelnen Schritte:

- Berechnung der Anzahl der Elemente.
- Zusammenbau der Elemente.

Berechnung der Anzahl der Elemente.

Messen Sie die Höhe H des Garagentors.

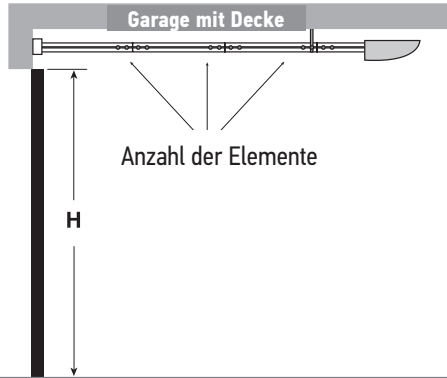

Berechnen Sie die Anzahl der Elemente:

Max. Torhöhe (H)		Anzahl der Schienelemente	Anzahl der Decken-Befestigungswinkel
Kipptor	Sektionaltor		
≤ 2,36 m	≤ 2,20 m	3	2
3,16 m	3 m	4	4

Zusammenbau der Elemente.

1 Schieben Sie die Montageleisten (Pos. 3) ein.

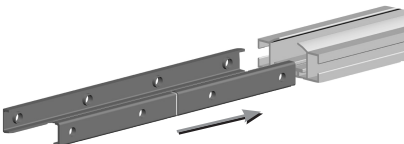

2 Sie müssen jeweils zur Hälfte in den einzelnen Schienelementen sitzen.

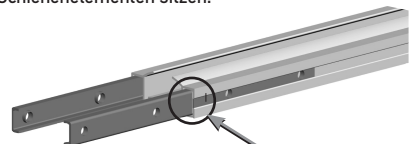

3 Drehen Sie die Schrauben (Pos. 5) ein, ziehen Sie sie jedoch nicht fest.

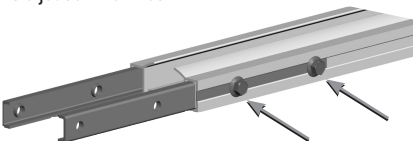

4 Schieben Sie das andere Schienelement auf.

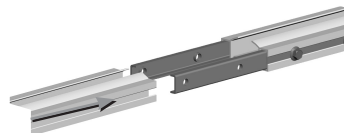

2

Zusammenbau der Schiene

- 5 Drehen Sie alle Schrauben ein, ziehen Sie sie jedoch nicht fest.
Bringen Sie anschließend beide Schienenelemente genau in eine Flucht und ziehen Sie dann die Schrauben fest.

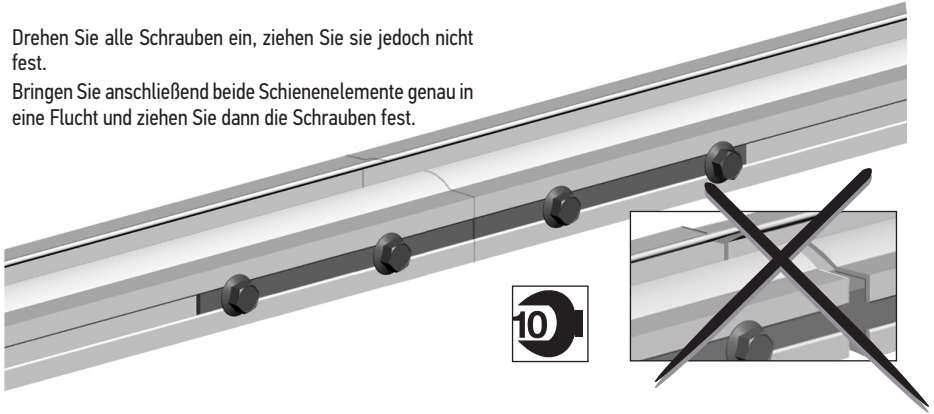

- 6 Bringen Sie die beiden Montageleisten am Ende der Schiene (auf Seite des Antriebs) an.

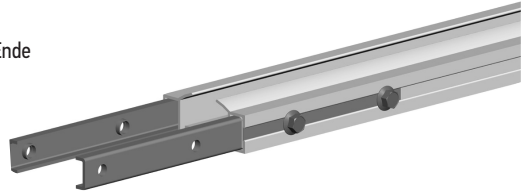

- 7 Vergewissern Sie sich, dass alle Schienenelemente genau fluchten, indem Sie den Laufwagen (Pos. 13) einsetzen und mit der Hand in der Schiene verschieben.
Ziehen Sie die Schrauben der Elemente bei Bedarf nach.

- 8 Schieben Sie den Schließanschlag in die Schiene.

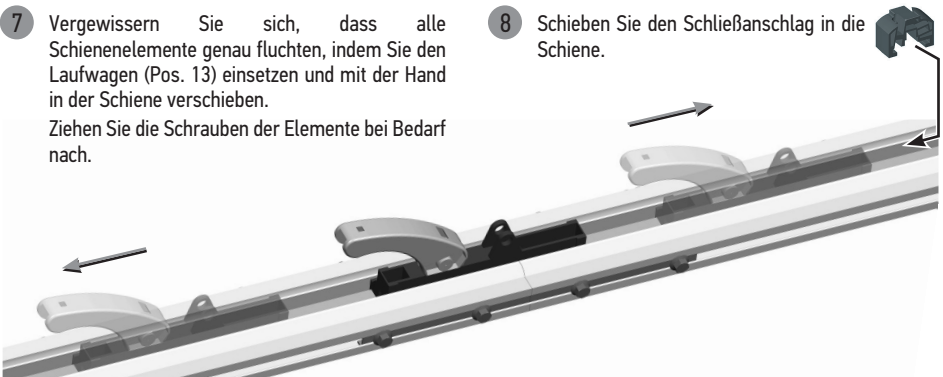

Nachkontrolle vor dem nächsten Schritt



- Anzahl der zusammengebauten Elemente.
- Perfekte Ausrichtung der Schienenelemente.
- Widerstandsloses Gleiten des Laufwagens über die gesamte Länge der zusammengebauten Schiene.

■ Die einzelnen Schritte:

- Befestigung der Schiene am Befestigungswinkel.
- Horizontale Ausrichtung der Schiene.
- Knicken der Abhängeleisten.
- Montage der Abhängeleisten.

Befestigung der Schiene am Befestigungswinkel.

- 1** Befestigen Sie die Schiene mit den Schrauben (Pos. 5) und den Vierkantmuttern (Pos. 6) am Befestigungswinkel (Pos. 7).

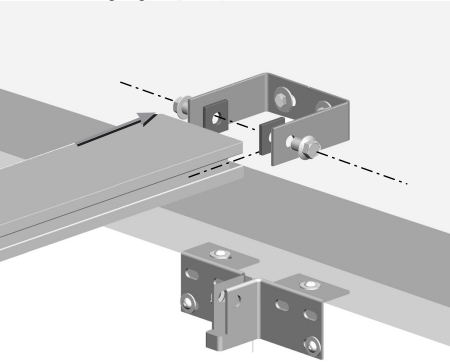

Ziehen Sie die Schrauben nicht fest.

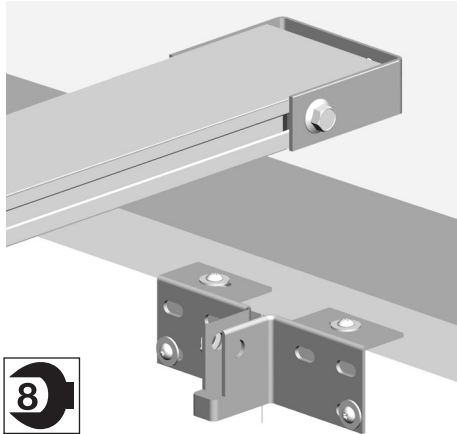

Horizontale Ausrichtung der Schiene.

- 1** Bringen Sie die Schiene mit einem Bock in eine horizontale Lage (mit Wasserwaage kontrollieren).
Ziehen Sie die beiden Schrauben fest.

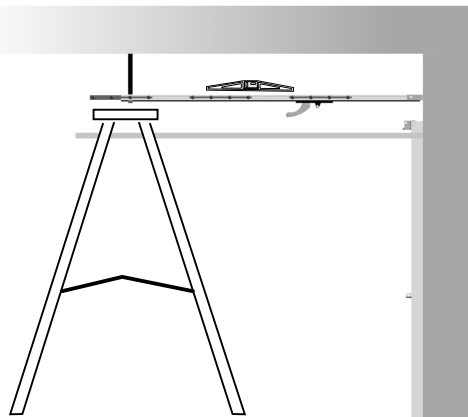

3 Befestigung der Schiene

□ Knicken der Abhängeleisten.

- 1 Messen Sie den Abstand h zwischen der Achse der seitlichen Schrauben der Schiene und der Decke.

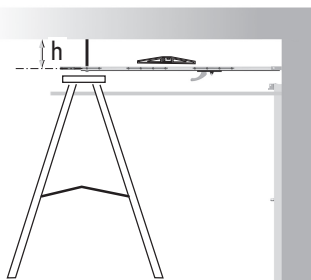

- 2 Knicken Sie die beiden Abhängeleisten entsprechend der Höhe h .

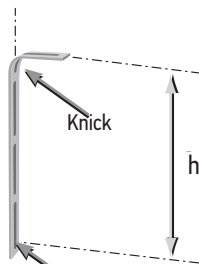

1. Bohrung der Abhängeleisten

□ Montage der Abhängeleisten.

- 1 Befestigen Sie die beiden Abhängeleisten am Schienenende.
Wenn Sie beim GDK 4000 4 Schienenelemente verwenden, müssen Sie die beiden anderen Abhängeleisten am 3. Schienenelement anbringen:
 - Schrauben Sie die beiden Schrauben der Montageleiste heraus.
 - Schrauben Sie sie zusammen mit den beiden Abhängeleisten wieder ein.

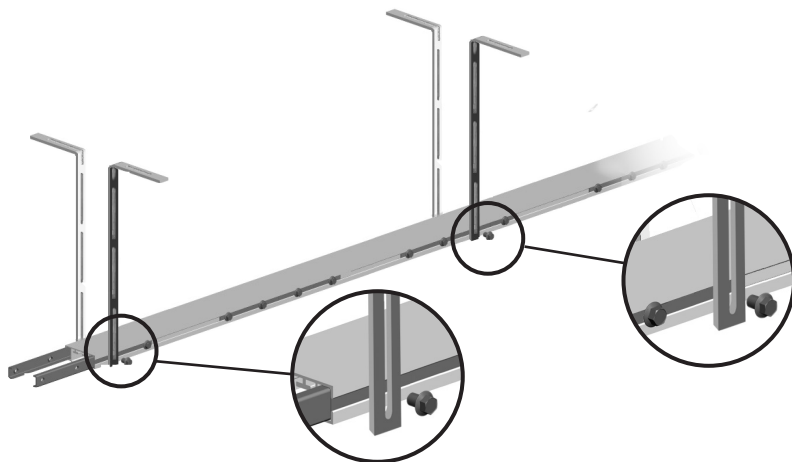

3 Befestigung der Schiene

- 2 Die Abhängeleisten dürfen nicht über die Schiene hinausragen (Verletzungsgefahr).

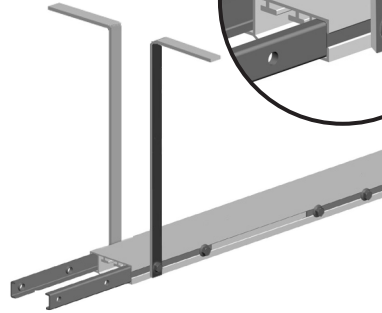
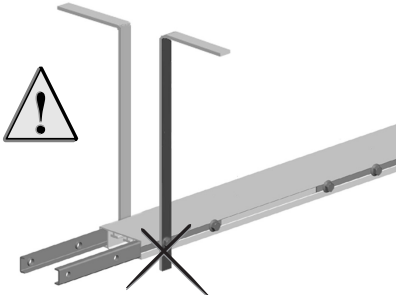
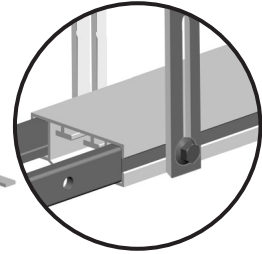

- 3 Befestigen Sie die beiden Abhängeleisten an der Decke oder dem Querträger.

Bohrlöcher an der Decke

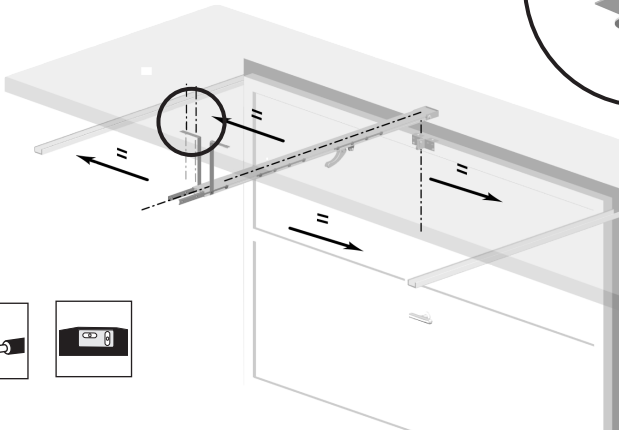
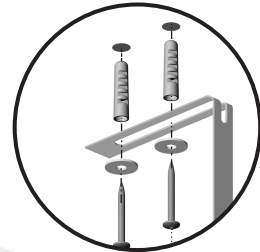

Nachkontrolle vor dem nächsten Schritt

- Haben Sie überprüft, ob die Schiene genau horizontal sitzt?
- Haben Sie den Laufwagen in die Schiene eingesetzt?

4 Montage der übrigen Elemente

■ Die einzelnen Schritte:

- Befestigung des Antriebs an der Schiene.
- Befestigung des Verbindungsarms am Laufwagen.
- Befestigung des Verbindungsarms am Torbefestigungswinkel.
- Einstellung der Anschläge.
- Montage der elektrischen Komponenten.

Befestigung des Antriebs an der Schiene.

- 1 Setzen Sie die Antriebsschiene an der Hauptschiene an. Drehen Sie die vier M8-Schrauben (Pos. 5) ein, ziehen Sie sie jedoch nicht fest. Bringen Sie anschließend beide Schienenelemente genau in eine Flucht und ziehen Sie dann die Schrauben fest.



Prüfen Sie, ob der Laufwagen reibungslos in der Schiene gleitet (ohne Rucken oder mechanische Widerstände). Ziehen Sie bei Bedarf nach.

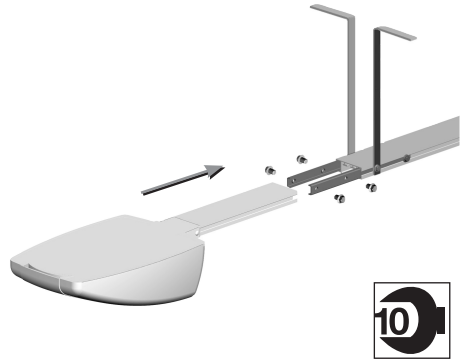

Befestigung des Verbindungsarms am Laufwagen.

- 1 Befestigen Sie den Verbindungsarm (Pos. 12) mit dem Montagebolzen (Pos. 10) und dem Sicherungsclip (Pos. 11) am Laufwagen.
- 2 Vergewissern Sie sich, dass der Laufwagen auf der gesamten Länge der Schiene bis zum Tor reibungslos gleitet.

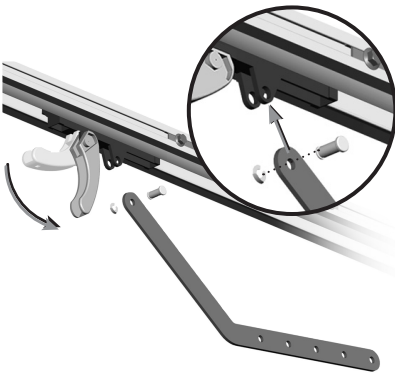

Nachkontrolle vor dem nächsten Schritt

- Fluchtet die Antriebsschiene genau mit der Hauptschiene?
- Gleitet der Laufwagen ruckfrei?

4 Montage der übrigen Elemente

□ Befestigung des Verbindungsarms am Torbefestigungswinkel.

- 1 Befestigen Sie den Verbindungsarm mit dem Montagebolzen (Pos. 10) und dem Sicherungsclip (Pos. 11) am Befestigungswinkel für den Verbindungsarm (Pos. 9) am Tor.

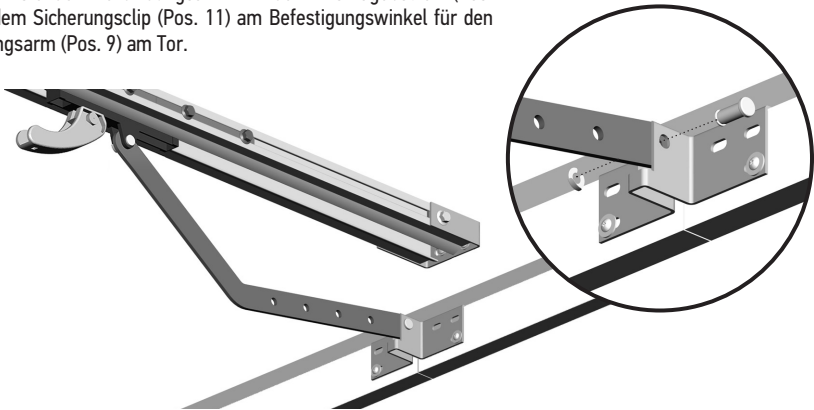

Deutsch

□ Einstellen der Öffnungs- und Schließanschläge.

- 1 Entriegeln Sie den Laufwagen. Öffnen Sie das Tor vollständig.
- 2 Schieben Sie den Öffnungsanschlag gegen den Laufwagen und ziehen Sie ihn fest.

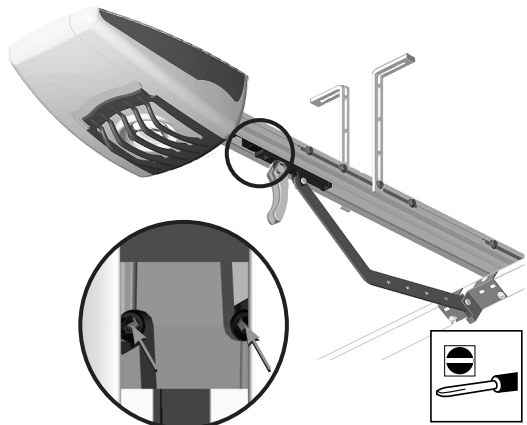

- 3 Schließen Sie das Tor vollständig. Schieben Sie den Schließanschlag gegen den Laufwagen und ziehen Sie ihn fest.



Wenn an Ihrem Tor Anschläge integriert sind, müssen die Anschläge des Antriebs (Pos. 14) vor den Toranschlägen aktiviert werden.

Verschieben Sie die Antriebsanschläge so, dass sie vor den Toranschlägen sitzen.

4 Montage der übrigen Elemente

- 4 Bewegen Sie das Tor von Hand, um festzustellen, ob es sich ordnungsgemäß bewegen lässt.

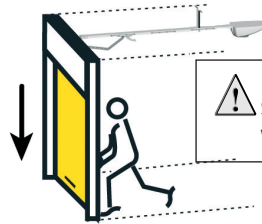
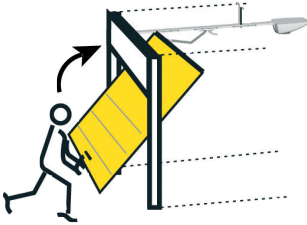

! Schließen Sie das Tor wieder.

- 5 Verriegeln Sie nach der Funktionskontrolle den Laufwagen wieder.

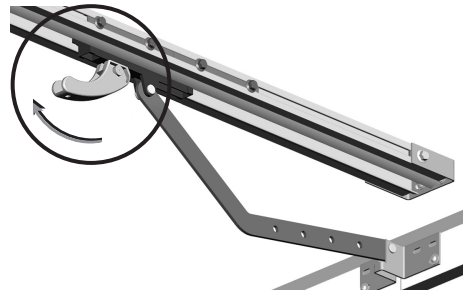

Montage der elektrischen Komponenten.

- 1 Schrauben Sie das Leuchtmittel ein.
Rasten Sie beim GDK 4000 das Schutzgitter (Pos. 15) wieder ein.
- 2 Stecken Sie die Stromstecker an ihrem Hausstromnetz ein. Der Stromanschluss muss entsprechend den geltenden Normen abgesichert sein.

! Die Stromversorgung muss über eine eigene Schutzvorrichtung (allpolige Trennung) verfügen, Beispiel: Stromsteckdose.

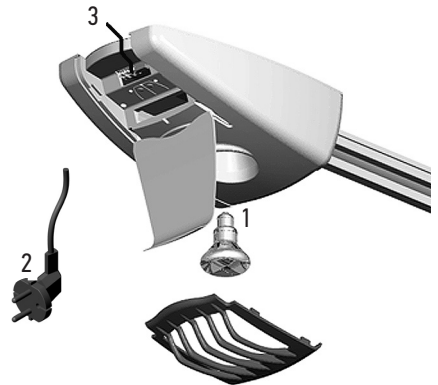

- 3 Den Antennendraht keinesfalls abschneiden. Damit die Antenne optimal funktioniert, muss sie korrekt ausgerichtet sein (so senkrecht wie möglich).

! Den Antennendraht keinesfalls abschneiden.



Nachkontrolle vor dem nächsten Schritt

Ist das Tor geschlossen?

5 Parametereinstellung

■ Die einzelnen Schritte:

- Verwendete Symbole.
- Verriegelung Laufwagen-Kette.
- Programmieren der Funkhandsender.
- Einstellung der Geschwindigkeit.
- Speicherung der Wege und der Geschwindigkeit.

Verwendete Symbole.

Taste und LED für die Geschwindigkeit	
Taste und LED für die Einstellung	
Langer Druck mehr als 0,5 Sekunden	↓

LED blinkt	
LED leuchtet	
Kurzer Druck weniger als 0,5 Sekunden	↑

Verriegelung Laufwagen-Kette.

1 Nach dem Anschluss an das Stromnetz leuchtet die Einstell-LED 3 Sekunden lang und erlischt dann.
Drücken Sie kurz auf die Einstelltaste.
Die Einstell-LED beginnt zu blinken.

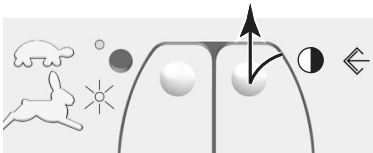

2 Drücken Sie solange auf die Geschwindigkeitstaste, bis die Kette des Antriebs den Laufwagen mit Entriegelungsgriff (Pos. 13) erreicht.
Die Geschwindigkeits-LED leuchtet währenddessen.

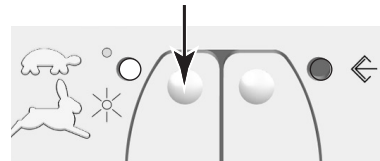

3 Die Antriebskette verrastet automatisch mit dem Laufwagen/Entriegelungsgriff.



4 Drücken Sie zur Bestätigung des Vorgangs erneut auf die Einstelltaste, die LED erlischt.

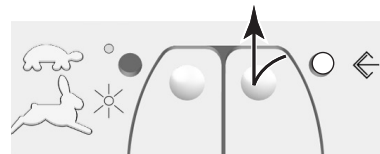

5 Parametereinstellung

□ Programmieren der Funkhandsender.

● Funktion der Funkhandsender:

Bei jedem Funkhandsender können eine oder zwei Tasten programmiert werden:

- die erste zur Steuerung des Antriebs,
- die zweite für die Beleuchtungssteuerung.

An jedem GDK können mehrere Funkhandsender eingelernt werden (max. 16).



● Programmieren der Funkhandsender:

1 **Einlernen einer Taste des Funkhandsenders für die Steuerung des Antriebs:**

Drücken Sie 3 Sekunden lang auf die Einstelltaste. Die Einstell-LED leuchtet auf.

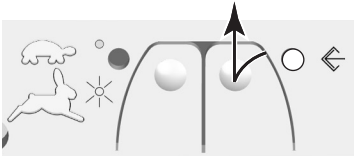

Drücken Sie anschließend auf die Taste des einzulernenden Funkhandsenders, bis die Einstell-LED blinkt.

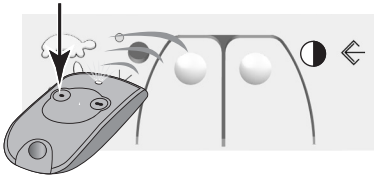

Lassen Sie die Taste des Funkhandsenders los: Sie ist gespeichert.
Die Einstell-LED erlischt.

2 **Einlernen einer weiteren Taste des Funkhandsenders für die Steuerung der Beleuchtung:**

Drücken Sie 3 Sekunden lang auf die Einstelltaste.

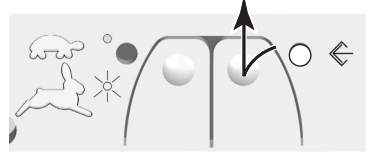

Die Einstell-LED leuchtet auf.

Drücken Sie erneut auf die Einstelltaste. Die Einstell-LED blinkt langsam.

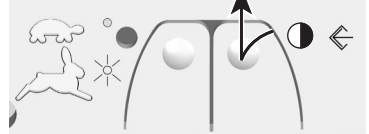

Drücken Sie anschließend auf die Taste des einzulernenden Funkhandsenders, bis die Einstell-LED schneller blinkt.

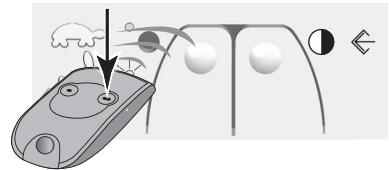

Lassen Sie die Taste des Funkhandsenders los: Sie ist gespeichert.
Die Einstell-LED erlischt.

5 Parametereinstellung

- Löschen von Funkhandsendern:



Wenn Funkhandsender abhandengekommen sind oder gestohlen wurden, können Sie alle Funkhandsender löschen.

Vorgehensweise zum Löschen der Funkhandsender:

- Drücken Sie gleichzeitig auf die Tasten für die Einstellung und die Geschwindigkeit.

Die beiden LEDs blinken und zeigen damit an, dass der Befehl angenommen wurde.

- Halten Sie die Tasten weiter gedrückt, bis die LEDs aufhören zu blinken (ca. 7 Sekunden).

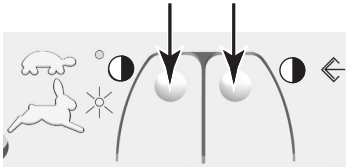

=

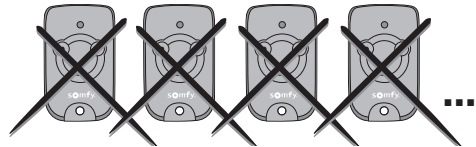

- Späteres Hinzufügen von Funkhandsendern.

Wiederholen Sie die Schritte unter „**Programmieren der Funkhandsender**“ (siehe weiter oben).

! Bei mehr als 16 Sendern schlägt die Programmierung fehl. Löschen Sie alle Funkhandsender (siehe weiter oben) und beginnen Sie die Programmierung neu.

! Wenn dieselbe Taste eines bestimmten Funkhandsenders erneut eingelesen wird, wird diese Taste aus dem Speicher gelöscht.

5 Parametereinstellung

Einstellung der Anschlaggeschwindigkeit beim Schließen.

(es kann zwischen zwei Schließgeschwindigkeiten gewählt werden)

- Die langsame Geschwindigkeit wird für alle Tortypen empfohlen.

- Die schnelle Geschwindigkeit wird empfohlen für schwer zu schließende Tore oder Tore mit einem Riegel an der Unterkante.

- 1 Wenn die LED nicht leuchtet, ist die langsame Geschwindigkeit eingestellt.

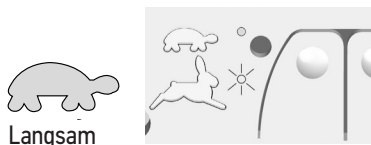

- 2 Wenn Sie die schnelle Geschwindigkeit einstellen möchten, müssen Sie die Geschwindigkeitstaste 1 Sekunde lang gedrückt halten. Die LED leuchtet auf.

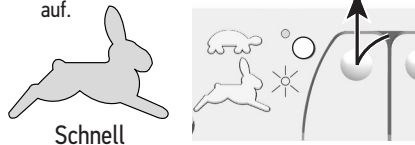

Speicherung der Wege und der Geschwindigkeit.

- 1 Drücken Sie 1 Sekunde lang auf die Einstelltaste. Die Einstell-LED blinkt.

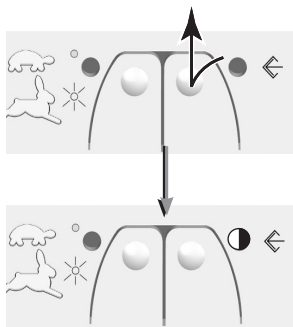

- 2 Drücken Sie die zuvor eingelernte Taste des Funkhandsenders, das Tor öffnet. Warten Sie, bis das Tor ganz geöffnet ist.

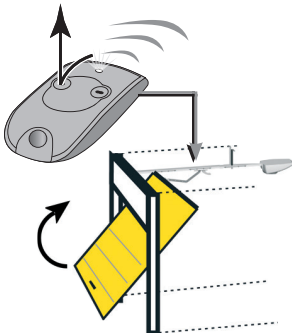

- 3 Drücken Sie erneut 1 Sekunde lang die Taste des Funkhandsenders. Das Tor schließt.

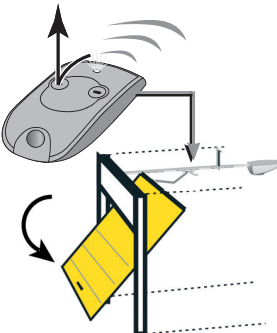

Nach diesen Vorgängen hat der Antrieb die gewählte Geschwindigkeit, den Weg und die Kraft gespeichert, die für das komplette Öffnen und Schließen des Tors erforderlich sind.

Nach dem Speichern von Weg und Geschwindigkeit erlischt die Einstell-LED.



Wenn das Tor während des Vorgangs stehen bleibt, muss die mechanische Einstellung überprüft werden.



WARNUNG

Nach Abschluss der Installation unbedingt prüfen, ob der Antrieb die Richtung wechselt, wenn das Tor auf ein 50 mm hohes Objekt trifft, das auf dem Boden liegt (unabhängig davon, ob es sich in der Mitte oder an den Torrändern befindet).

Bedienung

■ Entriegelungsgriff:

Der GDK ist mit einem Entriegelungsgriff ausgerüstet, der es ermöglicht, das Tor im Falle einer Stromstörung von Hand zu bewegen.

Er muss leicht zugänglich und in einer Höhe unter 1,80 m vom Boden installiert werden: Bringen Sie am Entriegelungsgriff ein Zugband an (nicht im Lieferumfang), um seine Benutzung zu erleichtern.

Dieser Griff darf **nur** zum Entriegeln des Tors verwendet werden.

Verwenden Sie ihn nicht, um das Tor von Hand zu öffnen oder zu schließen.

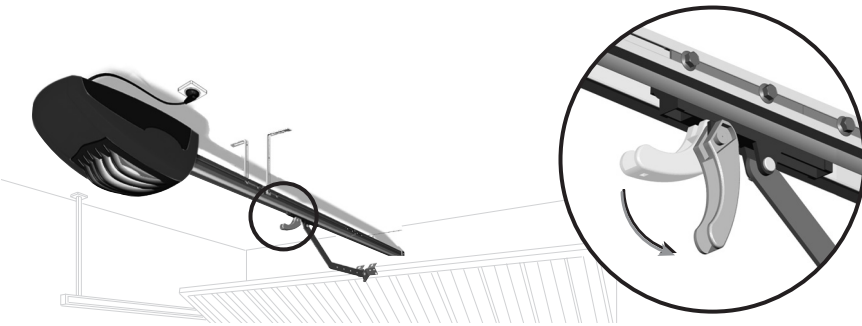

Vorsicht beim Entriegeln des Tors: Wenn das Tor nicht im Gleichgewicht ist, kann es sich plötzlich in Bewegung setzen. Das kann gefährlich sein. Lassen Sie beim Umgang mit dem Tor immer Vorsicht walten.

Bedienung



Die LED am Funkhandsender bestätigt, dass er ordnungsgemäß funktioniert.

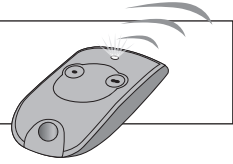

■ Verwendung des Funkhandsenders bei geschlossenem Tor

- 1 Ein erneuter Druck auf die programmierte Taste des Funkhandsenders öffnet das Tor komplett.
- 2 Wenn die Taste gedrückt wird, während das Tor sich öffnet, hält das Tor an.
- 3 Wird die Taste noch einmal gedrückt, schließt das Tor.

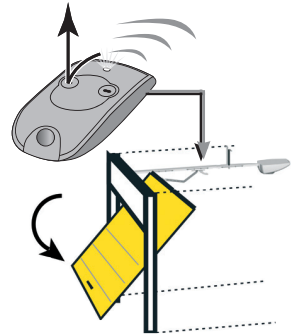
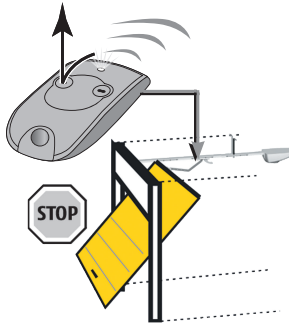
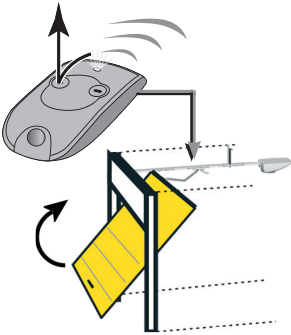

■ Verwendung des Funkhandsenders bei offenem Tor

- 1 Ein Druck auf die programmierte Taste des Funkhandsenders schließt das Tor komplett.
- 2 Wenn die Taste gedrückt wird, während das Tor sich schließt, hält das Tor an.
- 3 Ein erneuter Druck auf die programmierte Taste des Funkhandsenders öffnet das Tor komplett.

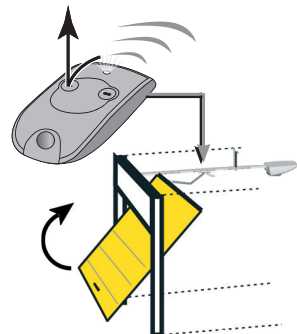
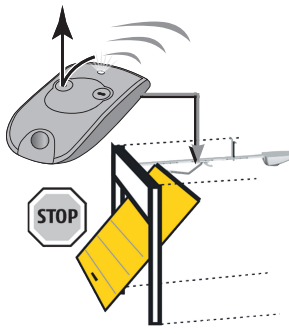
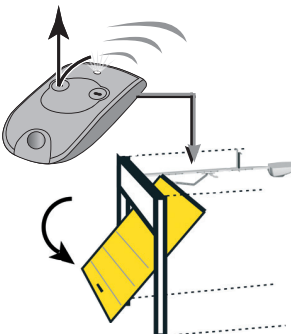

Bedienung

■ Erkennung eines Hindernisses beim Öffnen:

Wird beim Öffnen ein Hindernis erkannt, hält das Tor an.

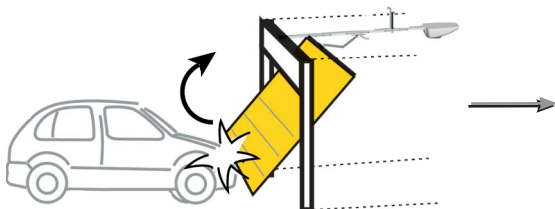

■ Erkennung eines Hindernisses beim Schließen:

Wird beim Schließen ein Hindernis erkannt, hält das Tor an und öffnet dann wieder.

Die Hinderniserkennung funktioniert bis 5 cm über dem Boden.

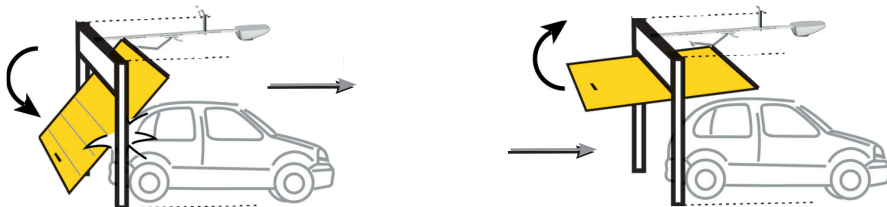

■ Funktion der Beleuchtung:

Die Beleuchtung funktioniert bei jeder Inbetriebnahme des Antriebs. Sie erlischt automatisch 2 Minuten nach Ende der Torbewegung.

Beim GDK 4000 misst eine Fozelle die Helligkeit in der Garage. Abhängig von der gemessenen Helligkeit schaltet sich die Beleuchtung beim Öffnen und Schließen des Tors ein oder nicht.

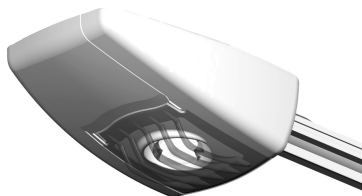

Bedienung

■ Batteriewechsel

- Entfernen Sie den Clip des Funkhandsenders, heben Sie die Abdeckung an.
- Entfernen Sie die Batterie mit Hilfe eines Schraubendrehers und ersetzen Sie sie (3 V CR 2430 oder 3 V CR 2032).

In der Regel halten Batterien 2 Jahre.

Geben Sie gebrauchte Batterien bitte an den Händler zurück oder entsorgen Sie sie ordnungsgemäß.

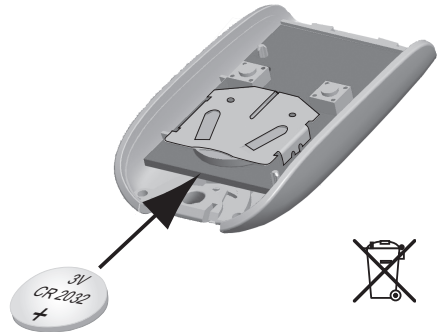

■ Verwendung des Funkhandsenders

Wenn Ihr Fahrzeug mit einer Klimaanlage und einer metallbeschichteten Frontscheibe ausgestattet ist, sollten Sie mit dem Funkhandsender durch den abgedunkelten Streifen an der Oberkante der Frontscheibe oder durch ein Seitenfenster zielen.

■ Austausch des Leuchtmittels:

Beim GDK 4000: Nehmen Sie das Schutzgitter vorsichtig ab, tauschen Sie das Leuchtmittel aus und bringen Sie das Gitter wieder an.

- Fassen sie das gebrauchte Leuchtmittel mit einem Tuch und schrauben Sie es heraus.
- Schrauben Sie das neue Leuchtmittel ein.

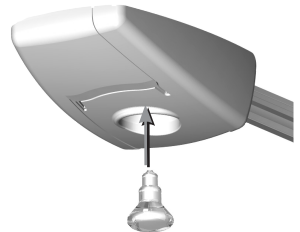

**Es dürfen ausschließlich Spot-Leuchtmittel des Typs R80
- 40 W - 230 V - Fassung E 27 verwendet werden.**

■ Wartung des GDK

Der GDK benötigt keine spezielle Wartung.

Vermeiden Sie Wasserspritzer auf die Vorrichtung. Installieren Sie den Antrieb nicht in einem Bereich, in dem er dieser Gefahr ausgesetzt ist.

Aber der ordnungsgemäße Betrieb des GDK hängt davon ab, dass auch das Tor mechanisch korrekt funktioniert. Wir empfehlen deshalb, das Tor regelmäßig von einem Fachmann überprüfen und warten zu lassen (Prüfung des Gleichgewichts des Tors).

Störungsbeseitigung

■ Der GDK reagiert nicht auf die Befehle des Funkhandsenders

- Die LED des Funkhandsenders leuchtet nicht auf.
 - > Tauschen Sie die Batterie aus (siehe nebenstehende Seite).

- Die LED des Funkhandsenders leuchtet auf. Überprüfen Sie:
 - > Die Kabel des GDK sowie die Netzstromversorgung.
 - > Die Reichweite des Funkhandsenders. Die Reichweite des Funkhandsenders kann abhängig von den Umgebungsbedingungen schwanken und nicht ausreichend sein.
 - > Vergrößern Sie die Reichweite, verwenden Sie eine Zusatzantenne, Teile-Nr. 2400472.

■ Das Tor hält mitten in der Bewegung an oder ändert die Bewegungsrichtung

- Entkuppeln Sie den Entriegelungsgriff und öffnen Sie das Tor vollständig von Hand.
 - > Wenn sie an keiner Stelle einen harten Widerstand fühlen: Führen Sie den Einstellprozess des GDK noch einmal aus.
 - > Wenn sie einen harten Widerstand spüren. Prüfen und korrigieren Sie:
 - 1) die korrekte Einstellung der verschiedenen Schienenelemente des GDK.
 - 2) die Schiene auf Deformation, deren Ursache möglicherweise eine falsche Positionierung und/oder Einstellung der Abhängeleisten ist.
 - 3) die korrekte Funktion des Tors bei manueller Betätigung.

■ Die Geschwindigkeits-LED blinkt schnell

- > Der GDK ist überhitzt und kann die Befehle des Funkhandsenders nicht ausführen. Warten Sie einige Minuten, bis der Motor abgekühlt ist, und versuchen Sie es erneut.

■ Die Geschwindigkeits-LED blinkt langsam

- Der GDK hat ein Problem an den Sicherheitseingängen festgestellt (Pos. 2 und 3):
 - > Vergewissern Sie sich, dass sich kein Hindernis vor der Lichtschranke befindet.
 - > Prüfen Sie, ob die Fozozellen aufeinander ausgerichtet sind.
 - > Überprüfen Sie die Kabel und die Stromversorgung der Fozozellen.
 - > Prüfen Sie die Verdrahtung des Schlupftürknots.

Andere Probleme

Bei Fortbestehen des Defekts, anderen Problemen oder Informationen zu unseren Antrieben, wenden Sie sich telefonisch an unsere Somfy Berater.

Zubehör – Beschreibung der Anschlüsse

■ Lichtschanke _____ 2400939

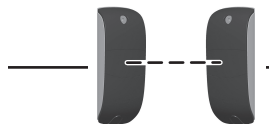

Werden die Fotozellen abgedeckt, hält das Tor an und öffnet sich anschließend.

Die Installation einer Lichtschanke ist vorbereitet. Eine Lichtschanke besteht aus:

- einer Sendezelle (TX),
- einer Empfängerezelle (RX).

● Anordnung der Fotozellen

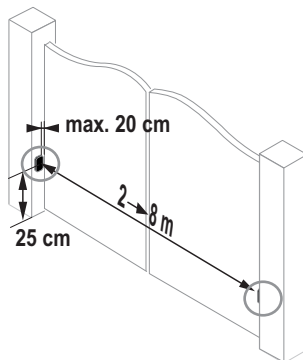

● Anschlussplan (ohne Schlupftür-Sicherheitskit)

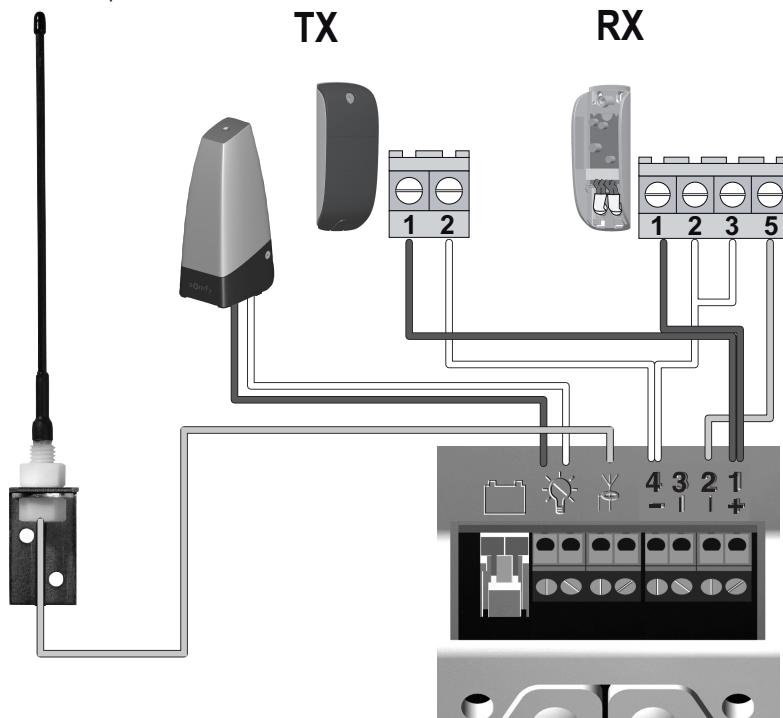

● Sicherheitshinweis

Die korrekte Funktion der Fotozellen muss alle 6 Monate überprüft werden. Decken Sie dazu eine Zelle ab, während das Tor schließt. **Der Schließvorgang muss unterbrochen werden.**

Zubehör – Beschreibung der Anschlüsse

■ Notstrombatterie

2400479



Die Notstrombatterie ermöglicht einen Weiterbetrieb des Tors mit langsamer Geschwindigkeit, wenn der Strom ausfällt.

Sie kann in den Antrieb eingebaut und direkt an das Steuergerät des Antriebs angeschlossen werden.

- Autonomie: 10 Zyklen nacheinander oder 24 Stunden bei einem Tor in einwandfreiem Zustand.
- Ladezeit bis zur vollen Belastbarkeit der Batterie: 48 Stunden.
- Lebensdauer der Batterie: 3 Jahre.

Sie können die Lebensdauer Ihrer Batterie verlängern, indem Sie Ihr Tor 3 Mal pro Jahr vom Strom trennen und es mit Hilfe der Batterie einige Male öffnen und schließen.

■ Externe Zusatzantenne

2400472



Eine Zusatzantenne vergrößert die Funkreichweite zwischen Funkhandsender und Antrieb. Sie muss an einer unbehinderten Stelle vertikal angebracht werden.

Verkabelung: Siehe nebenstehend.

■ Gelbe Signalleuchte

2400596



Die gelbe Signalleuchte zeigt an, dass der Antrieb aktiviert wurde.

Sie fängt 2 Sekunden, bevor das Tor sich bewegt, an zu blinken.

Verkabelung: Siehe nebenstehend.



Leuchtmittel 10 W MAX. – Die Verwendung eines Leuchtmittels mit mehr als 10 W Leistung kann zu Funktionsstörungen Ihres Antriebs führen.

Zubehör – Beschreibung der Anschlüsse

- Wall Switch _____ 2400594



Mit dem Wall Switch können die Beleuchtung und der Antrieb des Tors gesteuert werden. Da er drahtlos funktioniert, benötigt er keine elektrischen Anschlüsse.

- Schlüsselschalter _____ 2400597



Mit dem Schlüsselschalter können die Beleuchtung und der Antrieb des Tors gesteuert werden.

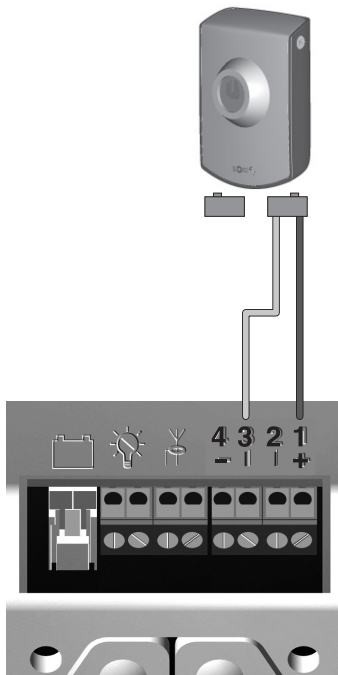

Zubehör - Beschreibung der Anschlüsse

- Schlupftür-Sicherheitskit _____ 2400657

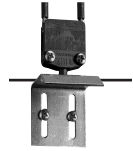

Wird der Schlupftürkontakt geöffnet oder werden die Fotozellen abgedeckt, hält das Tor an.

- Anschlussplan (mit Fotozellen)

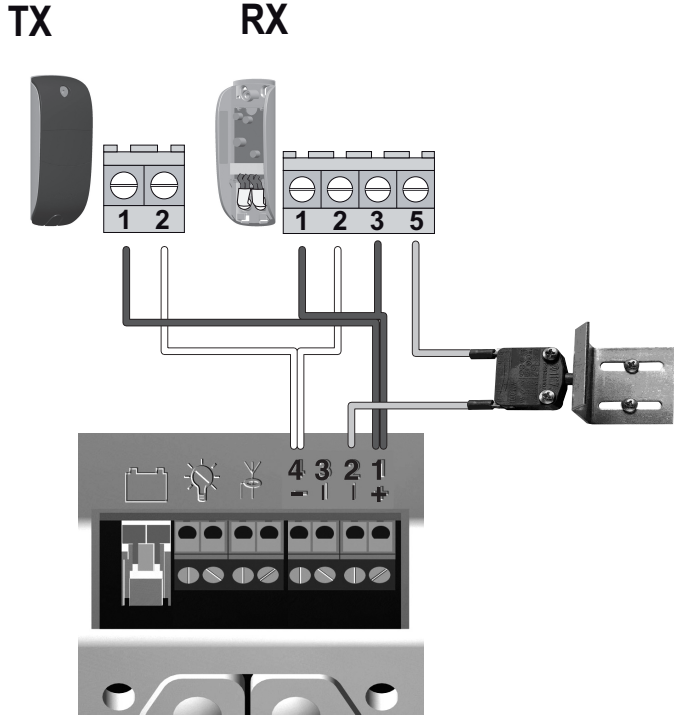

Ohne Fotozellen wird das Schlupftür-Sicherheitskit an den Klemmen 1 und 2 angeschlossen.

- Funkhandsender mit 2 Tasten _____ 2400549



- Funkhandsender mit 4 Tasten _____ 2400576



GDK 4000

GDK 3000

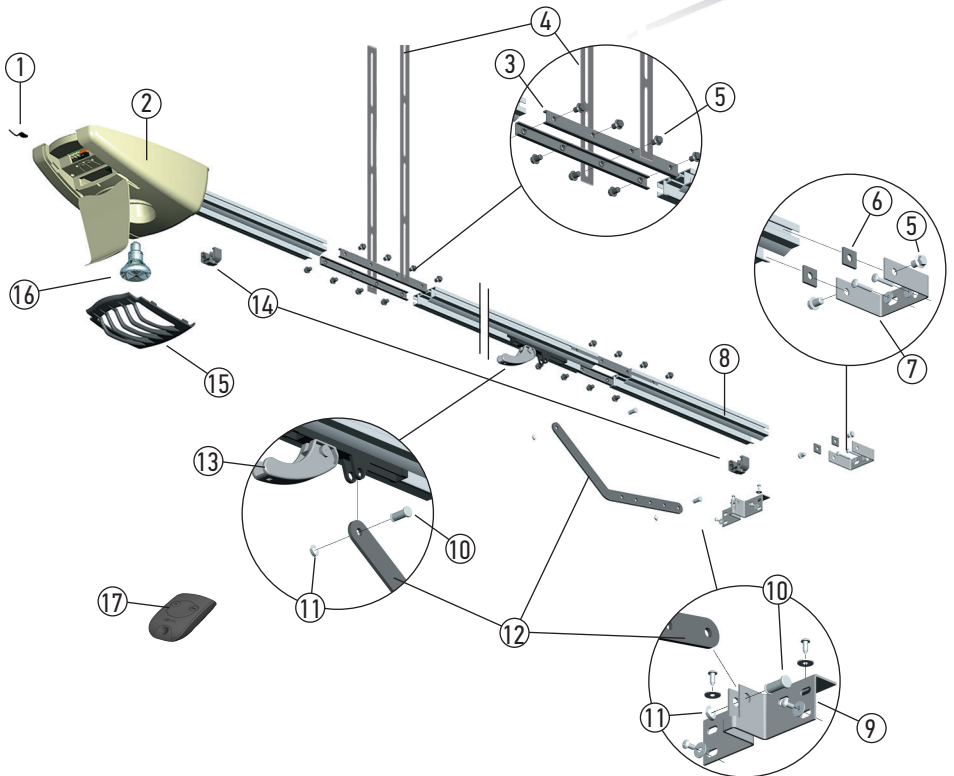

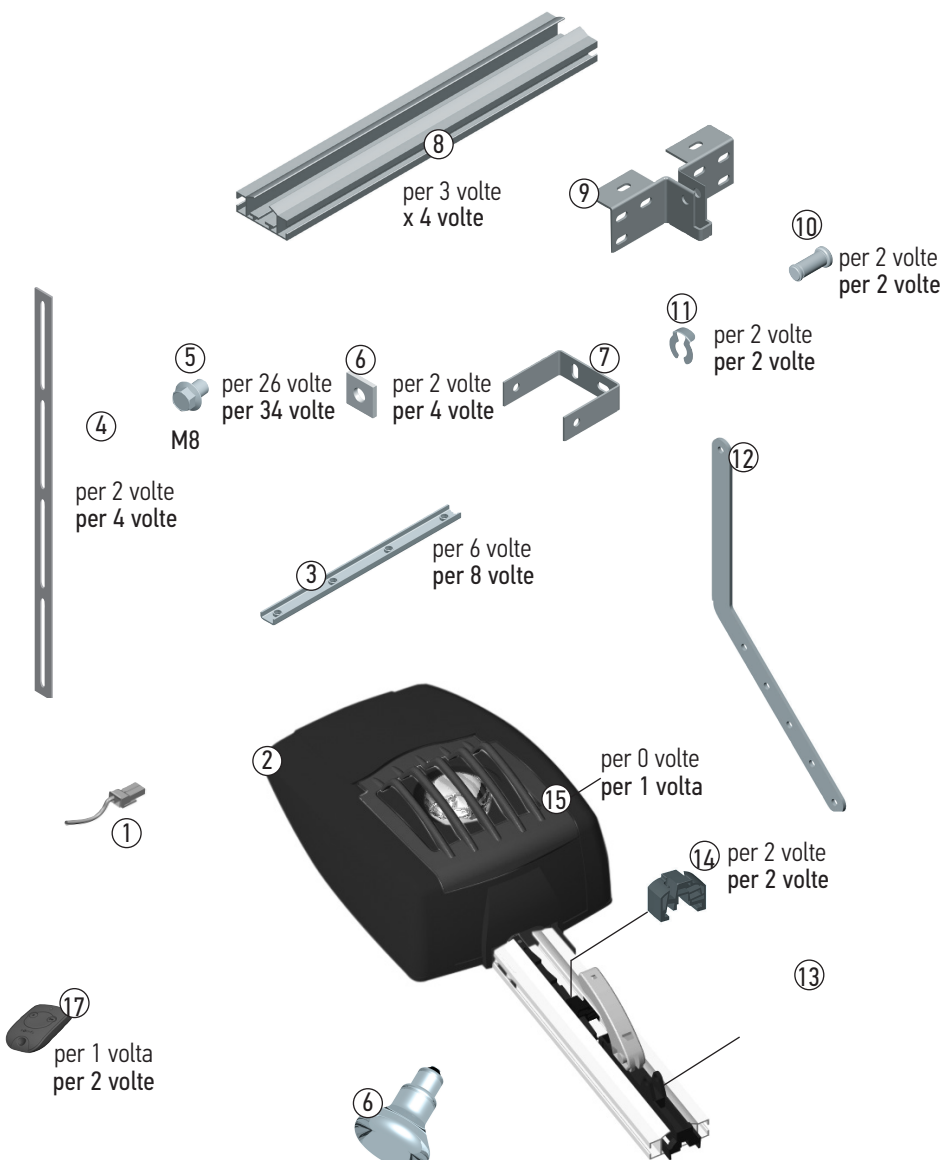

230V 40W E27 erogata
 24V 25W E27 per solare non erogata

GDK 3000
GDK 4000

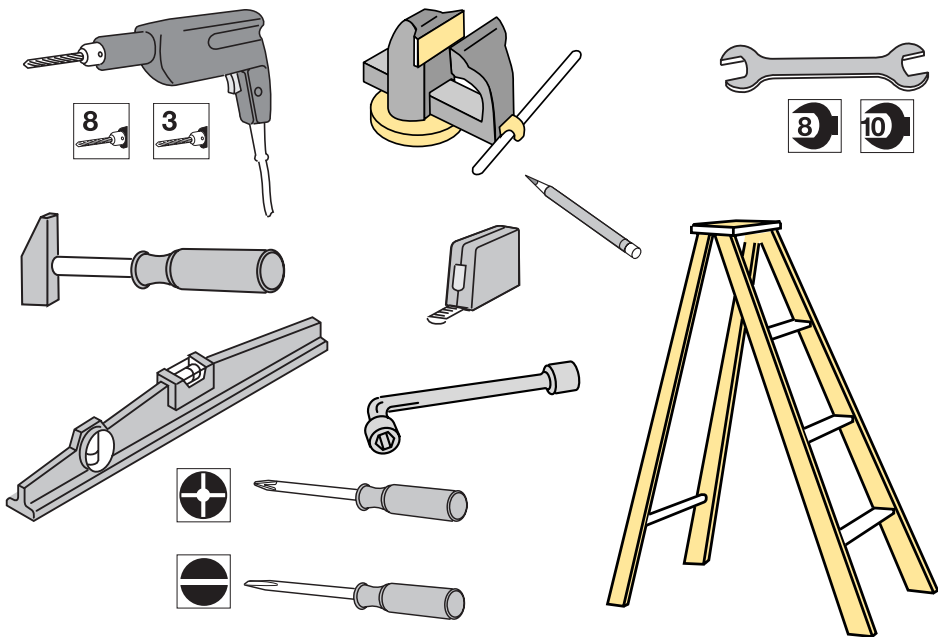

Raccomandazioni per i dispositivi di fissaggio

<p>M8 x 30</p> <p>per 2 volte</p>	<p>Ø 8 x 50</p> <p>GDK 3000: per 4 volte GDK 4000: per 8 volte</p>	<p>Ø 6</p> <p>per 4 volte</p>
<p>M8</p> <p>per 2 volte</p>	<p>M8</p> <p>GDK 3000: per 4 volte GDK 4000: per 8 volte</p>	<p>M6</p> <p>per 4 volte</p>
<p>per 2 volte</p>	<p>Ø 8 x 50</p> <p>GDK 3000: per 4 volte GDK 4000: per 8 volte</p>	<p>Raccomandazioni per i dispositivi di fissaggio non inclusi nel kit.</p>

INDICE



Benvenuti.....	6
Istruzioni di sicurezza.....	7
Descrizione del prodotto.....	14
Operazioni preliminari.....	15
Installazione in 5 fasi:	
1. Inserimento degli attacchi.....	17
2. Montaggio della rotaia.....	19
3. Fissaggio della rotaia.....	21
4. Montaggio degli altri elementi.....	24
5. Impostazione dei parametri.....	27
Utilizzo.....	31
Manutenzione assistita.....	35
Accessori meccanici.....	36

Benvenuti

Vi ringraziamo per aver scelto un dispositivo SOMFY. Questa apparecchiatura è stata progettata, fabbricata e distribuita da Somfy secondo standard di qualità pienamente rispondenti alla norma ISO 9001.

Chi è Somfy ?

Somfy sviluppa, produce e commercializza automatismi per le aperture e le chiusure domestiche. Centraline di allarme, automatismi per tende, tapparelle, garage e cancelli. Tutti i prodotti Somfy soddisfano le vostre esigenze quotidiane in termini di sicurezza, comfort e risparmio di tempo.

Per Somfy, la ricerca della qualità è un processo di miglioramento permanente. È sull'affidabilità dei suoi prodotti che Somfy ha costruito la sua nomea, sinonimo di innovazione e di tecnologia avanzata in tutto il mondo.

Assistenza

Per qualsiasi informazione relativa alla scelta, all'acquisto o all'installazione dei sistemi Somfy, visitate il sito www.somfy.it

Istruzioni di sicurezza



Questo simbolo segnala un pericolo i cui diversi gradi sono descritti di seguito.



PERICOLO

Segnala un pericolo che causa immediatamente il decesso o gravi lesioni corporali



AVVERTENZA

Segnala un pericolo che può causare il decesso o gravi lesioni corporali



PRECAUZIONE

Segnala un pericolo che può causare lesioni corporali lievi o mediamente gravi

ATTENZIONE

Segnala un pericolo che può danneggiare o distruggere il prodotto



PERICOLO

La motorizzazione deve essere installata e regolata da un tecnico specializzato nel settore della motorizzazione e dell'automazione domestica, secondo quanto disposto dalle norme applicabili nel paese in cui detta motorizzazione viene implementata. Al fine di soddisfare i requisiti delle norme EN 13241-1, EN 12445 e EN 12453, il suddetto deve rispettare le istruzioni di questo manuale durante tutta l'esecuzione dell'installazione. Il mancato rispetto di queste istruzioni potrebbe causare gravi lesioni alle persone, che potrebbero ad esempio essere schiacciate dalla porta.



AVVERTENZA

SEGNALAZIONI - Istruzioni importanti per la sicurezza

Per tutelare la sicurezza delle persone, è fondamentale seguire tutte le istruzioni, poiché un'installazione impropria può causare gravi lesioni corporali. Conservare queste istruzioni.

Tutti gli utenti devono essere obbligatoriamente istruiti per garantire un utilizzo sicuro della motorizzazione in conformità al manuale d'installazione e d'uso.

Informazioni importanti

Questo prodotto è una motorizzazione per portoni di garage con apertura orizzontale o verticale, destinata a un utilizzo residenziale così come definito dalle norme EN 60335-2-95 e EN 60335-2-103, alle quali è conforme. Queste istruzioni hanno soprattutto l'obiettivo di soddisfare i requisiti delle suddette norme e di garantire in tal modo la sicurezza delle cose e delle persone.



AVVERTENZA

È fatto divieto di utilizzare questo prodotto al di fuori del campo di applicazione descritto nel presente manuale (cfr. paragrafo "Campo di applicazione" del manuale). È vietato l'uso di accessori o componenti non autorizzati da Somfy, in quanto la sicurezza delle persone non sarebbe assicurata.

Somfy non può essere ritenuta responsabile dei danni risultanti dal mancato rispetto delle istruzioni contenute nel presente manuale.

Per eventuali dubbi associati all'installazione della motorizzazione o per maggiori informazioni, visitare il sito www.somfy.com.

Queste istruzioni sono soggette a eventuali modifiche, laddove subentrino variazioni delle normative o della motorizzazione.

Stato del portone da motorizzare

Prima di installare la motorizzazione, verificare che:

- il portone sia in buone condizioni meccaniche
- il portone sia correttamente bilanciato
- le strutture del garage (muri, architrave, pareti, soffitto, ecc.) consentano di fissare saldamente la motorizzazione. Se necessario, provvedere a rinforzarle.
- il portone si chiuda e si apra in modo adeguato con una forza inferiore a 150 N.

Specifiche del portone da motorizzare

Accertarsi che le parti del portone non sconfinino sui marciapiedi o sulla strada pubblica.



AVVERTENZA

Se il portone del garage è dotato di una porta pedonale, il portone del garage dovrà essere munito di un sistema che ne inibisca il movimento quando la porta pedonale non è in posizione di sicurezza.

ATTENZIONE

Non spruzzare acqua sulla motorizzazione.

Non installare la motorizzazione in ambiente esplosivo.

Impianto elettrico



PERICOLO

L'installazione dell'alimentazione elettrica deve essere conforme alle norme applicabili nel paese in cui viene installata la motorizzazione, ed eseguita da personale qualificato. La linea elettrica deve essere riservata esclusivamente alla motorizzazione, e dotata di una protezione costituita:

- da un fusibile o interruttore calibro 10 A,
- e da un dispositivo di tipo differenziale (30 mA).

Deve inoltre essere previsto un mezzo di disconnessione onnipolare dell'alimentatore. Si consiglia l'installazione di un parafulmine (con una tensione residua obbligatoria di 2 kV max).

Passaggio dei cavi

I cavi interrati devono essere dotati di una guaina di protezione con un diametro sufficiente per far passare il cavo del motore e i cavi degli accessori meccanici. Per i cavi non interrati, utilizzare un passacavi che supporterà il passaggio dei veicoli (rif. 2400484).

Istruzioni di sicurezza relative all'installazione



PERICOLO

Non collegare la motorizzazione a una fonte di alimentazione (tensione, ...) prima di aver terminato l'installazione.



PERICOLO

AVVERTENZA : Qualsiasi intervento sulle molle della porta può rappresentare un pericolo (caduta della porta).



AVVERTENZA

Prima di installare la motorizzazione, rimuovere tutte le corde o le catene inutili e disattivare tutti quei dispositivi di bloccaggio (antiefrazione) che non risultino necessari al funzionamento motorizzato.



AVVERTENZA

Accertarsi che le zone pericolose (schiacciamento, taglio, inceppamento) fra la parte azionata e le parti fisse circostanti, dovute al movimento di apertura della parte azionata, siano evitate o segnalate sull'impianto (cfr. "Prevenzione dei rischi").

Fissare in modo permanente le etichette di avvertenza contro lo schiacciamento in un punto ben visibile, oppure vicino agli eventuali comandi fissi.



AVVERTENZA

È severamente vietato modificare uno degli elementi forniti in questo kit o utilizzare un elemento aggiuntivo non raccomandato dal presente manuale.

Sorvegliare il portone in movimento e mantenere le persone a distanza fino al termine dell'installazione.

Non utilizzare adesivi per fissare la motorizzazione.

Installare il dispositivo di sblocco manuale interno a meno di 1,8 m di altezza.



AVVERTENZA

Verificare che il cavo del dispositivo di sblocco non rischi di impigliarsi in una parte sporgente di un veicolo (ad esempio le barre del tetto).

Fissare in modo permanente l'etichetta relativa al dispositivo di sblocco manuale vicino al proprio organo di manovra.



AVVERTENZA

Prestare attenzione durante l'utilizzo del dispositivo di sblocco manuale, perché un portone aperto può ricadere rapidamente a causa di molle deboli o rotte, o a causa di un cattivo bilanciamento.

ATTENZIONE

Installare ogni dispositivo di comando fisso a un'altezza minima di 1,5 m in vista del portone, ma lontano dalle parti mobili.

Dopo l'installazione, verificare che:

- il meccanismo sia regolato correttamente
- Il dispositivo di sblocco manuale funzioni correttamente
- la motorizzazione modifichi il senso di rotazione quando il portone incontra un oggetto alto 50 mm situato a terra.



AVVERTENZA

In presenza di un comando nascosto, è obbligatorio installare delle fotocellule.

Se il portone di garage si affaccia sulla strada pubblica, può essere richiesta l'installazione di un faro arancione, in conformità alla normativa vigente nel paese in cui la motorizzazione viene messa in servizio.

Precauzioni per l'abbigliamento

Togliere eventuali gioielli (braccialetti, collane o altro) prima di procedere all'installazione.

Per gli interventi di manipolazione, foratura e saldatura, indossare le adeguate protezioni (occhiali speciali, guanti, cuffie antirumore, ecc.).

Istruzioni di sicurezza relative all'uso



AVVERTENZA

Questa motorizzazione può essere utilizzata dai bambini a partire dagli 8 anni di età e da persone con capacità fisiche, sensoriali o mentali ridotte ovvero inesperte o prive delle necessarie competenze, purché adeguatamente sorvegliate ovvero se sono state loro impartite le istruzioni per l'utilizzo sicuro della motorizzazione nella piena consapevolezza dei relativi rischi. È fatto divieto ai bambini di utilizzare la motorizzazione per finalità ludiche. La pulizia e la manutenzione non devono essere eseguite dai bambini.

Il livello di pressione acustica della motorizzazione è pari o inferiore a 70 dB(A). Il livello di rumorosità dalla struttura, a cui la motorizzazione sarà collegata, non viene considerato.

**AVVERTENZA**

Gli utenti potenziali devono essere tassativamente istruiti dall'installatore all'uso della motorizzazione, applicando tutte le raccomandazioni contenute nel manuale. È obbligatorio assicurarsi che nessuna persona non addestrata possa mettere in movimento il portone.

L'utente deve sorvegliare il portone durante tutti i movimenti e mantenere le persone a distanza fino a quando il portone non è completamente aperto o chiuso. Non lasciare che i bambini giochino con i comandi del portone.

Tenere i dispositivi di comando fuori della portata dei bambini.

Non inibire volontariamente il movimento del portone.

In caso di malfunzionamento, togliere l'alimentazione elettrica, attivare lo sbloccaggio di emergenza per consentire l'accesso e contattare il servizio di assistenza Somfy.

Non tentare di aprire manualmente il portone se la motorizzazione non è stata sbloccata.

Fare in modo che eventuali ostacoli naturali (rami, pietre, erba alta, ecc.) siano d'intralcio al movimento del portone.

Istruzioni di sicurezza relative alla manutenzione**PERICOLO**

La motorizzazione deve essere scollegata da qualunque fonte di alimentazione durante le operazioni di pulizia, gli interventi di manutenzione e la sostituzione dei componenti.

**AVVERTENZA**

L'attivazione del dispositivo di sblocco manuale può innescare un movimento incontrollato della parte azionata, a causa di guasti meccanici o di una situazione di perdita di bilanciamento.

Prestare attenzione durante l'utilizzo del dispositivo di sblocco manuale, perché una portone aperto può ricadere rapidamente a causa di molle deboli o rotte, o a causa di un cattivo bilanciamento.

**AVVERTENZA**

Ogni 6 mesi, ispezionare l'impianto per individuare la presenza di eventuali segni di usura o deterioramento dei cavi e della struttura assemblata. Non utilizzare l'apparecchio se occorre eseguire una riparazione o una regolazione. I portoni in cattivo stato devono essere riparati, rinforzati o sostituiti. Verificare il corretto serraggio delle viti e dei fissaggi dei vari elementi della motorizzazione.

Utilizzare esclusivamente componenti originali per la manutenzione o la riparazione. Qualunque modifica di carattere tecnico, elettronico o meccanico della motorizzazione dovrà essere effettuata con il consenso del servizio di assistenza Somfy.

Se l'impianto è dotato di fotocellule e/o di un faro arancione, pulire regolarmente le ottiche delle fotocellule e il faro arancione.

Batterie



PERICOLO

Tenere batterie/batterie a pastiglia/accumulatori fuori dalla portata dei bambini. Conservarle in un luogo a loro inaccessibile. Rischio di ingestione da parte di bambini o animali domestici. Pericolo di morte! Se tale evento dovesse comunque verificarsi, consultare immediatamente un medico o recarsi in ospedale. Le batterie non devono essere né cortocircuitate, né gettate nel fuoco, né ricaricate. Rischio di esplosione.

Riciclaggio e smaltimento

La batteria, se presente, deve essere rimossa dalla motorizzazione prima dello smaltimento.



Non smaltire le batterie esauste dei dispositivi di comando o la batteria, se installata, insieme ai rifiuti domestici. Depositarle presso un apposito punto di raccolta per il riciclaggio.



Non smaltire la motorizzazione fuori uso insieme ai rifiuti domestici. Restituirla al distributore o utilizzare i mezzi di raccolta differenziata presenti nel proprio comune di residenza.

Normativa



Somfy SAS dichiara che il prodotto descritto nelle presenti istruzioni, se utilizzato secondo quanto disposto da tali istruzioni, è conforme ai requisiti essenziali delle Direttive Europee applicabili e, in particolare, alla Direttiva Macchina 2006/42/CE e alla Direttiva Radio 2014/53/UE. Il testo completo della dichiarazione CE di conformità è disponibile sul seguente sito web : www.somfy.com/ce. Christian REY, Responsable réglementation, Cluses

PREVENZIONE DEI RISCHI

Identificazione delle zone a rischio

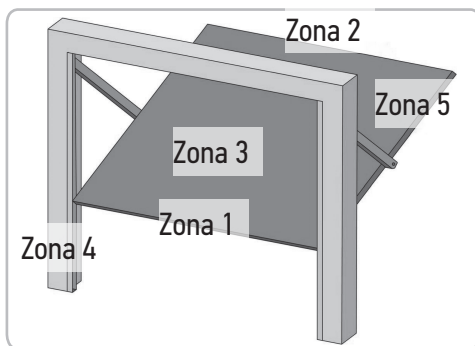
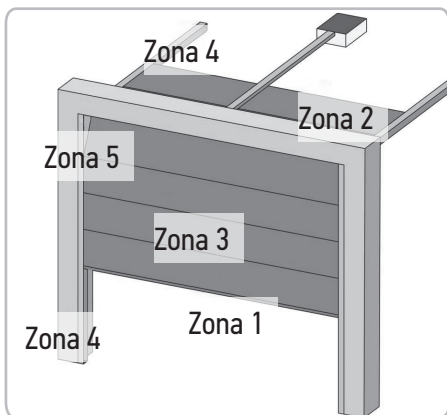

Misure da adottare per l'eliminazione dei rischi

RISCHI	SOLUZIONI
ZONA 1 Rischio di schiacciamento alla chiusura tra il suolo e il bordo inferiore della tapparella	Rilevamento di ostacolo intrinseco alla motorizzazione. In caso di funzionamento con richiusura automatica, installare fotocellule elettriche.
ZONA 2* Rischio di schiacciamento alla chiusura tra l'architrave e il bordo superiore della tapparella	Rilevamento di ostacolo intrinseco alla motorizzazione.
ZONA 3* Rischio di taglio e di inceppamento tra i pannelli della tapparella negli interstizi la cui dimensione varia da 8 mm a 25 mm	Eliminare tutti i punti di aggancio e tutti i bordi taglienti dalla superficie della tapparella Eliminare ogni interstizio di dimensione ≥ 8 mm o ≤ 25 mm
ZONA 4* Rischio di inceppamento tra le guide di scorrimento e i rulli	Eliminare tutti i bordi taglienti dalle guide di scorrimento Eliminare ogni interstizio ≥ 8 mm tra le guide e i rulli
ZONA 5* Rischio di schiacciamento tra i bordi secondari e le parti fisse attigue	Rilevamento di ostacolo intrinseco alla motorizzazione.

* Per le zone 2, 3, 4 e 5, nessuna protezione è richiesta se il portone è a comando mantenuto o se l'altezza della zona pericolosa è superiore a 2,5 m rispetto al suolo o ad ogni altro livello di accesso permanente.

Descrizione del prodotto

● Caratteristiche tecniche

Tipo	GDK 3000	GDK 4000
Tensione di alimentazione	230 V~	230 V~
Forza di trazione	50 kg	70 kg
Velocità di apertura	12 cm/s	12 cm/s
Superficie portone max.*	5 m ²	10 m ²
Altezza max. portone basculante*	2 m 36	3 m 16
Altezza max. portone sezionale*	2 m 20	3 m
Lunghezza rotaia	2 m 85	3 m 65
Lunghezza fuoritutto	3 m 22	4 m 02
Altezza rotaia	3 cm	3 cm
Tipo di motore	24 V	24WV
Consumo in modalità stand-by	4,5 W	4,5 W
Consumo durante il funzionamento	350 W	350 W
Misura automatica dello sforzo	Si	Si
Memorizzazione finecorsa	elettronico	elettronico
Alimentatore accessori meccanici	24 V - 500 mA	24 V - 500 mA
Temperatura di funzionamento	-10°C / +40°C	-10°C / +40°C
Trasmettitore:		
• Radiofrequenza	433,42 MHz, < 10mW	433,42 MHz, < 10mW
• Portata diretta (senza ostacolo)	60 m	60 m
Quantità memorizzabile	16	16
Rilevamento di ostacolo automatico	Conforme alla norma EN 12 453	

● Ambito di applicazione

Questa motorizzazione è destinata esclusivamente al dispositivo di portoni di garage per uso residenziale (descrizione alla pagina seguente).

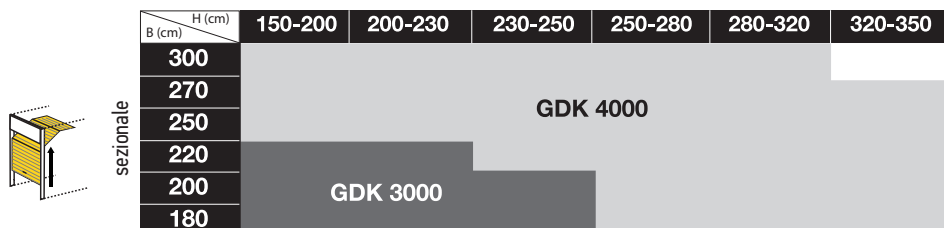
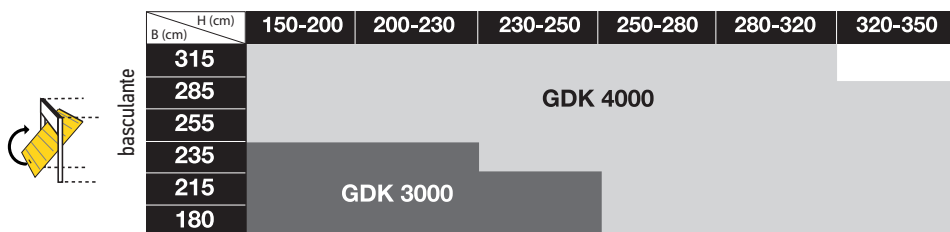

Operazioni preliminari

■ Identificazione del tipo di portone

- Tipi di portoni motorizzabili

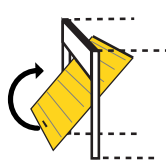

basculante
debordante

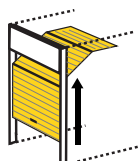

sezionale*

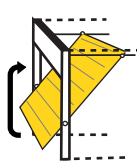

basculante
semi-debordante**

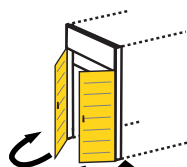

battente***

Per il portone sezionale*, semi-debordante** e per il portone battente***, è **necessario** installare i seguenti accessori meccanici, **venduti separatamente**:

* adattatore portone sezionale — rif. 2400650,

** adattatore portone semi-debordante — rif. 2400458,

*** adattatore portone battente — rif. 2400459, (per l'installazione di questo accessorio meccanico, si dovrà invertire il controllo del senso di rotazione: si consiglia di avvalersi del supporto di un installatore).

- Tipi di portone non motorizzabili

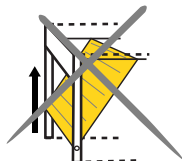

basculante
non debordante

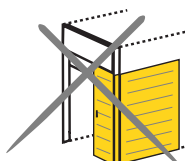

scorrevole

- Superficie max. del portone da non superare in nessun caso: (cfr. tabelle p.14)



Per GDK 3000



Per GDK 4000

■ Configurazione del garage

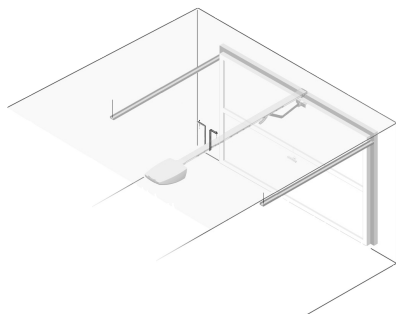

Garage con soffitto:

Verificare che il soffitto non presenti nessun ostacolo sulla lunghezza fuoritutto del GDK.

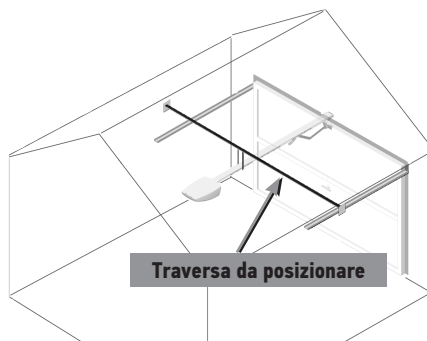

Garage senza soffitto, con traversa:

Per un corretto posizionamento della traversa, vedere lo schema a pagina 17.

Operazioni preliminari

■ Punti da verificare prima dell'installazione

- Se il portone di garage rappresenta l'unico accesso al garage, occorre installare un dispositivo da attivare in caso di black-out (dispositivo di sblocco esterno con chiave rif. 2400658).
- La parte inferiore del portone deve essere munita di una guarnizione elastica, onde evitare il contatto duro con il suolo e aumentare la superficie di contatto.
- Se il portone è dotato di una porta pedonale, il portone del garage dovrà essere munito di un sistema che ne inibisca il movimento quando la porta pedonale è aperta (kit sicurezza porta pedonale rif. 2400657).

■ Fasi preliminari

- Rimuovere tutti gli elementi di chiusura meccanica presenti sul portone (antiefrazione, serratura, bocchetta, cordicelle o catena...).
- Per i portoni sezionali, procedere alla regolazione del portone, onde consentire un funzionamento motorizzato (consultare il manuale del proprio portone).



Il portone non dispone più di un antiefrazione?

1 Inserimento degli attacchi

■ Descrizione delle fasi

- Rilevamento delle dimensioni.
- Inserimento dei due attacchi.

Rilevamento delle dimensioni.

- 1 Misurare la distanza **H1**.
H1 = dalla sommità del portone (alla sua corsa di oscillazione massima) al suolo.

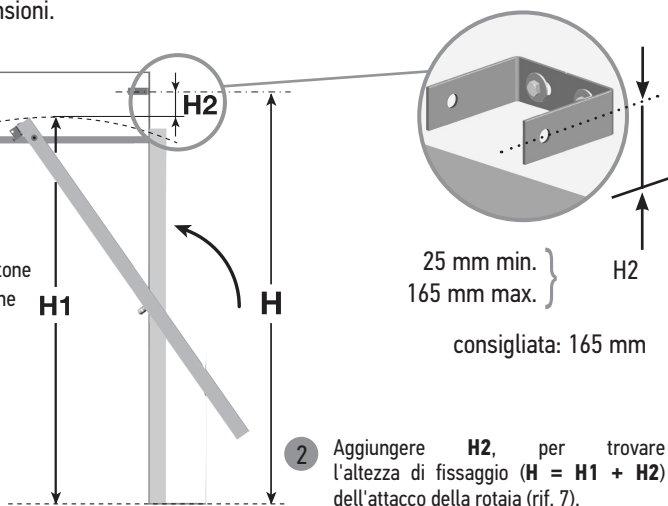
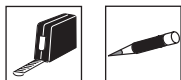

- 2 Aggiungere **H2**, per trovare l'altezza di fissaggio ($H = H1 + H2$) dell'attacco della rotaia (rif. 7).

• Inserimento della traversa in opzione

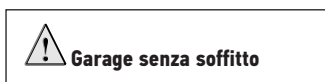

- 1 **Posizionamento verticale:**
per posizionare la traversa, aggiungere almeno 40 mm all'altezza H1.

- 2 **Posizionamento orizzontale:**
Rilevare la dimensione **L** partendo dal muro.
Per GDK 3000: 2m20
Per GDK 4000: 2m85

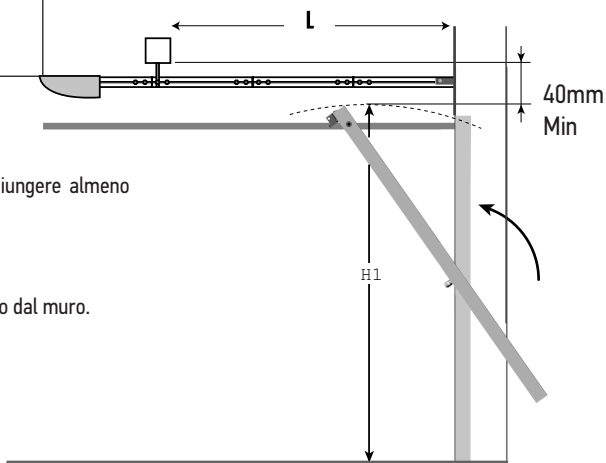

1 Inserimento degli attacchi

□ Inserimento dei due attacchi.

- 1 Con l'ausilio dell'attacco rotaia/muro (rif.7), tracciare sul muro il punto in cui dovranno essere fissati i tasselli a espansione (o ad ancoraggio chimico).



L'asse mediano del dispositivo di fissaggio deve essere allineato con il centro del portone.

- 2 Forare il muro, inserire 2 tasselli a espansione e fissare l'attacco con 2 rondelle e 2 viti M8 x 30.

- 3 Posizionare l'attacco Portone/braccio di collegamento (rif.9) sulla sommità del portone.



L'asse mediano dell'attacco deve essere allineato con il centro del portone. Fissare l'attacco sul portone, utilizzando viti autofilettanti (2 viti sul lato superiore e 2 viti sul lato inferiore dell'attacco).



Per alcuni tipi di portoni sezionali, occorre utilizzare la linguetta di fissaggio o l'elemento di rinforzo fornito in dotazione con il portone.

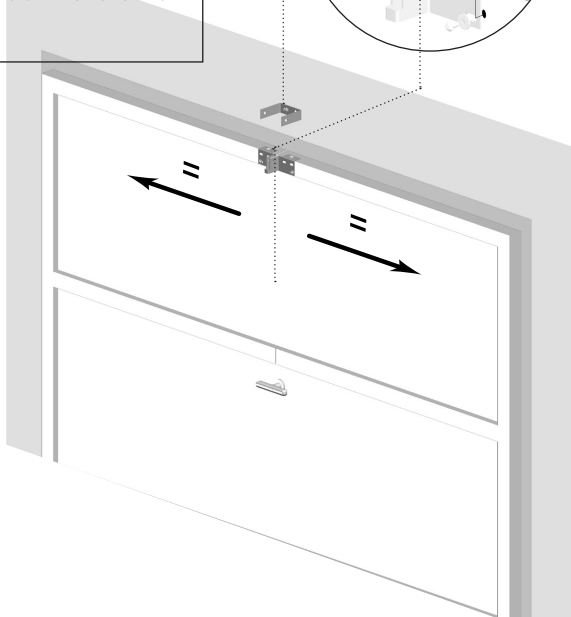
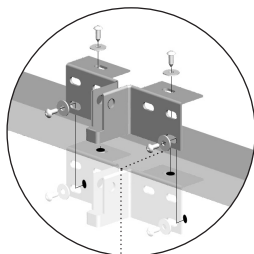
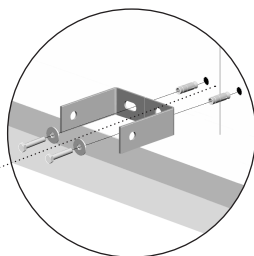

Autocontrollo prima della fase successiva

L'attacco è allineato con il centro del portone?

2 Montaggio della rotaia

■ Descrizione delle fasi

- Calcolo del numero di elementi.
- Montaggio degli elementi.

Calcolo del numero di elementi.

Misurare l'altezza H del portone di garage

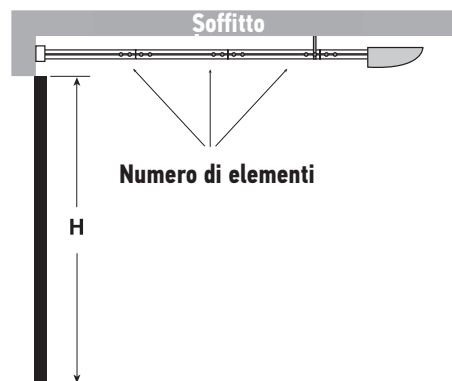

Calcolare il numero di elementi:

Altezza portone max. (H)		Numero di elementi della rotaia da montare	Numero di attacchi a soffitto da fissare
Basculante	Sezionale		
≤ 2m36	≤ 2m20	3	2
3m16	3m	4	4

Montaggio degli elementi.

1 Introdurre le barrette di montaggio (rif.3).

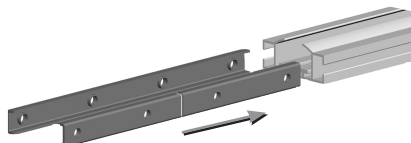

2 Inserire una 1/2 lunghezza in ciascun elemento della rotaia.

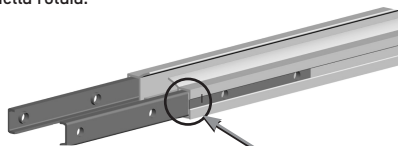

Riferimento per il posizionamento su barretta di montaggio.

3 Avvitare e pre-serrare le viti senza bloccarle (rif.5).

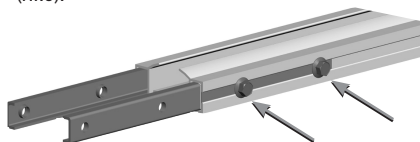

4 Inserire l'altro elemento della rotaia.

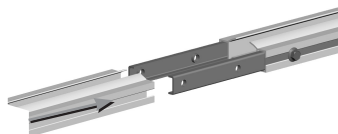

2 Montaggio della rotaia

- 5 Serrare tutte le viti senza bloccarle.
Bloccare tutte le viti, mantenendo perfettamente allineati i due elementi della rotaia.

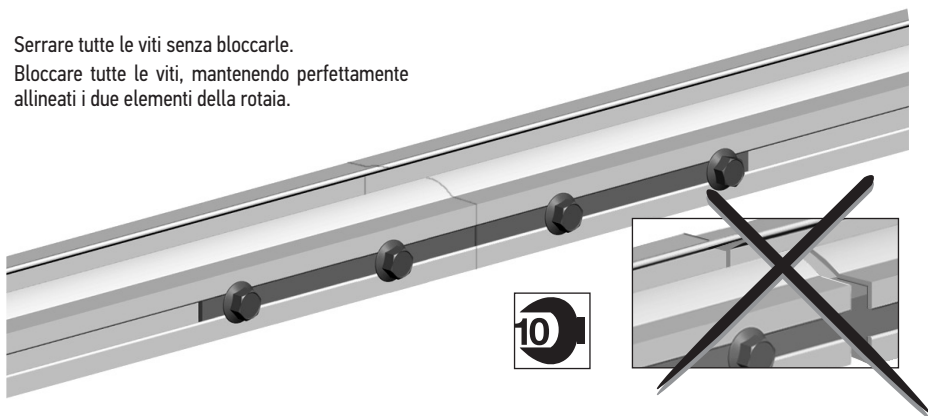

- 6 Fissare due barrette di montaggio all'estremità della rotaia (lato motore).

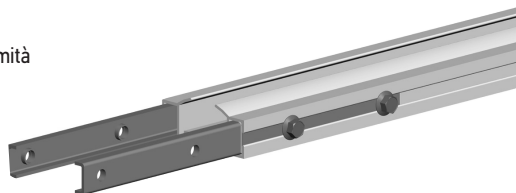

- 7 Verificare il corretto allineamento degli elementi della rotaia, inserendo il carrello (rif.13) e facendolo scorrere manualmente all'interno della rotaia.
All'occorrenza, correggere il serraggio degli elementi.

- 8 Inserire lo stopper di chiusura nella rotaia.

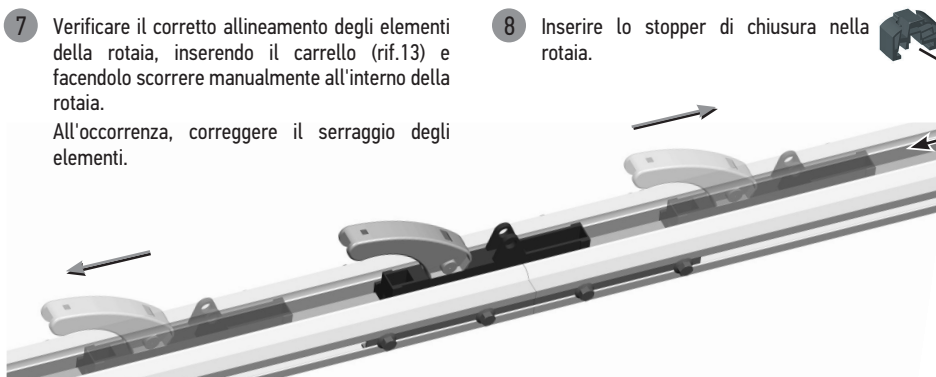

Autoverifica prima della fase successiva



- Numero di elementi assemblati.
- Perfetto allineamento degli elementi della rotaia.
- Scorrimento del carrello senza scossoni su tutta la lunghezza della rotaia precedentemente montata.

3 Fissaggio della rotaia

■ Descrizione delle fasi

- Fissaggio della rotaia all'attacco.
- Calettamento orizzontale della rotaia.
- Piegatura delle barre di attacco.
- Posizionamento delle barre di attacco.

Fissaggio della rotaia all'attacco.

- 1 Utilizzare viti (rif.5) e dadi quadri (rif.6) per fissare la rotaia all'attacco (rif.7).

Non bloccare le viti.

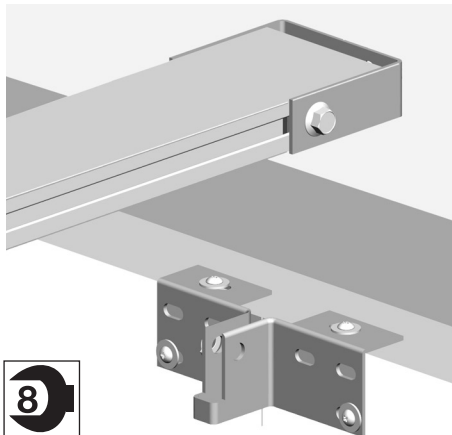
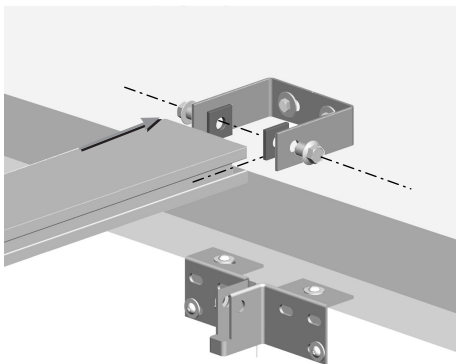

Calettamento orizzontale della rotaia.

- 1 Con uno scaleo, procedere al calettamento orizzontale della rotaia (livella a bolla d'aria). Bloccare le due viti.

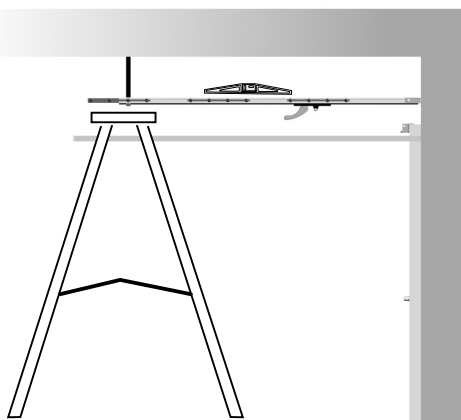

3 Fissaggio della rotaia

□ Piegatura delle barre di attacco.

1 Misurare la distanza h fra l'asse delle viti laterali della rotaia e il soffitto.

2 Piegare le due barre, considerando l'altezza h .

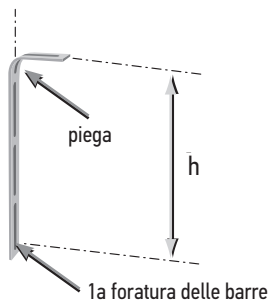
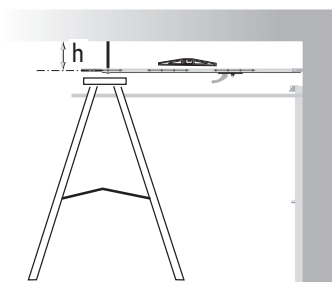

□ Posizionamento delle barre di attacco.

1 Fissare le due barre di attacco all'estremità della rotaia.

Per GDK 4000, se si utilizzano 4 rotaie, fissare le altre due barre di attacco alla 3a rotaia:

- allentare 2 viti della barretta di montaggio,
- serrare nuovamente le 2 viti posizionando le due barre di attacco

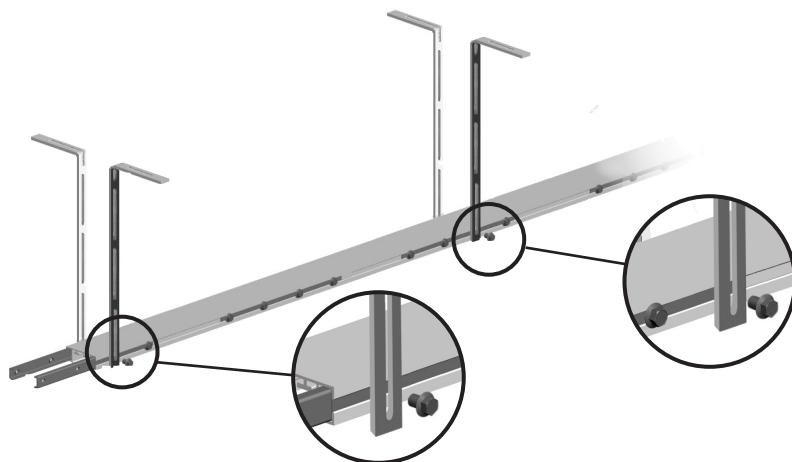

3 Fissaggio della rotaia

- 2 Le barre di attacco non devono oltrepassare la rotaia (rischio di lesioni corporali).

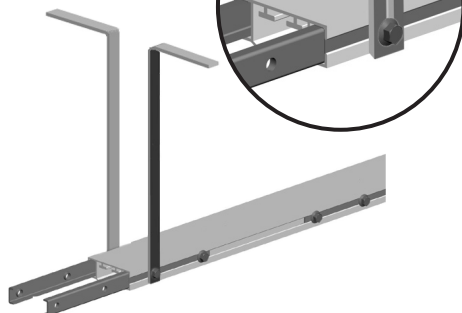
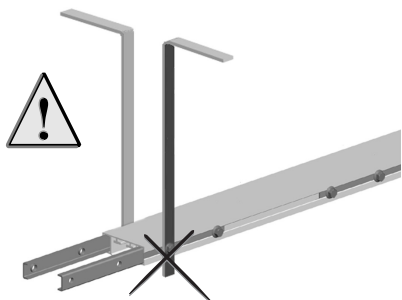

- 3 Fissare le due barre al soffitto o sulla traversa.

Foratura del soffitto

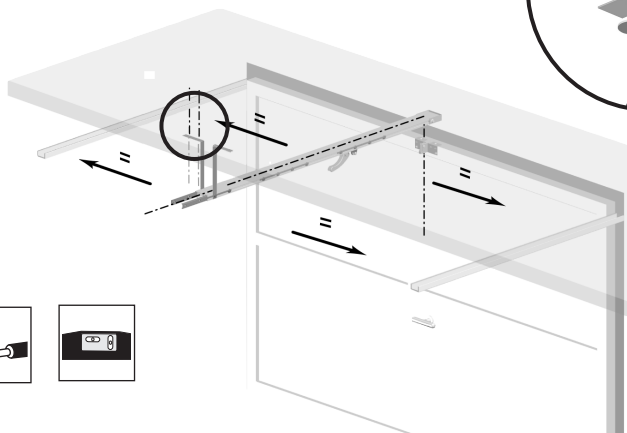
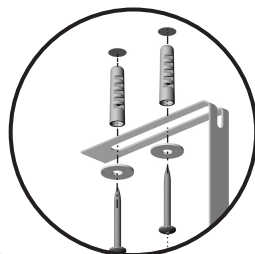

Autoverifica prima della fase successiva

- Si è provveduto a verificare la perfetta orizzontalità della rotaia?
- Il carrello è dentro alla rotaia?



4 Montaggio degli altri elementi

■ Descrizione delle fasi:

- Fissaggio del motore sulla rotaia.
- Fissaggio del braccio di collegamento al carrello.
- Fissaggio del braccio di collegamento all'attacco portone.
- Regolazione degli stopper.
- Montaggio degli elementi elettrici.

Fissaggio del motore sulla rotaia.

- 1 Posizionare la rotaia motore sulla rotaia principale. Pre-serrare le quattro viti M8 (rif.5) senza bloccarle.

Bloccare tutte le viti, mantenendo perfettamente allineati i due elementi della rotaia.



Verificare il corretto scorrimento del carrello (senza scossoni e senza resistenza meccanica). All'occorrenza, correggere il serraggio.

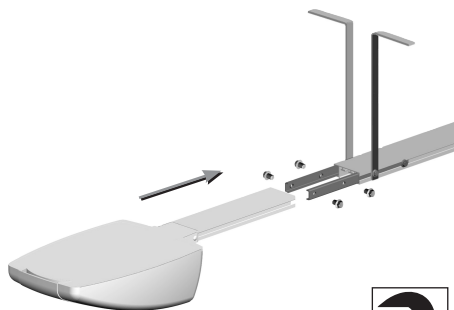

Fissaggio del braccio di collegamento al carrello.

- 1 Fissare il braccio di collegamento (rif.12) al carrello con l'asse di montaggio (rif.10) e il fermaglio stopper (rif.11).

- 2 Verificare il corretto scorrimento del carrello su tutta la lunghezza della rotaia, fino al portone.



Autoverifica prima della fase successiva

- La rotaia motore è ben allineata rispetto alla rotaia principale?
- Il carrello scorre senza scossoni?

4 Montaggio degli altri elementi

□ Fissaggio del braccio di collegamento all'attacco portone.

- 1 Con l'ausilio dell'asse di montaggio (rif.10) e del fermaglio stopper (rif.11), fissare il braccio di collegamento sull'attacco portone/braccio di collegamento (rif.9).

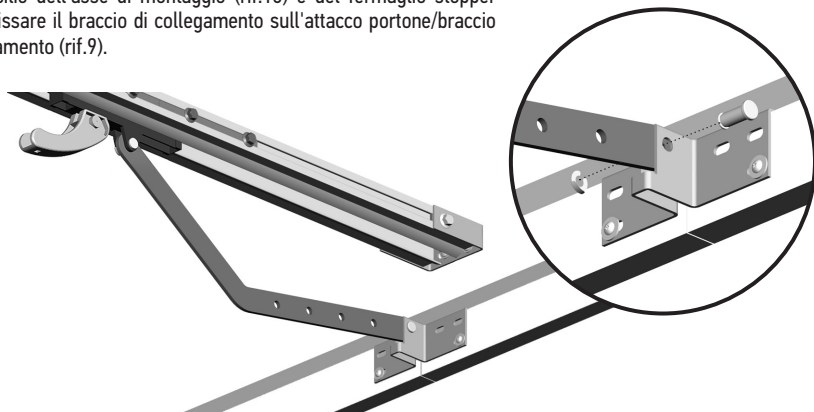

□ Regolazione degli stopper di apertura e chiusura.

- 1 Sbloccare il carrello
Aprire completamente il portone.
- 2 Posizionare e serrare lo stopper di apertura
contro il carrello.

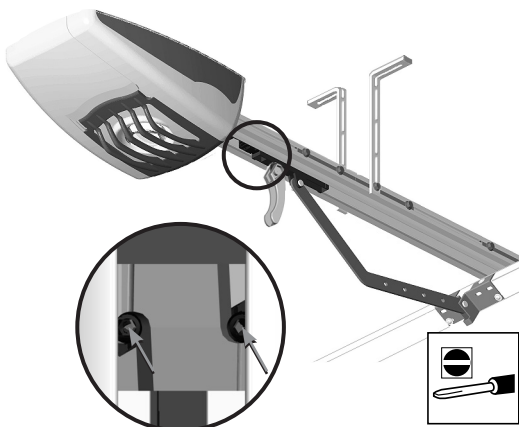

- 3 Chiudere completamente il portone.
Posizionare e serrare lo stopper di chiusura
contro il carrello.



Se il portone dispone di stopper integrati, gli stopper motore (rif.14) devono essere attivati prima degli stopper portone.

Spostare gli stopper motore per posizzarli a monte degli stopper del portone.

4 Montaggio degli altri elementi

- 4 Manovrare manualmente il portone per verificarne il corretto funzionamento.

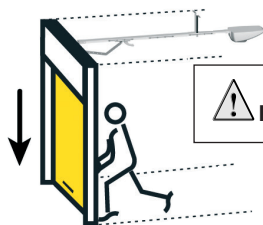
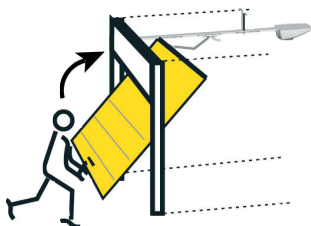

- 5 Una volta verificato il corretto funzionamento, bloccare nuovamente il carrello.

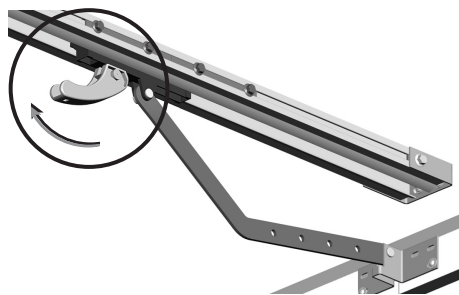

Montaggio degli elementi elettrici.

- 1 Avvitare la lampadina.
Aggianciare nuovamente la griglia di protezione (rif.15) su GDK 4000.
- 2 Inserire il connettore nell'impianto elettrico. Il connettore deve essere protetto come previsto dalle normative elettriche in vigore.

 **L'alimentatore elettrico deve essere dotato di un singolo dispositivo di protezione (disconnessione onnipolare), come ad esempio un connettore femmina.**

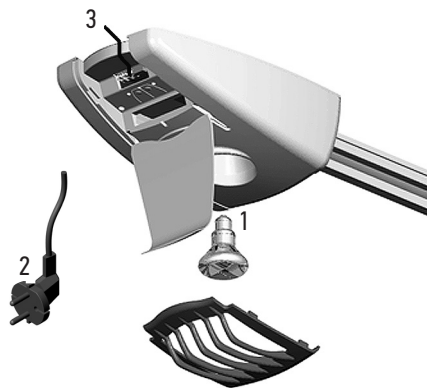

- 3 Non tagliare mai il filo dell'antenna. Il corretto posizionamento dell'antenna (il più possibile verticale) è essenziale per un funzionamento ottimale.

 **Non tagliare mai il filo dell'antenna.**



Autoverifica prima della fase successiva



- Il portone è chiuso?

5 Impostazione dei parametri

■ Descrizione delle fasi

- Presentazione dei simboli.
- Blocco carrello-catena.
- Memorizzazione dei dispositivi di comando.
- Impostazione della velocità.
- Memorizzazione della corsa e della velocità.

Presentazione dei simboli.

Pulsante e LED di velocità	
Pulsante e LED di regolazione	
Pressione prolungata superiore a 0,5 secondi	↓

LED lampeggiante	◐
LED acceso	○
Pressione breve inferiore a 0,5 secondi	↗

Blocco carrello-catena.

- 1 Una volta effettuato il collegamento, il LED di regolazione rimane acceso per 3 secondi e poi si spegne. Tener premuto brevemente il pulsante di regolazione. Il LED di regolazione comincia a lampeggiare.

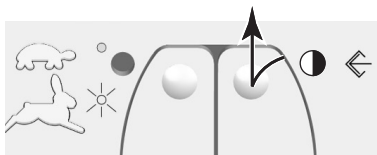

- 2 Premere il pulsante velocità fino a quando la catena del motore non ha raggiunto l'unità carrello/maniglia di sblocco (rif.13). Durante questa operazione, il LED velocità rimane acceso.

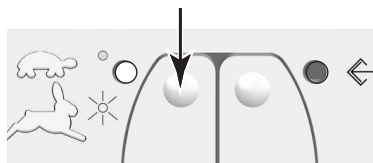

- 3 La catena del motore si aggancia automaticamente all'unità carrello/maniglia di sblocco.



- 4 Premere una seconda volta il pulsante di regolazione per convalidare l'operazione, al termine della quale il LED si spegne.

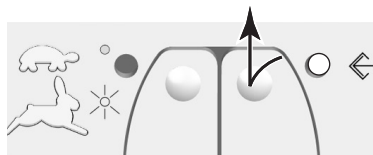

5 Impostazione dei parametri

□ Memorizzazione dei dispositivi di comando.

● Funzionamento dei dispositivi di comando:

Per ciascun trasmettitore, si possono memorizzare uno o due pulsanti:

- il primo per il comando del motore,
- il secondo per il comando delle luci.

Per uno stesso GDK, si possono utilizzare più dispositivi di comando (16 max).



● Memorizzazione dei dispositivi di comando:

1 **Memorizzare un pulsante del trasmettitore per il comando del motore:**

Tenere premuto per 3 secondi il pulsante di regolazione. Il LED di regolazione si accende.

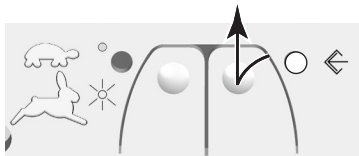

Premere quindi il pulsante del trasmettitore da memorizzare, e tenerlo premuto fino a quando il LED di regolazione non comincia a lampeggiare.

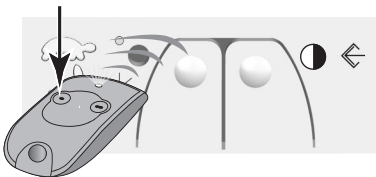

Rilasciare il pulsante del trasmettitore: è memorizzato.

Il LED di regolazione si spegne.

2 **Memorizzare un altro pulsante del trasmettitore per il comando delle luci:**

Tenere premuto per 3 secondi il pulsante di regolazione. Il LED di regolazione si accende.

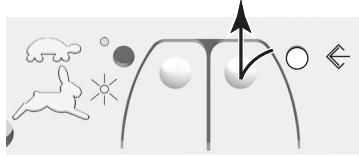

Premere di nuovo il pulsante di regolazione. Il LED di regolazione lampeggia lentamente.

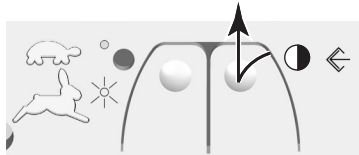

Premere quindi il pulsante del trasmettitore da memorizzare, e tenerlo premuto fino a quando il LED di regolazione non comincia a lampeggiare più velocemente.

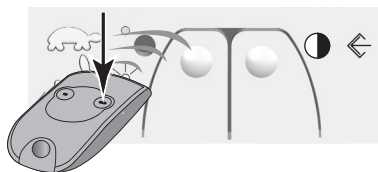

Rilasciare il pulsante del trasmettitore: è memorizzato.

Il LED di regolazione si spegne.

5 Impostazione dei parametri

- Cancellazione dei dispositivi di comando:



In caso di furto o smarrimento, è possibile eliminare tutti i dispositivi di comando memorizzati.

Per eliminare i dispositivi di comando memorizzati:

- Premere contemporaneamente i pulsanti regolazione e velocità.

I due LED lampeggiano per indicare che la richiesta è stata acquisita.

- Tenerli premuti fino a quando non cessano di lampeggiare (circa 7 secondi).

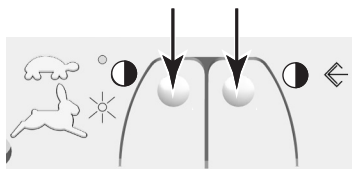

=

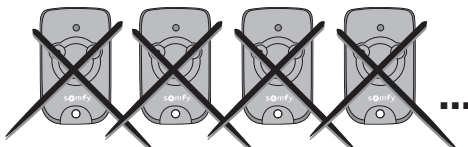

- Aggiunta dei dispositivi di comando

Riprendere l'operazione di "**Memorizzazione dei dispositivi di comando**" (vedi sopra).

- ⚠ **Se il numero di emettitori è superiore a 16, la procedura di memorizzazione non va a buon fine. Cancellare tutti i dispositivi di comando (vedi sopra) e ripetere la procedura di memorizzazione.**
- ⚠ **Ripetendo una seconda volta la procedura di memorizzazione sullo stesso pulsante di uno stesso trasmettitore, si elimina tale pulsante dalla memoria.**

5 Impostazione dei parametri

Regolazione della velocità di accostamento durante la chiusura.

(è possibile scegliere fra due velocità di chiusura)

- Si consiglia di scegliere la velocità minima per tutti i tipi di portone.
- Si consiglia di scegliere la velocità massima per i portoni difficili da chiudere o dotati di un chiavistello montato sulla parte inferiore.

- 1 Se il LED è spento, significa che è attivata la velocità minima.



- 2 Se si preferisce optare per la velocità massima, tener premuto per 1 secondo il pulsante velocità. Il LED si illumina.

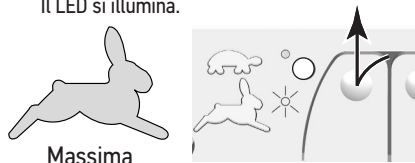

Memorizzazione della corsa e della velocità.

- 1 Tenere premuto per 1 secondo il pulsante regolazione. Il LED di regolazione lampeggia.

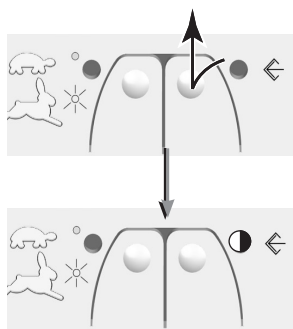

- 2 Premendo il pulsante del trasmettitore precedentemente memorizzato, si apre il portone. Attendere finché il portone non si è aperto completamente.

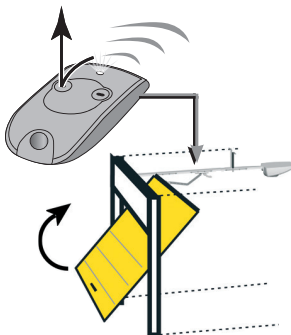

- 3 Tener premuto ancora una volta per 1 secondo il pulsante del trasmettitore. Il portone si richiude.

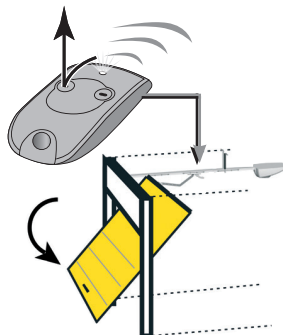

Queste operazioni consentono al motore di memorizzare la velocità prescelta, il movimento e la potenza necessari all'apertura e alla chiusura completa del portone.

Una volta completata la procedura di memorizzazione corsa e velocità, il LED di regolazione si spegne.



Se, durante la procedura, il portone dovesse bloccarsi, verificare le impostazioni meccaniche.



AVVERTENZA

Alla fine dell'installazione, verificare obbligatoriamente che la motorizzazione cambi senso quando la porta incontra un oggetto alto 50 mm situato a terra, al centro o sui bordi della porta.

Utilizzo

■ Maniglia di sblocco :

GDK è dotata di una maniglia di sblocco che consente di manovrare manualmente il portone in caso di black-out. Deve essere facilmente accessibile, a meno di 1,80 m dal suolo: aggiungere una cordicella (non fornita in dotazione) alla maniglia di sblocco, per agevolarne l'utilizzo.

La maniglia deve essere azionata **solo** per sbloccare il portone.

Non utilizzarla per aprire o chiudere manualmente il portone.

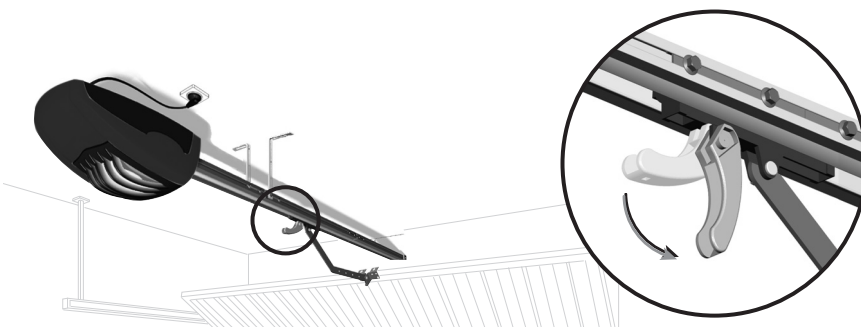

Durante lo sblocco del portone: un bilanciamento poco ottimale del portone può generare bruschi movimenti del portone stesso. Ciò può rappresentare un pericolo. Manipolare il portone con prudenza.



Il LED luminoso del trasmettitore ne attesta il corretto funzionamento.

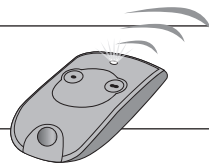

■ Utilizzo del trasmettitore portone chiuso

- 1 Una pressione sul pulsante del trasmettitore provoca l'apertura del portone.
- 2 Durante l'apertura del portone, un'ulteriore pressione sul pulsante del trasmettitore provoca il blocco del portone.
- 3 Una nuova pressione sul pulsante del trasmettitore provoca la chiusura del portone.

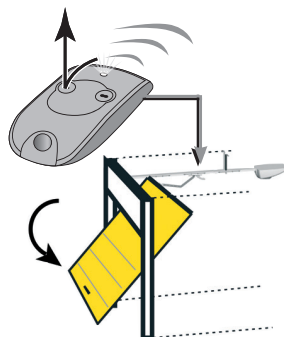
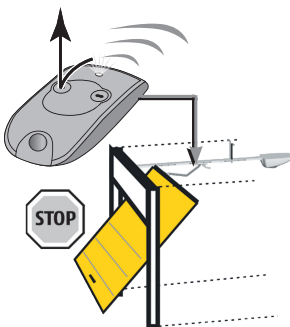
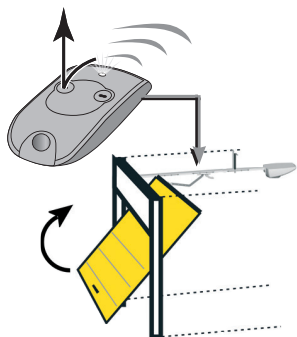

■ Utilizzo del trasmettitore portone aperto

- 1 Una pressione sul pulsante del trasmettitore provoca la chiusura del portone.
- 2 Durante la chiusura del portone, un'ulteriore pressione sul pulsante del trasmettitore provoca il blocco del portone.
- 3 Una pressione sul pulsante del trasmettitore provoca l'apertura del portone.

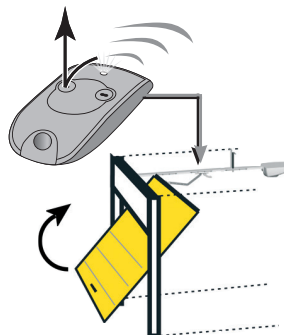
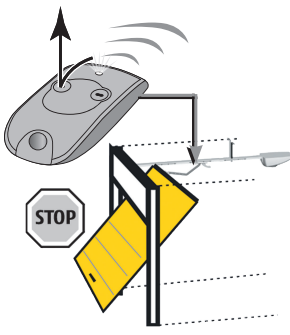
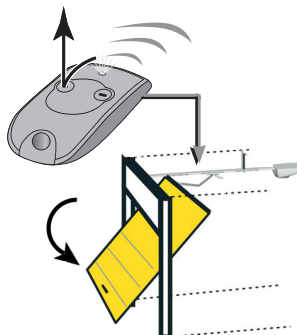

Utilizzo

■ Rilevamento ostacoli durante l'apertura:

Il rilevamento di un ostacolo durante l'apertura provoca il blocco del portone.

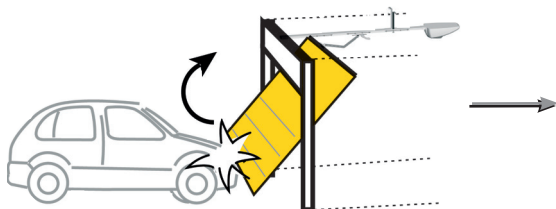

■ Rilevamento ostacoli durante la chiusura:

Il rilevamento di un ostacolo durante la chiusura provoca il blocco seguito dalla riapertura del portone.

Il rilevamento ostacoli funziona fino a 5 cm dal suolo.

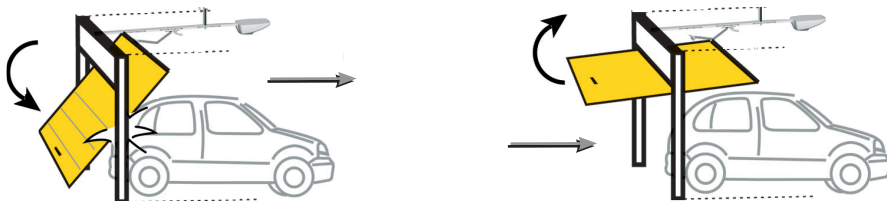

■ Funzionamento delle luci:

Le luci si accendono ad ogni messa in funzione della motorizzazione. Esse si spengono automaticamente trascorsi 2 minuti dalla fine del movimento del portone.

Sul GDK 4000, una fotocellula rileva la luminosità del garage. L'accensione o la mancata accensione delle luci nelle fasi di apertura e di chiusura dipende da questa luminosità.

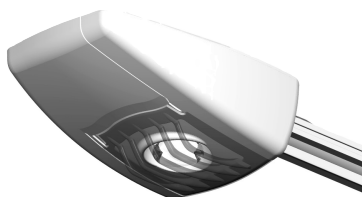

Utilizzo

■ Sostituzione della batteria

- Rimuovere il fermaglio del trasmettitore e sollevare la calotta.
- Rimuovere la batteria con un cacciavite e sostituirla (3V CR 2430 o 3V CR 2032).

La durata della batteria generalmente constatata è di 2 anni.

Le batterie esauste dovranno essere restituite al distributore o smaltite presso un apposito punto di raccolta.

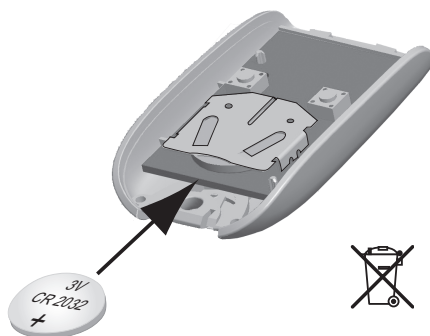

■ Utilizzo del trasmettitore

Se il veicolo è dotato di un climatizzatore e di un parabrezza metallico, puntare il trasmettitore sul listello nero del parabrezza o attraverso un vetro laterale non trattato.

■ Sostituzione della lampadina:

Per GDK 4000: rimuovere delicatamente la griglia di protezione, procedere alla sostituzione della lampadina e riposizionare la griglia.

- Svitare la lampadina esausta, aiutandosi con uno strofinaccio.
- Avvitare la lampadina nuova.



Utilizzare esclusivamente lampadine di tipo faretto R80 - 40W - 230V - portalampada E 27.

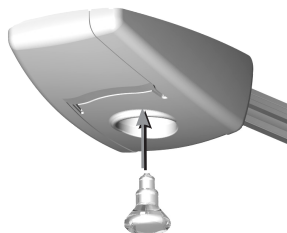

■ Manutenzione GDK

GDK non richiede una manutenzione particolare.

Non spruzzare acqua sul dispositivo. Non installarlo in un luogo dove sussiste tale rischio.

Il corretto funzionamento del GDK è comunque associato al corretto funzionamento meccanico del portone. A tale scopo, raccomandiamo di verificarlo regolarmente, e di far eseguire la manutenzione del portone ad un professionista (verifica del bilanciamento del portone).

Manutenzione assistita

■ GDK non risponde alle azioni del trasmettitore

- Il LED del trasmettitore non si illumina.
 - Sostituire la batteria (cfr. pagina accanto).
- Il LED del trasmettitore non si illumina. Verificare:
 - Il cablaggio del GDK e l'alimentazione.
 - La portata del trasmettitore. La portata del trasmettitore varia e può essere insufficiente, a seconda degli ambienti di utilizzo.
 - Per aumentare la portata, utilizzare un'antenna complementare Rif.2400472

■ Durante la manovra, il portone si blocca o inverte la rotazione

- Bloccare la maniglia di sblocco ed eseguire manualmente una manovra completa del portone.
 - In assenza di un punto duro: ripetere la procedura di regolazione del GDK.
 - In presenza di un punto duro. Verificare e correggere:
 - 1) la regolazione dei vari elementi della rotaia del GDK.
 - 2) la mancata deformazione della rotaia eventualmente dovuta a un posizionamento e/o a una regolazione non corretta delle barre di attacco.
 - 3) il corretto funzionamento manuale del portone.

■ Il LED velocità lampeggia rapidamente

- GDK è in limite termico e non può rispondere alle azioni del trasmettitore. Attendere qualche minuto affinché il motore si raffreddi, e riprovare.

■ Il LED velocità lampeggia lentamente

- GDK ha rilevato un problema agli ingressi di sicurezza (riferimenti 2 e 3) :
 - Verificare che nessun ostacolo sia presente davanti alle fotocellule.
 - Verificare l'allineamento delle fotocellule
 - Verificare il cablaggio e l'alimentatore delle fotocellule
 - Verificare il cablaggio del contatto porta pedonale

Altri problemi

Per qualsiasi altro problema o per eventuali chiarimenti sulla motorizzazione, visitare il sito www.somfy.it

Accessori meccanici – Descrizione e collegamenti

■ Fotocellule _____2400939 _____

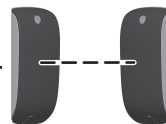

L'occultamento delle fotocellule comporta il blocco del movimento seguito dalla riapertura del portone.

È possibile installare una serie di fotocellule. Ciascuna serie di fotocellule è costituita:

- da una fotocellula-emettitore (TX),
- da una fotocellula-ricevitore (RX).

● Ubicazione delle fotocellule

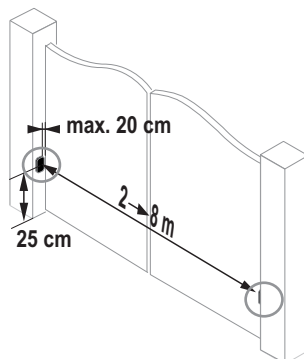

● Schema di cablaggio (senza kit sicurezza porta pedonale)

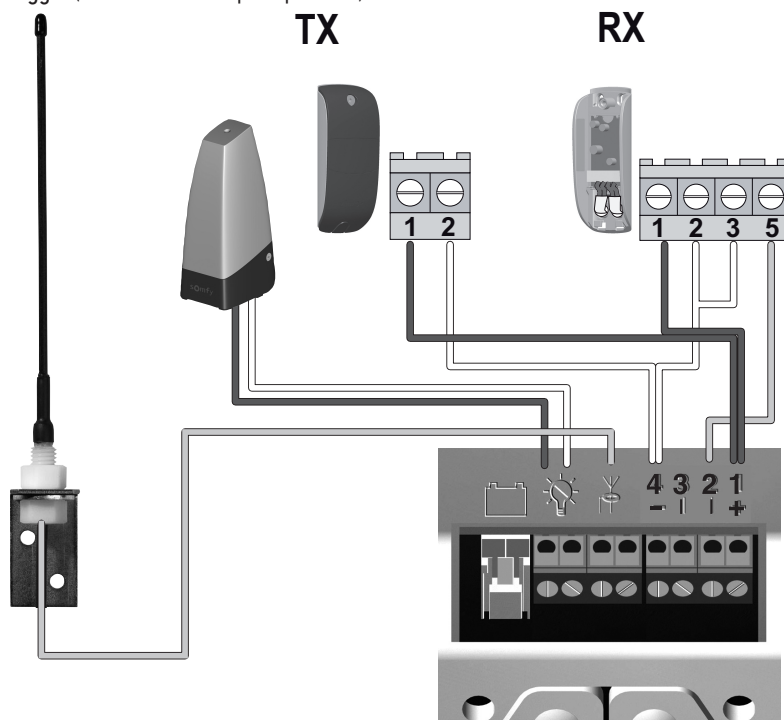

● Istruzioni di sicurezza

Il corretto funzionamento delle fotocellule deve essere verificato ogni 6 mesi. Per fare ciò, durante la chiusura del portone, coprire una fotocellula con la mano. **La chiusura deve interrompersi.**

Accessori meccanici - Descrizione e collegamenti

■ Batteria di riserva

2400479



In caso di guasto elettrico, la batteria di riserva assicura il funzionamento del portone a velocità minima.

Si integra e si collega direttamente sulla scatola elettrica del motore.

- Autonomia: 10 cicli di continui o 24 ore su portone in perfetto stato.
- Tempo di carica ottimale prima dell'utilizzo della batteria: 48 ore di carica.
- Durata di vita della batteria: 3 anni.

Per una longevità ottimale della batteria, scollegare il portone dall'alimentazione elettrica 3 volte l'anno e farlo funzionare per qualche ciclo sulla batteria.

■ Antenna separata

2400472



Un'antenna separata consente di aumentare il range radio fra trasmettitore e motorizzazione. Si posiziona in senso verticale in un luogo sgombro.

Cablaggio: vedi qui a lato.

■ Faro arancione

2400596



Il faro arancione segnala la messa in funzione della motorizzazione.

Comincia a lampeggiare per 2 secondi prima della messa in funzione del portone.

Cablaggio: vedi qui a lato.



Lampadina 10 W MAX - L'utilizzo di lampadine con una potenza superiore a 10 W potrebbe causare un malfunzionamento della motorizzazione.

Accessori meccanici – Descrizione e collegamenti

- Wall switch _____ 2400594



Il wall switch consente di comandare a distanza la manovra e le luci del portone di garage motorizzato. È un dispositivo senza fili, la cui installazione non richiede nessun cablaggio elettrico.

- Contatto a chiave _____ 2400597



Il contatto a chiave consente di comandare a distanza la manovra e le luci del portone di garage motorizzato.

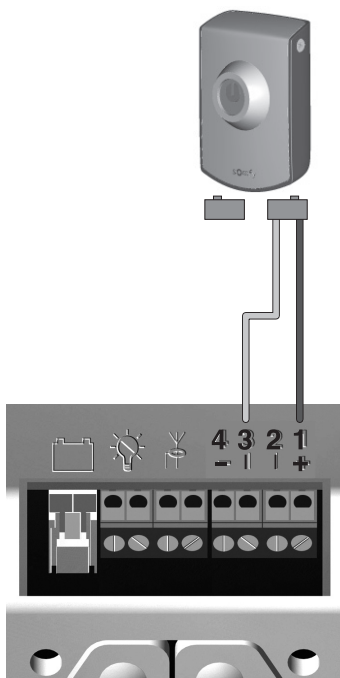

Accessori meccanici - Descrizione e collegamenti

- Kit sicurezza porta pedonale _____ 2400657

L'apertura del contatto porta pedonale o l'occultamento delle fotocellule comporta il blocco del movimento del portone.

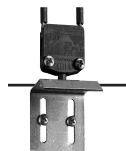

- Schema di cablaggio (con fotocellule)

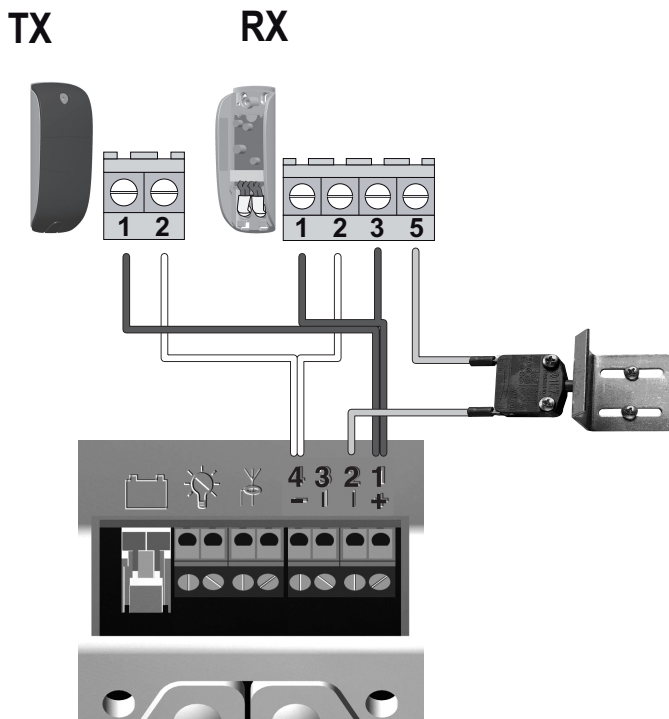

Senza fotocellule, il kit sicurezza porta pedonale è cablato fra i morsetti 1 e 2.

- Trasmettitore a 2 pulsanti _____ 2400549



- Trasmettitore a 4 pulsanti _____ 2400576



SOMFY FRANCE

0 820 055 055 (0.15€ la minute)

Forum d'entraide : forum.somfy.fr

SOMFY AG

0900 90 91 92 (1.00 CHF/minute)

DE: privatkunden@somfy.ch

FR: consommateurs@somfy.ch

IT: consumatori@somfy.ch

SOMFY GmbH

07472 / 930 - 495

privatkunden@somfy.com

www.somfy.de

SOMFY Italia S.r.l

800 827151(numero verde)

www.somfy.it

Somfy SAS

50 avenue du Nouveau Monde

BP 152 - 74307 Cluses Cedex

France

www.somfy.com

