

# KING

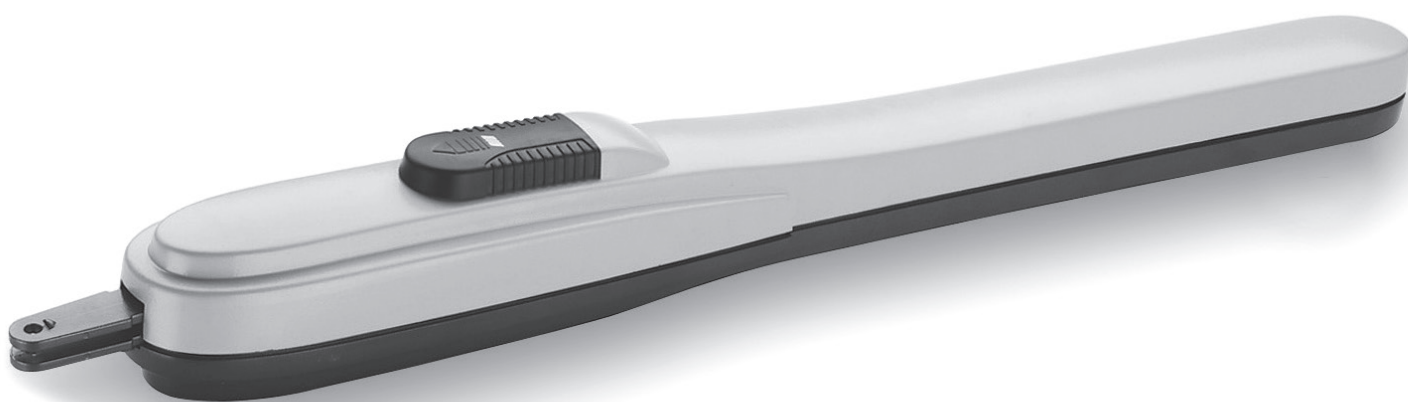

CE

Operatore Operateur Operator Torantrieb Operador	Alimentazione Alimentation Power Supply Stromspannung Alimentacion	Peso max cancello Poids maxi portail Max gate weight Max Torgewicht Peso máx verja	Forza max di spinta Force maxi de poussée Thrust force Max. Schubkraft Fuerza max de empuje	Codice Code Code Code Codigo
KING	230V 50Hz 220V 60Hz 120V 60Hz	400 kg / 880 lbs	1800 N	AA14001 AA14002 AA14003
KING L	230V 50Hz 220V 60Hz 120V 60Hz	500 kg / 1100 lbs	1800 N	AA14010 AA14011 AA14012

**ATTENZIONE - PER LA SICUREZZA DELLE PERSONE È IMPORTANTE CHE  
VENGANO SEGUITE TUTTE LE ISTRUZIONI  
CONSERVARE CON CURA QUESTE ISTRUZIONI**

- 1° - Se non è previsto nel quadro elettronico, installare a monte del medesimo un'interruttore di tipo magnetotermico (onnipolare con apertura minima dei contatti pari a 3 mm) che riporti un marchio di conformità alle normative internazionali. Tale dispositivo deve essere protetto contro la richiusura accidentale (ad esempio installandolo entro quadro chiuso a chiave).
- 2° - Per la sezione ed il tipo dei cavi la RIB consiglia di utilizzare un cavo di tipo H05RN-F con sezione minima di 1,5 mm<sup>2</sup> e comunque di attenersi alla norma IEC 364 e alle norme di installazione vigenti nel proprio Paese.
- 3° - Posizionamento di un'eventuale coppia di fotocellule: il raggio delle fotocellule deve essere ad un'altezza non superiore a 70 cm dal suolo e ad una distanza dal piano di movimento della porta non superiore a 20 cm. Il loro corretto funzionamento deve essere verificato a fine installazione in accordo al punto 7.2.1 della EN 12445.
- 4° - Per il soddisfacimento dei limiti imposti dalla EN 12453, se la forza di picco supera il limite normativo di 400 N è necessario ricorrere alla rilevazione di presenza attiva sull'intera altezza della porta (fino a 2,5 m max). Le fotocellule in questo caso sono da applicare come indicato nella norma EN 12445 punto 7.3.2.2).

**N.B.: È obbligatoria la messa a terra dell'impianto.**

I dati descritti nel presente manuale sono puramente indicativi.

RIB si riserva di modificarli in qualsiasi momento.

Realizzare l'impianto in ottemperanza alle norme ed alle leggi vigenti.

**ISTRUZIONI IMPORTANTI DI SICUREZZA PER L'INSTALLAZIONE**

**ATTENZIONE - L'INSTALLAZIONE NON CORRETTA PUÒ CAUSARE GRAVI DANNI  
SEGUIRE TUTTE LE ISTRUZIONI DI INSTALLAZIONE**

- 1° - Questo libretto d'istruzioni è rivolto esclusivamente a del personale specializzato che sia a conoscenza dei criteri costruttivi e dei dispositivi di protezione contro gli infortuni per i cancelli, le porte e i portoni motorizzati (attenersi alle norme e alle leggi vigenti).
- 2° - L'installatore dovrà rilasciare all'utente finale un libretto di istruzioni in accordo alla 12635.
- 3° - L'installatore prima di procedere con l'installazione deve prevedere l'analisi dei rischi della chiusura automatizzata finale e la messa in sicurezza dei punti pericolosi identificati (seguendo le norme EN 12453 / EN 12445).
- 4° - L'installatore prima di installare il motore di movimentazione deve verificare che il cancello sia in buone condizioni meccaniche e che si apra e chiuda adeguatamente.
- 5° - L'installatore dovrà installare l'organo per l'attuazione del rilascio manuale ad un'altezza inferiore a 1,8 m.
- 6° - L'installatore dovrà rimuovere eventuali impedimenti al movimento motorizzato del cancello (es. chiavistelli, catenacci, serrature ecc.)
- 7° - L'installatore dovrà applicare in modo permanente le etichette che mettono in guardia contro lo schiacciamento in un punto molto visibile o in prossimità di eventuali comandi fissi.
- 8° - Il cablaggio dei vari componenti elettrici esterni all'operatore (ad esempio fotocellule, lampeggianti, ecc.) deve essere effettuato secondo la EN 60204-1 e le modifiche a questa apportate dal punto 5.2.2 della EN 12453.
- 9° - L'eventuale montaggio di una pulsantiera per il comando manuale del movimento deve essere fatto posizionando la pulsantiera in modo che chi la aziona non si trovi in posizione pericolosa; inoltre si dovrà fare in modo che sia ridotto il rischio di azionamento accidentale dei pulsanti.
- 10° - Tenete i comandi dell'automatismo (pulsantiera, telecomando etc) fuori dalla portata dei bambini. L'organo di manovra (un interruttore tenuto chiuso manualmente) deve essere in una posizione che sia visibile dalla parte guidata ma lontana dalle parti in movimento. Deve essere installato a un'altezza minima di 1,5 m.
- 11° - Questo apparecchio può essere utilizzato da bambini di età compresa dagli 8 anni e al di sopra e le persone con ridotte capacità fisiche, sensoriali o mentali, o mancanza di esperienza e conoscenza se sono stati controllati o istruiti all'uso dell'apparecchio in modo sicuro e capire i rischi connessi.
- 12° - I bambini non devono giocare con l'apparecchio.
- 13° - Pulizia e manutenzione utente non deve essere fatta da bambini senza supervisione.
- 14° - Non permettere ai bambini di giocare con i comandi fissi. Tenere i telecomandi lontano dai bambini.
- 15° - I dispositivi di comando fissi devono essere installati in modo che siano visibili.
- 16° - Prima di eseguire qualsiasi operazione di installazione, regolazione, manutenzione dell'impianto, togliere la tensione agendo sull'apposito interruttore magnetotermico collegato a monte dello stesso.
- 17° - A fine installazione l'installatore dovrà assicurarsi che le parti della porta non ingombrino strade o marciapiedi pubblici.

**LA DITTA RIB NON ACCETTA NESSUNA RESPONSABILITÀ per eventuali danni provocati dalla mancata osservanza nell'installazione delle norme di sicurezza e delle leggi attualmente in vigore.**

**ATTENTION - POUR LA SECURITE DES PERSONNES, IL EST IMPORTANT DE  
SUIVRE TOUTES LES INSTRUCTIONS  
CONSERVER SOIGNEUSEMENT CES INSTRUCTIONS**

- 1° - Si ce n'est pas prévu dans la centrale, installer en amont de celle-ci un interrupteur de type magnétothermique (omnipolaire avec ouverture minimum des contacts de 3 mm) qui porte une marque de conformité aux normes internationales. Ce dispositif doit être protégé contre la re-fermeture accidentelle (par exemple en l'installant dans un tableau fermé à clé).
- 2° - En ce qui concerne la section et le type des câbles, RIB conseille d'utiliser un câble de type H05RN-F ayant une section minimum de 1,5 mm<sup>2</sup> et de toute façon, s'en tenir à la norme IEC 364 et aux normes d'installation en vigueur dans le propre pays.
- 3° - Positionnement d'un couple éventuel de photocellules: Le rayon des photocellules doit se situer à une hauteur qui ne doit pas être supérieure à 70 cm du sol et à une distance du plan de mouvement de la porte qui ne doit pas être supérieure à 20 cm. Leur bon fonctionnement doit être vérifié en fin d'installation selon le point 7.2.1 de la EN 12445.
- 4° - Pour satisfaire aux limites imposées par la EN 12453, si la force de pointe dépasse la limite de la norme de 400 N, il est nécessaire de recourir au relevé de présence active sur la hauteur totale de la porte (jusqu'à 2,5 m max). - Les photocellules, dans ce cas, doivent être appliquées selon le point 7.3.2.2 de la EN 12445

**N.B.: La prise de terre sur l'installation est obligatoire.**

Les données décrites dans ce manuel sont purement indicatives.

RIB se réserve le droit de les modifier à tout moment.

Réaliser l'installation en conformité aux normes et aux lois en vigueur.

**ISTRUZIONI IMPORTANTI DI SICUREZZA PER L'INSTALLAZIONE**

**ATTENTION - UNE INSTALLATION NON CORRECTE PEUT CAUSER DE GRAVES  
DOMMAGES**

**SUIVRE TOUTES LES INSTRUCTIONS D'INSTALLATION**

- 1° - Ce livret d'instructions est adressé exclusivement à un personnel spécialisé qui connaît les critères de construction et les dispositifs de protection contre les accidents concernant les portails, les portes et les portes cochères motorisés (s'en tenir aux normes et aux lois en vigueur).
- 2° - L'installateur devra délivrer à l'utilisateur final un livret d'instruction en accord à la EN 12635.
- 3° - L'installateur avant de procéder à l'installation, doit prévoir l'analyse des risques de la fermeture automatisée finale et la mise en sécurité des points identifiés dangereux (en suivant les normes EN 12453/EN 12445).
- 4° - L'installateur, avant d'installer le moteur de mouvement, doit vérifier que le portail de fer soit en bonnes conditions mécaniques et qu'il s'ouvre et se ferme correctement.
- 5° - L'installateur devra installer l'organe pour l'exécution de la relâche manuelle à une hauteur inférieure à 1,8 m.
- 6° - L'installateur devra retirer d'éventuels obstacles au mouvement motorisé du portail de fer (ex. verrous, serrures, etc).
- 7° - L'installateur devra appliquer, de façon permanente, les étiquettes qui mettent en garde contre l'écrasement, dans un endroit bien visible ou à proximité de commandes fixes éventuelles.
- 8° - Le câblage des divers composants électriques externes à l'opérateur (par exemple photocellules, clignotants, etc) doit être effectué selon la EN 60204-1 et les modifications apportées à celle-ci dans le point 5.2.2 de la EN 12453.
- 9° - Le montage éventuel d'un tableau pour la commande manuelle du mouvement doit être fait en positionnant le tableau de façon à ce que la personne qui l'actionne ne se trouve pas en position de danger; de plus, il faudra faire en sorte que le risque d'actionnement accidentel des boutons soit réduit.
- 10° - Tenir les commandes de l'automatisme (tableau, télécommande, etc) hors de portée des enfants. L'organe de manoeuvre (un interrupteur tenu fermé manuellement) doit être dans une position qui soit visible de la partie guidée mais lointaine des parties en mouvement. Il doit être installé à une hauteur moindre de 1,5 m.
- 11° - Cet appareil peut être utilisé par des enfants âgés de 8 ans et plus et les personnes dont les capacités physiques, sensorielles ou mentales réduites, ou manquant d'expérience et de connaissances si elles sont sans surveillance ou instruction concernant l'utilisation de l'équipement en toute sécurité et de comprendre les risques encourus.
- 12° - Enfants ne doivent pas jouer avec l'appareil.
- 13° - Nettoyage et entretien utilisateur n'a pas à être effectué par des enfants sans surveillance.
- 14° - Ne laissez pas les enfants jouer avec les commandes fixes. Gardez la télécommande hors de portée des enfants.
- 15° - Les dispositifs fixes de commande doivent être installés de sorte qu'ils soient visibles.
- 16° - Avant l'exécution de toute opération d'installation, de réglage, d'entretien de l'installation, couper le courant en agissant sur l'interrupteur magnétothermique à cet effet, branché en amont de l'installation.
- 17° - A la fin de l'installation, l'installateur devra s'assurer que les parties de la porte n'englobent pas la rue ou le trottoir public.

**LA SOCIETE RIB N'ACCETE AUCUNE RESPONSABILITE pour d'éventuels dommages provoqués par la non-observation dans l'installation, des normes de sécurité et des lois actuellement en vigueur.**

**ATTENTION - FOR THE SAFETY OF PEOPLE IT IS IMPORTANT TO FOLLOW ALL THE INSTRUCTIONS****KEEP THESE INSTRUCTIONS WITH CARE**

- 1° - If it is not forecast in the electric gearcase, install a switch of magneto thermic type upstream, (omni polar with minimum opening of the contacts of 3 mm) with a check of conformity to the international standards. Such device must be protected against the accidental lockup (for example by installing inside a locked board).
- 2° - For the section and the type of the cables RIB advices to use a cable of H05RN-F type with 1,5 sqmm minimum section and, however, to keep to the IEC 364 and installation standards in force in your country.
- 3° - Positioning of a possible couple of photoelectric cells: the radius of the photoelectric cells must be at a height of no more than 70 cm from the ground and at a distance not superior to 20 cm from the motion plane of the door. Their correct working must be verified at the end of the installation in accordance with the point 7.2.1 of the EN 12445
- 4° - To fulfill the limits set by EN 12453, and in case the peak force exceeds the normative limit of 400 N it is necessary to have recourse to the active presence survey on the whole height of the door (up to max 2,5 m) - The photoelectric cells, in this case, must be applied in accordance with the point 7.3.2.2 of the EN 12445

**N.B.: The earthing of the system is obligatory.**

The data described in this handbook are purely a guide.

RIB reserves the right to change them in any moment.

Carry out the system in the respect of the standards and laws in force.

**IMPORTANT SAFETY INSTRUCTIONS FOR THE INSTALLATION****ATTENTION - THE INCORRECT INSTALLATION CAN CAUSE SERIOUS DAMAGES FOLLOW ALL INSTALLATION INSTRUCTIONS**

- 1° - This handbook is exclusively addressed to the specialized personnel who knows the constructive criteria and the protection devices against accidents for motorized gates, doors and main doors (follow the standards and the laws in force).
- 2° - The installer will have to issue a handbook to the final user in accordance with the 12635.
- 3° - Before proceeding with the installation, the installer must forecast the risks analysis of the final automatized closing and the safety of the identified dangerous points (Following the standards EN 12453/EN 12445).
- 4° - Before installing the motion motor, the installer must verify that the gate is in good mechanical conditions and that it adequately opens and closes.
- 5° - The installer must install the member for the manual release at a height inferior to 1,8 m.
- 6° - The installer will have to remove possible impediments to the motorized motion of the gate (eg. door bolts, sliding bolts, door locks etc.)
- 7° - The installer will permanently have to put the tags warning against the deflection on a very visible point or near possible fixed controls.
- 8° - The wiring harness of the different electric components external to the operator (for example photoelectric cells, flashlights etc.) must be carried out according to the EN 60204-1 and the modifications to it done in the point 5.2.2 of the EN 12453.
- 9° - The possible assembly of a keyboard for the manual control of the movement must be done by positioning the keyboard so that the person operating it does not find himself in a dangerous position; moreover, the risk of accidental activation of the buttons must be reduced.
- 10° - Keep the automatism controls (push-button panel, remote control etc.) out of the children way. Command device for operating the motor (a switch manually closed) should be placed in area visible from the guided site and far from moving parts. It should be placed at least at 1,5 m height.
- 11° - this appliance can be used by children aged from 8 years and above and persons with reduced physical, sensory or mental capabilities or lack of experience and knowledge if they have been given supervision or instruction concerning use of the appliance in a safe way and understand the hazards involved
- 12° - children shall not play with the appliance
- 13° - cleaning and user maintenance shall not be made by children without supervision
- 14° - do not allow children to play with fixed controls. Keep remote controls away from children
- 15° - Fixed command devices should be installed in a well visible way.
- 16° - Before carrying out any installation, regulation or maintenance operation of the system, take off the voltage by operating on the special magneto thermic switch connected upstream.
- 17° - At the end of the installation, the installer will have to make sure that the parts of the door do not encumber streets or public sidewalks.

**THE RIB COMPANY DOES NOT ACCEPT ANY RESPONSIBILITY for possible damages caused by the non observance during the installation of the safety standards and of the laws in force at present.**

**ACHTUNG - FÜR DIE SICHERHEIT DER PERSONEN IST ES WICHTIG, DASS ALLE ANWEISUNGEN GENAU AUSGEFÜHRT WERDEN****INSTALLATIONSVORSCHRIFTEN BEACHTET WERDEN**

- 1° - Wenn nicht bereits an der elektrischen Schaltzentrale vorgesehen, muss vor der Schaltzentrale ein thermomagnetischer Schalter installiert werden (omnipolar, mit einer minimalen Kontaktöffnung von 3 mm), der ein von den internationalen Normen anerkanntes Konformitätszeichen besitzt. Solch ein Gerat muss vor Vandalismus geschutzt werden (z.B. mit einem Schloßelkatzen in einem Panzergehäuse).
- 2° - RIB empfiehlt den Kabeltyp H05RN-F mit einem minimalen Querschnitt von 1,5 mm<sup>2</sup> generell sollten die Normative IEC 364 und alle anderen geltenden Montagenormen des Bestimmungslandes eingehalten werden.
- 3° - Position des ersten paar Fotozellen: Der sollten nicht hoeher als 70 cm vom Boden sein, und sollte nicht mehr als 20 cm entfernt von der Achse des Tores sitzen (das gilt fuer Schiebe und Drehtore). In Übereinstimmung mit dem Punkt 7.2.1 der EN 12445 Norm, ihr korrektes Funktionieren muß einmal überprüft werden.
- 4° - In Einklang mit der Norm EN12453, ist es bei Toren notwendig eine komplette Sicherheitsleiste zu installieren, bei denen mehr als 400 N Kraft aufgewand werden muessen, um das Tor zum anhalten zu bringen (Maximum von 2,5 m anwenden) - Die Fotozellen müssen in diesem Fall sein beantragen außen zwischen EN 12445 Punkt 7.3.2.2).

**ANMERKUNG: Die Erdung der Anlage ist obligatorisch**

Die in diesem Handbuch aufgeführten Daten sind ausschließlich empfohlene Werte. RIB behält sich das Recht vor, das Produkt zu jedem Zeitpunkt zu modifizieren. Die Anlage muss in Übereinstimmung mit den gültigen Normen und Gesetzen montiert werden.

**WICHTIGE SICHERHEITS ANLEITUNGEN FÜR DIE INSTALLATIONEN****WARNUNG - UNSACHGEMÄSSE INSTALLATION KANN ZU SCHWEREN VERLETZUNGEN****ALLE INSTALLATIONSANLEITUNGEN BEFOLGEN**

- 1° - Diese Betriebsanleitung dient ausschließlich dem Fachpersonal, welche die Konstruktionskriterien und die Sicherheits-Vorschriften gegen Unfälle für Tore, Türen und automatische Tore kennt (geltende Normen und Gesetze beachten und befolgen).
- 2° - Der Monteur muss dem Endkunde eine Betriebsanleitung in Übereinkunft der EN12635 überreichen.
- 3° - Vor der Installierung muss für die automatische Schließung und zur Sicherheitsgewährung der identifizierten kritischen Punkte, eine Risiko Analyse vorgenommen werden mit der entsprechenden Behebung der identifizierten, gefährlichen Punkte. (die Normen EN 12453/EN 12445 befolgend).
- 4° - Vor den Bewegungsmotor zu installieren, ist es nötig die mechanischen Zustände von der Gittertür (Öffnung, Schluss, u.s.w.) zu prüfen.
- 5° - Das Element für den manuellen Schiebetrieb muss bei einer geringeren Höhe von 1,80 Metern installiert sein.
- 6° - Der Installateur muss mögliche Verhinderungen an der Gittertürbewegung (wie z.B. Riegeln, Schlossen u.s.w.) abnehmen.
- 7° - Der Installateur muss ständige Etiketten, gegen die Zerdrücken Gefahr, auf einen sehr sichtbaren Punkt oder in der Nähe von stationären Steuerungen anbringen.
- 8° - Die Verkabelung der verschiedenen externen elektrischen Komponenten zum Operator (z.B. Fotozellen, Blinker etc.) muss nach EN 60204-1 ausgeführt werden, Änderungen davon nach Punkt 5.2.2 der EN 12453.
- 9° - Die eventuelle Montage einer Schalttafel für den manuellen Bewegungsbefehl muss so angebracht werden, dass der Benutzer sich nicht in einer Gefahrenzone befindet, und dass, das Risiko einer zufälligen nicht gewollten Aktivierung von Schaltern gering ist.
- 10° - Alle Steuerungselemente (Schalttafel, Fernbedienung etc.) gehören nicht in Reichweite von Kindern. Das Schalten Element (einen Schalter dass manuell geschlossen ist) muss sichtbar aus dem angetriebenen Teil sein, und muss entfernt aus dem beweglichen Teil sein. Dies Element muss bei einer Höhe von wenigsten 1,50 Metern installiert sein.
- 11° - Die Nutzung von diesem Gerät ist erlaubt an Kinder ab 8 Jahre alte. Es ist nötig die Personen mit physischen und Intellekt Handikapan, auf die möglichen Gefahren zu warnen.
- 12° - Die Kinder muss mit diesem Gerät nicht spielen.
- 13° - Die Kinder muss die Reinigung und die Wartung von diesem Gerät, ohne Aufsicht, nicht machen.
- 14° - Die Kinder muss mit den Steuerungen und mit den Fernsteuerungen nicht spielen.
- 15° - Die fixe Steuerungen muss sichtbare nach der Installation sein.
- 16° - Vor jeglichem Eingriff, sei es Installation, Regulation oder Wartung der Anlage, muss vorher die Stromzufuhr unterbrochen werden, den dafür bestimmten Magnetthermo-Schalter drücken, der am Eingang der Anlage installiert ist.
- 17° - Nach der Installation ist es nötig zu prüfen dass Teile von der Gittertür keinen Hindernis auf Straße oder Bürgersteige verursachen.

**DIE FIRMA RIB ÜBERNIMMT KEINE VERANTWORTUNG für eventuelle Schäden, die entstehen können, wenn die Installierungsvorschriften die den gültigen Sicherheitsnormen entsprechen, nicht eingehalten werden.**

## ATENCIÓN PARA LA SEGURIDAD DE LAS PERSONAS ES IMPORTANTE QUE SE OBSERVEN TODAS LAS INSTRUCCIONES

### CONSERVAR CUIDADOSAMENTE ESTAS INSTRUCCIONES

- 1° - En el caso de que no sea previsto en la central eléctrica, instalar antes de la misma, un interruptor de tipo magnetotérmico (omnipolar con una apertura mínima de los contactos de 3 mm) que dé un sello de conformidad con las normas internacionales. Este dispositivo tiene que estar protegido contra cierres accidentales (por ejemplo instalándolo dentro de un panel cerrado a llave).
- 2° - Para la sección y el tipo de los cables, RIB aconseja utilizar cables de tipo H05RN-F con sección mínima de 1,5 mm<sup>2</sup> e igualmente atenerse a la norma IEC 364 y a las normas de instalación del propio país.
- 3° - Posicionamiento eventual de un par de fotocélulas. El rayo de las fotocélulas no debe estar a más de 70 cm de altura desde el suelo y a una distancia de la superficie de movimiento de la puerta, no superior a 20 cm. El correcto funcionamiento tiene que ser controlado al final de la instalación de acuerdo con el punto 7.2.1 de la EN 12445.
- 4° - Para lograr satisfacer los límites impuestos por la EN 12453, si la fuerza de punta supera el límite normativo de 400 N, es necesario recurrir al control de presencia activa en toda la altura de la puerta (hasta a 2,5m max). - Las fotocélulas en este caso se deben colocar como indicado en la EN 12445 punto 7.3.2.2.

### PS.: Es obligatorio la puesta a tierra del sistema.

Los datos descritos en el presente manual son sólo indicativos.

RIB se reserva de modificarlos en cualquier momento.

Realizar el sistema respetando las normas y las leyes vigentes.

## IMPORTANTES INSTRUCCIONES DE SEGURIDAD PARA LA INSTALACIÓN

### CUIDADO: UNA INCORRECTA INSTALACIÓN PUEDE CAUSAR GRAVES DAÑOS

### SEGUIR TODAS LAS INSTRUCCIONES DE INSTALACIÓN

- 1° - Este manual de instrucciones está exclusivamente dirigido a personal especializado que conozca los criterios de construcción y de los dispositivos de protección contra accidentes con cancelas, puertas y portales motorizados (atenerse a las normas y a las leyes vigentes).
- 2° - El instalador tendrá que dar al utilizador final un manual de instrucciones de acuerdo con la 12635.
- 3° - El instalador antes de proceder con la instalación tiene que hacer un análisis de los riesgos del cierre automatizado final y la puesta en seguridad de los riesgos identificados como peligrosos (siguiendo las normas EN 12453 / EN 12445).
- 4° - El instalador antes de instalar el motor de desplazamiento tiene que controlar que la cancela esté en buenas condiciones mecánicas y que se abra y se cierre en forma adecuada.
- 5° - El instalador tendrá que instalar el órgano para el desenganche manual a una altura inferior a 1,8 m.
- 6° - El instalador tendrá que quitar eventuales impedimentos para el movimiento motorizado de la cancela (ej. pistillos, cerraduras, cerrojos, etc.).
- 7° - El instalador tendrá que colocar de modo permanente rótulos que adviertan de la posibilidad de aplastamiento, en un punto bastante visible o en las cercanías de eventuales mandos fijos.
- 8° - El cableado de los varios componentes eléctricos externos al operador (por ejemplo fotocélulas, los intermitentes, etc) tiene que ser efectuado según la EN 60204-1 y a las modificaciones sucesivas aportadas por el punto 5.2.2 della EN 12453.
- 9° - El eventual montaje de un panel de mandos para la gestión del movimiento manual tiene que ser efectuado posicionando el panel en modo de que quien lo accione no se encuentre en una posición peligrosa; además se tiene que hacer en modo que sea mínimo el riesgo de accionamiento accidental de los pulsadores.
- 10° - Tener los mandos del automatismo (panel de mandos, mando a distancia, etc.) lejos del alcance de los niños. El órgano de maniobra (un interruptor cerrado manualmente) tiene que estar en una posición visible desde la parte de maniobra, pero lejana de las piezas en movimiento. Tiene que ser instalado en una altura min. de 1,5 metros.
- 11° - Esta unidad puede ser utilizado por niños de 8 años o más y las personas con capacidades físicas, sensoriales o mentales reducidas, o falta de experiencia y conocimientos que hayan recibido supervisión o instrucciones relativas al uso de 'equipo de manera segura y comprender los riesgos que implica.
- 12° - Los niños no deben jugar con el aparato.
- 13° - Limpieza y mantenimiento de usuarios no tiene que ser hecho por los niños sin supervisión.
- 14° - No permita que los niños jueguen con los controles fijos. Mantenga los controles remotos alejados de los niños.
- 15° - Los mecanismos de mando fijos tienen que ser instalados de manera visible.
- 16° - Antes de ejecutar cualquier operación de instalación, ajuste o mantenimiento del sistema, quitar la corriente accionando el respectivo interruptor magnetotérmico conectado antes del mismo.
- 17° - Al final de la instalación, el instalador tendrá que asegurarse de que las partes de la puerta no estorben calles o aceras públicas.

**LA EMPRESA RIB NO SE RESPONSABILIZA por eventuales daños provocados por la falta de respeto de las normas de seguridad, durante la instalación y de las leyes actualmente vigentes.**

## CARATTERISTICHE TECNICHE

KING è una serie di operatori irreversibili, utilizzati per movimentare cancelli a battente con ante lunghe fino a 5 m (Fig. 1).

La serie KING è stata concepita per funzionare senza fincorsa elettrici, ma solo meccanici.

Quando è arrivato in battuta il motore funziona ancora per qualche secondo, fino a quando non interviene il timer di funzionamento della centralina di comando.

CARATTERISTICHE TECNICHE		KING	KING L
Lunghezza max. anta	m	4	5
Peso max cancello	kg	400	500
Corsa max di traino	mm	345*	475*
Tempo medio di apertura	s.	14÷27	29÷38
Velocità di traino	m/s.	0,0125	
Forza max di spinta	N	1800	
Alimentazione e frequenza		<b>230V~ 50Hz</b>	
Potenza motore	W	290	
Assorbimento	A	1,2	
Condensatore	µF	10	
Cicli normativi	n°	17 - 14s/2s	10 - 33s/2s
Cicli consigliati al giorno	n°	150	
Servizio		60%	
Cicli consecutivi garantiti	n°	20/14s	15/33s
Lubrificazione a grasso		Bechem - RHUS 550	
Peso motore	kg	10	14
Rumorosità	db	<70	
Volume	m³	0,0184	0,0211
Temperatura di lavoro	°C	-10 ÷ +55	
Grado di protezione	IP	44	

\* Con fermo meccanico incorporato che interviene durante l'apertura. Se si utilizza anche il fermo meccanico che interviene durante la chiusura, opzionale, la corsa massima di traino si riduce di 50 mm.

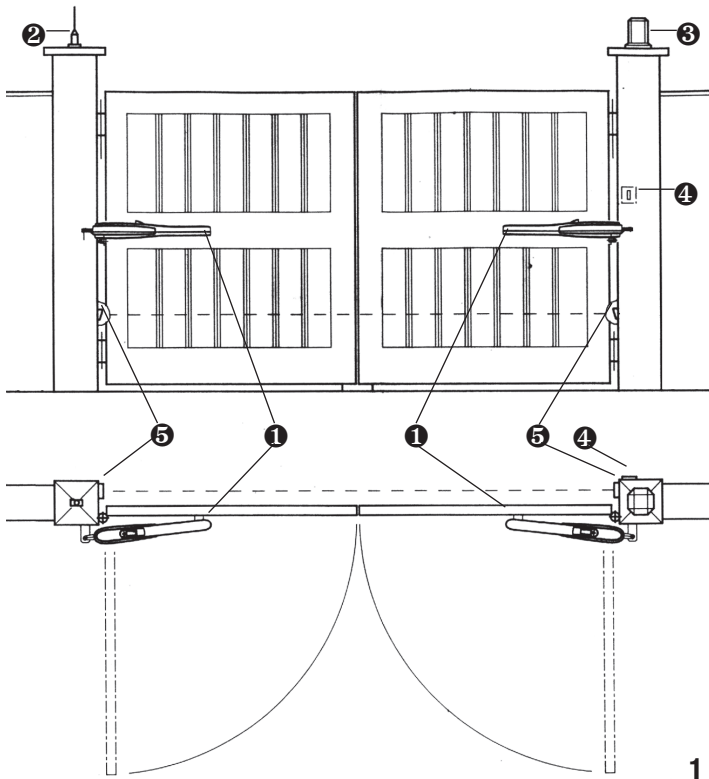

- 1 - Operatore KING
- 2 - Antenna radio
- 3 - Lampeggiatore
- 4 - Selettore a chiave
- 5 - Fotocellule esterne

1

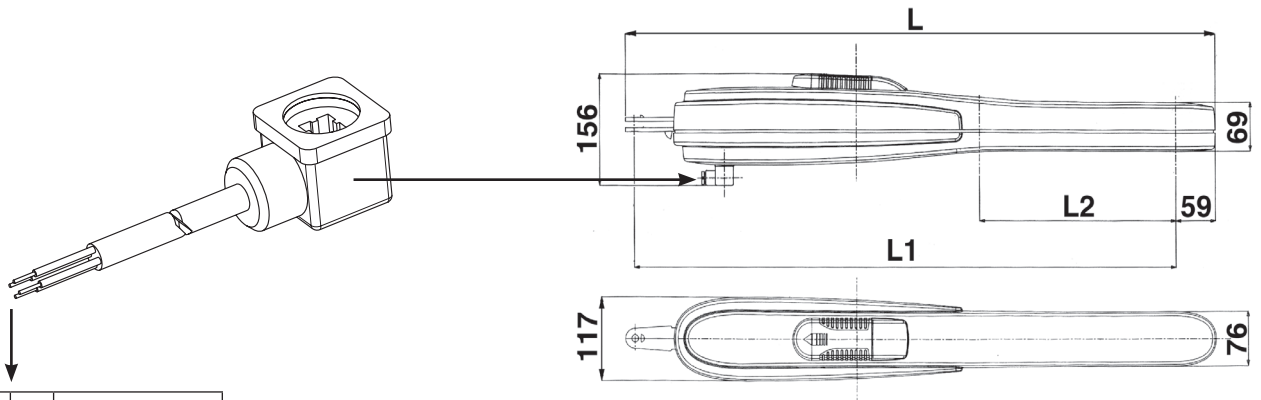

1	V	APRE
2	W	CHIUDE
3	U	COMUNE
Giallo/Verde		

KING	L=888	L1=815	L2=340
KING L	L=1020	L1=945	L2=470

Misure in mm

## CONTROLLO PRE-INSTALLAZIONE

Le ante devono essere solidamente fissate ai cardini delle colonne, non devono flettere durante il movimento e devono muoversi senza attriti.

Prima d'installare KING è meglio verificare tutti gli ingombri necessari per poterlo installare.

Se il cancello si presenta come da Fig. 1 non occorrono modifiche.

**È obbligatorio uniformare le caratteristiche del cancello alle norme e leggi vigenti.** Il cancello può essere automatizzato solo se in buono stato e se rispondente alla norma EN 12604.

- L'anta non deve presentare porte pedonali. In caso contrario occorrerà prendere opportune precauzioni in accordo al punto 5.4.1 della EN12453 (ad esempio impedire il movimento del motore quando il portoncino è aperto, grazie ad un microinterruttore opportunamente collegato in centralina).

- Non bisogna generare punti di intrappolamento (ad esempio tra anta aperta del cancello e cancellata).

- Non devono essere presenti fermi meccanici al di sopra del cancello perché non sono sufficientemente sicuri.

## FISSAGGIO ATTACCO MOTORE A COLONNA

Durante l'installazione di KING è necessario rispettare alcune misure per avere un corretto movimento dell'anta (**vedi le TABELLE delle misure**).

## ATTACCO COLONNA PER OPERATORE KING

(cod. CCA1293 - CCA1294)

Se la colonna è in ferro le si può avvitare direttamente l'attacco utilizzando quattro viti filettate M8. Se la colonna è in cemento fissare l'attacco con quattro viti ad espansione di Ø 8 mm (Fig. 2-3).

In caso si abbia il muro parallelo al cancello quando questo è aperto, può essere necessario praticare una nicchia per dare una sede all'operatore.

## ATTACCO COLONNA PER OPERATORE KING L

(cod. CCA1370 - CCA1319)

Se la colonna è in ferro le si può saldare direttamente l'attacco.

Se la colonna è in cemento si utilizza la piastra come in Fig. 5 e la si fissa con quattro viti ad espansione di Ø 8 mm.

Altro intervento possibile consiste nel murare l'attacco nella colonna saldandogli alla base una zanca come in Fig. 6.

Proseguendo nell'installazione si deve saldare sull'anta l'attacco per il traino del cancello, osservando naturalmente le quote previste (Fig. 7).

Nel caso in cui il muro si presenti parallelo al cancello aperto, può essere necessario praticare una nicchia per dare una sede all'operatore.

Componenti da installare secondo la norma EN12453			
TIPO DI COMANDO	USO DELLA CHIUSURA		
	Persone esperte (fuori da area pubblica*)	Persone esperte (area pubblica)	Uso illimitato
a uomo presente	A	B	non possibile
a impulsi in vista (es. sensore)	C o E	C o E	C e D, o E
a impulsi non in vista (es. telecomando)	C o E	C e D, o E	C e D, o E
automatico	C e D, o E	C e D, o E	C e D, o E

\* esempio tipico sono le chiusure che non accedono a pubblica via  
A: Pulsante di comando a uomo presente (cioè ad azione mantenuta), come cod. ACG2013  
B: Selettore a chiave a uomo presente, come cod. ACG1010  
C: Regolazione della forza del motore  
D: Coste e/o altri dispositivi di limitazione delle forze entro i limiti della norma EN12453 - Appendice A.  
E: Fotocellule, es. cod. ACG8026 (da applicare ogni 60÷70 cm per tutta l'altezza della colonna del cancello fino ad un massimo di 2,5 m - EN 12445 punto 7.3.2.1)

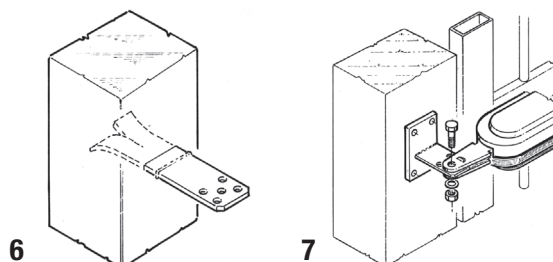
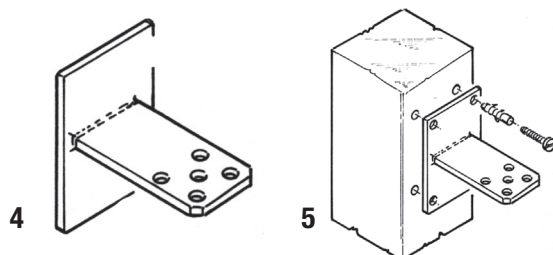
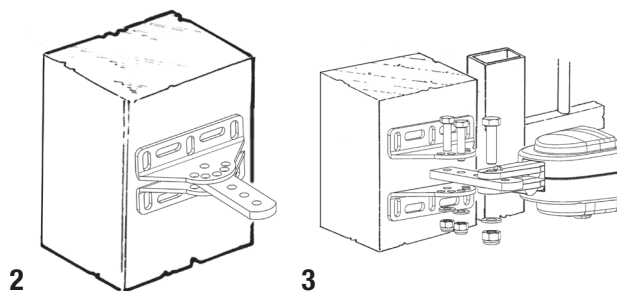

## FISSAGGIO ATTACCO MOTORE A CANCELLO

(vedi le TABELLE delle misure)

**Prima di inserire il perno nell'attacco cancello, ingrassare accuratamente.**

Saldare l'attacco a cancello alla giusta altezza (Fig. 8).

Durante l'installazione aprire e chiudere più volte il cancello controllando che l'operatore non sfreghi contro l'anta in movimento.

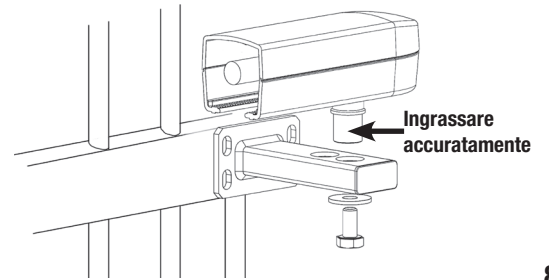

8

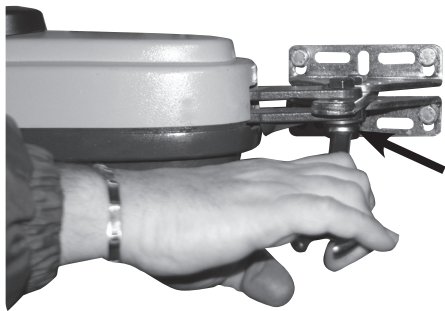

**SI !**

Assicurarsi di stringere il bullone che fissa l'operatore alla staffa permettendo che la stessa possa liberamente ruotare.

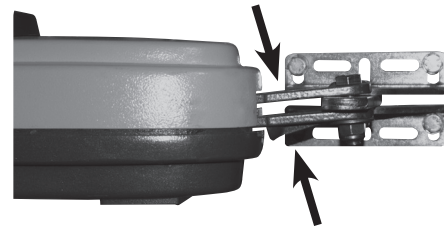

**NO !**

L'operatore non deve variare la sua altezza nelle varie fasi della movimentazione.

Rispettare la quota 45 e assicurarsi che l'operatore sia orizzontale

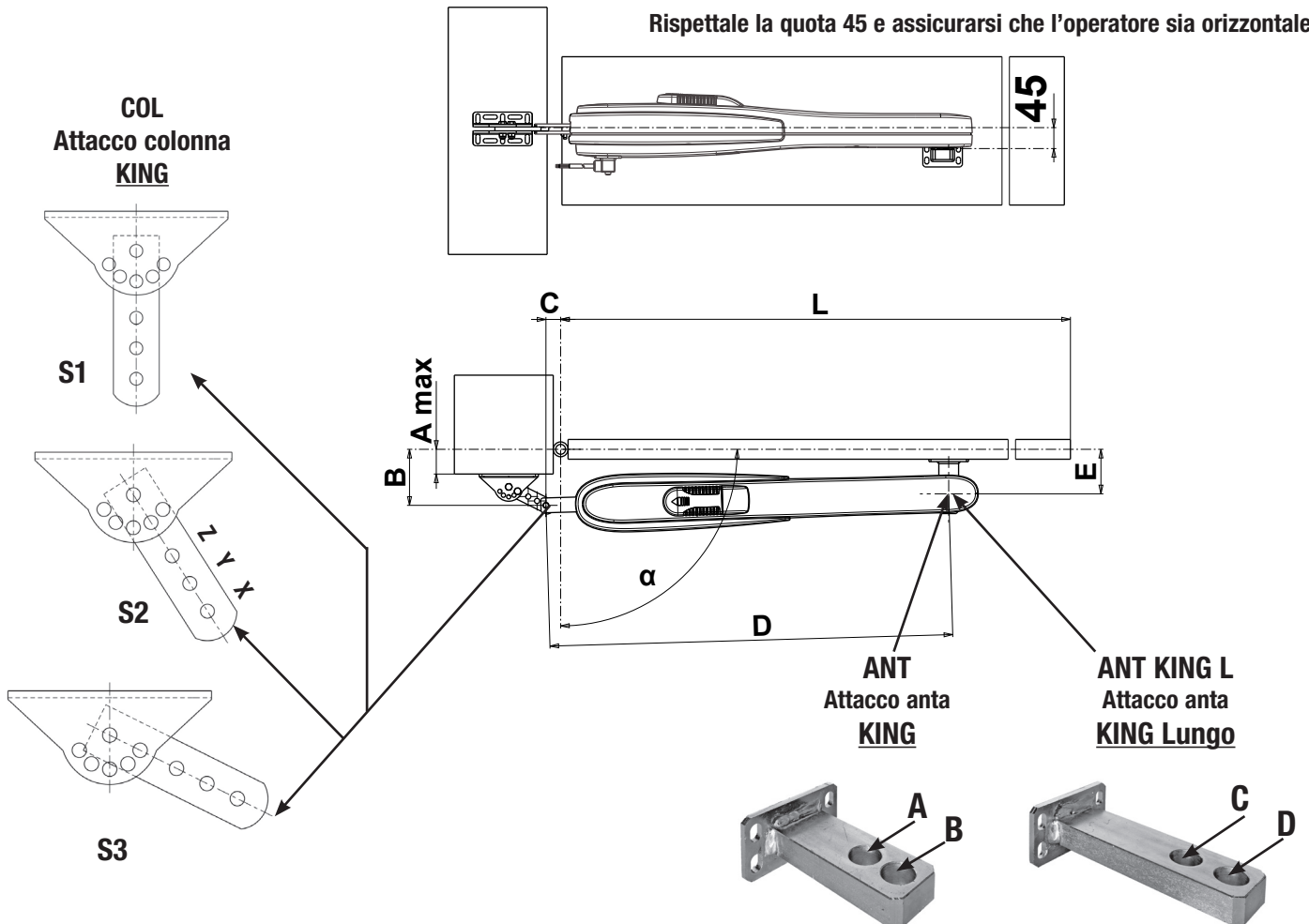

9

## MISURE DA RISPETTARE PER UNA CORRETTA INSTALLAZIONE

	L Min.÷Max	$\alpha$	A max	B	C	D	E	T sec	ANT	COL
KING	1÷1,80	90°	45	100	100	815	90	14	A	S3-Y
KING	1,81÷2,20		45	110	110	815	90	18	A	S3-X
KING	2,21÷2,50		70	140	110	815	90	20	A	S1-Z
KING	2,51*÷3,00*		90	170	140	815	115	25	B	S2-Y
KING	3,01*÷4,00*		115	200	140	815	115	27	B	S2-Y
KING L	3,51*÷4,00*		105	190	190	945	150	30	D	-
KING L	4,01*÷5,00*		160	214	210	945	150	34	D	-

	L Min.÷Max	$\alpha$	A max	B	C	D	E	T sec	ANT	COL
KING	1÷1,80	110°	20	90	140	815	90	18	A	S1-Z
KING	1,81÷2,20			100	130	815	90	20	A	S2-Y
KING	2,21÷4,00*			110	140	815	115	21	B	S1-Y
KING L	2,51*÷3,00*			130	140	945	120	22	C	-
KING L	3,01*÷3,50*			160	150	945	120	25	C	-
KING L	3,51*÷5,00*			160	230	945	150	31	D	-

\* Oltre i 2,5 metri di lunghezza d'anta deve essere applicata una elettroserratura per assicurare un'efficace chiusura.

Qualora il pilastro fosse molto largo e non fosse possibile installare l'operatore rispettando la misura (B), è indispensabile creare una nicchia nel pilastro o spostare il cancello sullo spigolo.

**ANT KING**  
Attacco anta KING

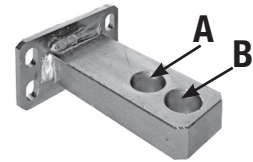

**ANT KING L**  
Attacco anta KING Lungo

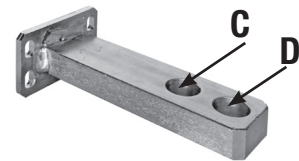

**COL**  
Attacco colonna KING

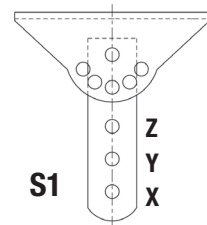

## MISURE DA RISPETTARE CON 2 FERMI MECCANICI

	L Min.÷Max	$\alpha$	A max	B	C	D	E	T sec	ANT	COL
KING	1÷1,80	90°	45	100	100	775	90	14	A	S3-Y
KING	1,81÷2,20		45	110	110	775	90	18	A	S3-X
KING	2,21÷2,50		70	140	110	775	115	20	B	S1-Z
KING	2,51*÷4,00*		70	160	140	775	115	25	B	S1-Y
KING L	3,01*÷3,50*		60	170	170	905	120	27	C	-
KING L	3,51*÷5,00*		100	190	180	905	120	30	C	-

	L Min.÷Max	$\alpha$	A max	B	C	D	E	T sec	ANT	COL
KING	1÷1,80	110°	20	90	140	775	90	18	A	S1-Z
KING	1,81÷2,20			100	130	775	90	20	A	S2-Y
KING	2,21÷4,00*			110	140	775	115	21	B	S1-Y
KING L	2,51*÷3,00*			130	140	905	120	22	C	-
KING L	3,01*÷5,00*			130	150	905	120	23	C	-

## FERMO MECCANICO - OPTIONAL

Cod. ACG8089

Fermo meccanico, optional, per fermare la chiusura in caso il cancello sia privo di un fermo a terra (Fig. 11).

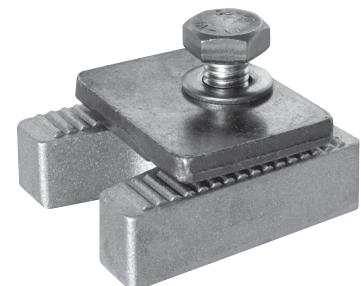

10

11



## REGOLAZIONE FINECORSA MECCANICI

Per posizionare i fermi agire come da schema (Fig. 12).

Per ottenere l'apertura desiderata è sufficiente spostare il fermo (A) e bloccarlo serrando la vite da 8mA con una chiave fissa n°13.

Per ottenere la chiusura desiderata si dovrà spostare il fermo (B) (OPZIONALE) bloccandolo come descritto per il fermo (A).

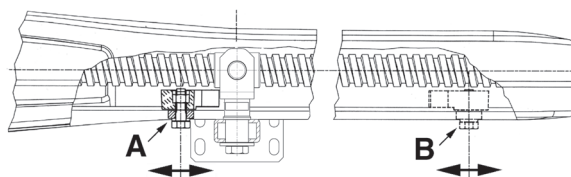

12

## SBLOCCO DI EMERGENZA

In caso di mancanza di corrente, per poter agire manualmente sul cancello è sufficiente inserire l'apposita chiave e ruotarla 2 volte in senso antiorario (Fig. 14).

Per poter eseguire in modo sicuro la movimentazione manuale dell'anta occorre verificare che:

- sull'anta siano presenti maniglie idonee;
- tali maniglie siano posizionate in modo da non creare punti di pericolo durante il loro utilizzo;
- lo sforzo manuale per muovere l'anta non superi i 225N per i cancelli posti su siti privati ed i 390N per i cancelli posti su siti commerciali ed industriali (valori indicati nel punto 5.3.5 della norma EN 12453).

## SICUREZZE ELETTRICHE

Realizzare l'impianto in ottemperanza alle norme ed alle leggi vigenti.

Si consiglia l'utilizzo delle centraline elettroniche di comando T2 per 1 o 2 KING monofasi.

Per i collegamenti ed i dati tecnici degli accessori attenersi ai relativi manuali.



13

## COLLEGAMENTO ALIMENTAZIONE

Nei **KING monofasi** si devono collegare i **morsetti 1-2-3** del connettore del motore rispettivamente ai **morsetti V-W-U** del quadro di comando.

## ATTENZIONE!

La lunghezza max dei cavi di collegamento dai motori alla centralina deve essere di 15 m max con sezione filo per alimentazione motore di 2,5 mm<sup>2</sup>, per gli accessori utilizzare una sezione di filo di 0,75 mm<sup>2</sup>.

## REGOLAZIONE FORZA DI SPINTA

Per i KING monofasi è necessario utilizzare un quadro elettronico tipo T2 dotato di regolatore di forza elettronico.

## MANUTENZIONE

Da effettuare solamente da parte di personale specializzato dopo aver tolto l'alimentazione elettrica.

Ogni anno ingrassare i cardini e controllare la forza di spinta esercitata dall'operatore sull'anta.

Ogni due anni è consigliabile lubrificare la madrevite con del grasso silconico.

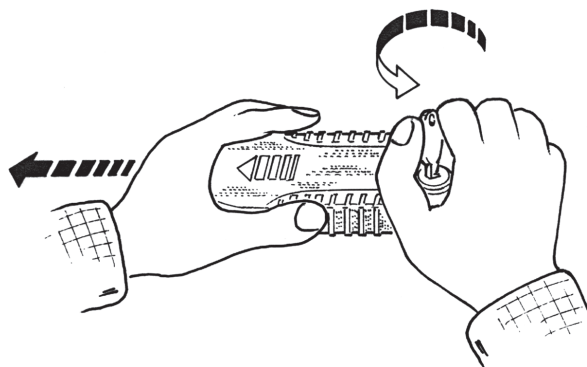

14

## OPTIONAL

Per i collegamenti ed i dati tecnici degli accessori attenersi ai relativi libretti di istruzione.

### T2

cod. ABT2000 => CRX 230/50-60HZ  
 cod. ABT2001 => 230/50-60HZ  
 cod. ABT2002 => CRX 120/60HZ  
 cod. ABT2003 => 120/60HZ

### T2 Wi-Fi

Con scheda MASTER Wi-Fi.  
 cod. ABT2001W

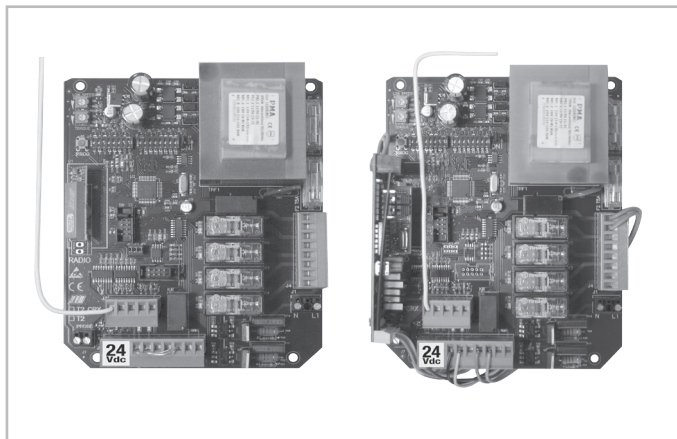

Autoapprendimento corsa e tempi  
 Apertura pedonale  
 Chiusura automatica totale e pedonale  
 Prelampeggio  
 Rallentamento regolabile in accostamento  
 Regolazione della forza  
 Comando radio automatico o passo passo apertura totale  
 Comando radio automatico o passo passo apertura pedonale  
 Comando singolo automatico o passo passo  
 Colpo d'ariete serratura elettrica  
 Radio ricevitore incorporato  
 Gestione fotocellule  
 Gestione chiusura immediata dopo il transito da fotocellule  
 Gestione lampeggiatore  
 Gestione coste  
 Autotest coste di sicurezza come richiesto da norma EN12453  
 Selettore a chiave  
 Buzzer  
 Serratura elettrica

### RADIO RICEVITORI AD AUTOAPPRENDIMENTO



S433 1CH	monocanale con innesto	cod. ACG5081
S433 1CH	monocanale con morsettiera	cod. ACG5082
S433 2CH	bicanale con innesto	cod. ACG5083
S433 2CH	bicanale con morsettiera	cod. ACG5084
S433 4CH	quadricanale con innesto	cod. ACG5085
S433 4CH	quadricanale con morsettiera	cod. ACG5086

### TELECOMANDO SUN



SUN 2CH	cod. ACG6052	SUN 4CH	cod. ACG6054
SUN CLONE 2CH	cod. ACG6056	SUN CLONE 4CH	cod. ACG6058

### SPARK



Per ottenere le migliori prestazioni degli apparati sopracitati, bisogna installare un'antenna accordata sulla frequenza del radio ricevitore installato .

**N.B. Fare molta attenzione che il filo centrale del cavo non vada a contatto con la calza in rame esterna, ciò renderebbe nullo il funzionamento dell'antenna.**

L'antenna va installata perpendicolarmente e deve essere in vista del telecomando.

<b>LAMPEGGIATORE SPARK</b> con scheda intermittente incorporata	cod. ACG7059
<b>SUPPORTO LATERALE</b>	cod. ACG7042
<b>ANTENNA SPARK 433</b>	cod. ACG5452

### VERTIGO

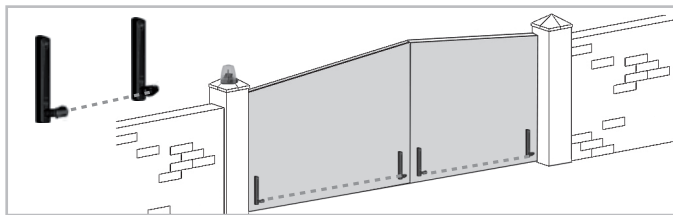

FOTOCPELLULE SOSTITUTIVE DELLA COSTA

VERTIGO 8 cod. ACG8044 - VERTIGO 10 cod. ACG8045

VERTIGO WIRELESS 8 cod. ACG8061 - VERTIGO WIRELESS 10 cod. ACG8062

### CHIAVISTELLO MECCANICO



Chiavistello meccanico per cancelli a due ante

cod. ACG5000

## FIT SLIM



### FOTOCELLE DA PARETE COPPIA DI COLONNINE PER FIT SLIM

cod. ACG8032

cod. ACG8065

Le fotocelle FIT SLIM hanno la funzione di sincronismo in corrente alternata e portata di 20 m.

Sono applicabili più coppie di fotocelle ravvicinate grazie al circuito sincronizzatore.

Aggiungere il **TRASMETTITORE TX SLIM SYNCRO** cod. ACG8029 per sincronizzare fino a 4 coppie di fotocelle.

## NOVA - NOVA WIRELESS



**FOTOCELLE NOVA** - portata 25 m

cod. ACG8046

**FOTOCELLE NOVA WIRELESS** - portata 25 m - durata batterie 3 anni

cod. ACG8047

**COPPIA DI COLONNINE per NOVA**

cod. ACG8039

## DISPOSITIVI Wi-Fi

### MASTER Wi-Fi

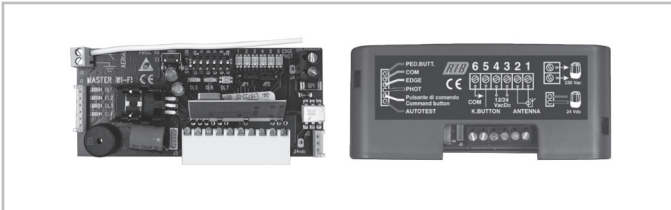

SCHEDA DI GESTIONE SISTEMA SENZA FILI

con innesto - 12÷30V ac/dc

cod. ACG6094

con morsettieria - 12÷30V ac/dc

cod. ACG6099

### NOVA Wi-Fi



FOTOCELLE SENZA FILI  
COPPIA COLONNINE NOVA

cod. ACG8037

cod. ACG8039

### VERTIGO Wi-Fi

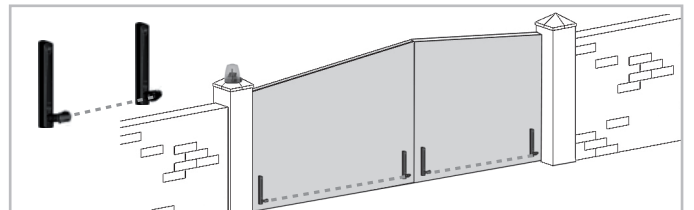

FOTOCELLE SENZA FILI SOSTITUTIVE DELLA COSTA

VERTIGO Wi-Fi 8 cod. ACG8042 - VERTIGO Wi-Fi 10 cod. ACG8043

### BLOCK Wi-Fi



SELETTORE A CHIAVE SENZA FILI

cod. ACG6098

### SPARK Wi-Fi



LAMPEGGIATORE SENZA FILI  
SUPPORTO LATERALE

cod. ACG7064

cod. ACG7042

# F SCHÉMA DÉTAILLÉ DE L'INSTALLATION

## CARACTERISTIQUES TECHNIQUES

KING est une série de operateur irréversibles, utilisé pour movimenter des portails à battans jusqu'à 5 m de longueur (Fig. 1).

Lorsqu'il arrive en fin de course, le moteur marche encore pendant quelques secondes, tant que n'intervient pas le temporisateur de fonctionnement de l'unité de commande.

CARACTERISTIQUES TECHNIQUES		KING	KING L
Longueur maxi du battant	m	4	5
Poids maxi du portail	kg	400	500
Course maxi d'entraînement	mm	345*	475*
Temps moyen d'ouverture	s.	14÷27	29÷38
Vitesse de traction	m/s.	0,0125	
Force maxi de poussée	N	1800	
Alimentation et frequence		<b>230V~ 50Hz</b>	
Puissance moteur	W	290	
Absorption	A	1,2	
Condensateur	µF	10	
Cycles normatifs	n°	17 - 14s/2s	10 - 33s/2s
Cycles conseillés par jour	n°	150	
Service		60%	
Cycles consécutifs garantis	n°	20/14s	15/33s
Graisse		Bechem - RHUS 550	
Poids du moteur	kg	10	14
Bruit	db	<70	
Volume	m³	0,0184	0,0211
Temperature de travail	°C	-10 ÷ +55	
Indice de protection	IP	44	

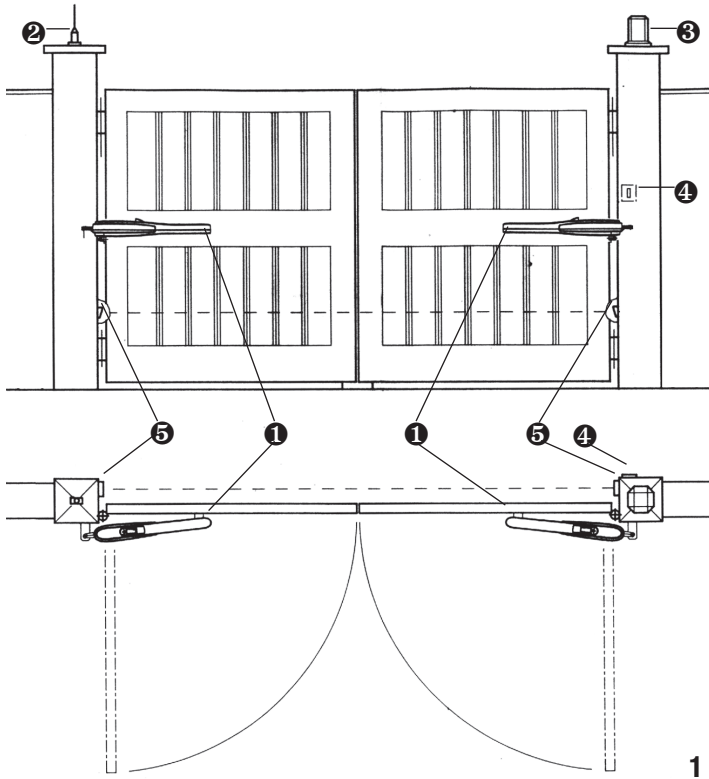

- 1 - Operateur KING
- 2 - Antenne radio
- 3 - Signal électrique
- 4 - Selecteur
- 5 - Photocellules p/protection externe

\* Avec une butée mécanique incorporée qui intervient pendant l'ouverture. Si l'on utilise aussi la butée mécanique qui intervient pendant la fermeture, en option, la course maximale d'entraînement s'écourte de 50 mm.

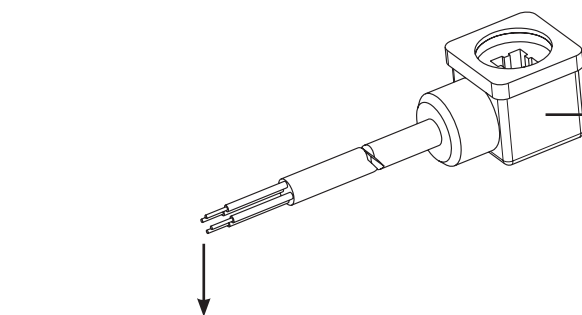

1	V	OUVERTURE
2	W	FERMETURE
3	U	COMMUN
Jaune / Vert	⏚	

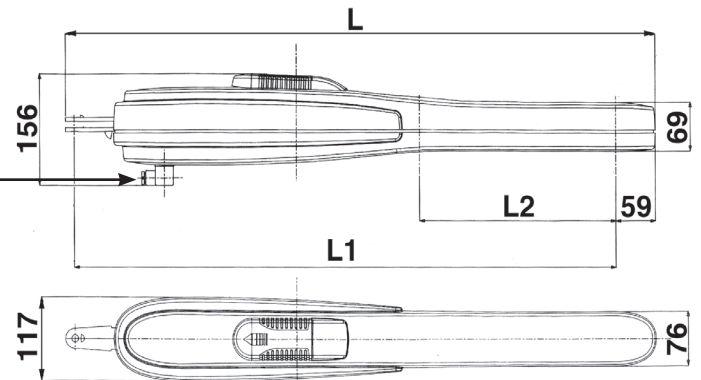

KING	L=888	L1=815	L2=340
KING L	L=1020	L1=945	L2=470

Mesures en mm

## CONTROLE PRE-INSTALLATION

Le portail à battant doit être solidement fixé aux cardans des colonnes, ne doit pas flechir pendant le mouvement et doit pouvoir manoeuvrer sans effort.

Avant d'installer KING, il convient de vérifier tous les encombrements nécessaires pour procéder à l'installation.

Si le portail se présente comme indiqué Fig. 2, aucune modification n'est nécessaire.

**Il est impératif d'uniformiser les caractéristiques du portail avec les normes et les lois en vigueur.** Le portail peut être automatisé seulement si il est en bon état et qu'il est conforme à la norme EN 12604.

- Le vantail ne doit pas comporter de portillon intégré. Dans le cas contraire, il sera opportun de prendre les précautions décrites au point 5.4.1 de la EN 12453 (interdire, par le biais d'un contact raccordé aux bornes adaptées de la platine électronique, la mise en marche de l'automatisme si le portillon est ouvert).

- Ne pas générer de zone d'écrasement (par exemple entre le vantail ouvert et la cloture).

- Il ne devra y avoir aucun arrêt mécanique au-dessus du portail, étant donné que les arrêts mécaniques ne sont pas suffisamment sûrs.

Parties à installer conformément à la norme EN12453			
TYPE DE COMMANDE	USAGE DE LA FERMETURE		
	Personne expertes (au dehors d'une zone publique*)	Personne expertes (zone publique)	Usage illimité
homme presente	A	B	non possible
impulsion en vue (es. capteur)	C ou E	C ou E	C et D, ou E
impulsion hors de vue (es. boîtier de commande)	C ou E	C et D, ou E	C et D, ou E
automatique	C et D, ou E	C et D, ou E	C et D, ou E

\* exemple typique: fermetures qui n'ont pas d'accès à un chemin public  
 A: Touche de commande à homme present (à action maintenue), code ACG2013.  
 B: Sélecteur à clef à homme mort, code ACG1010.  
 C: Réglage de la puissance du moteur.  
 D: Barre palpeuse et/ou autres dispositifs de limitation des forces dans les limites de la norme EN12453- appendice A.  
 E: Cellules photo-électriques, code ACG8026 (Appliquer chaque 60÷70 cm pour toute la taille de la colonne de la porte jusqu'à un maximum de 2,5 m - EN 12445 point 7.3.2.1).

## FIXATION DE L'ATTACHEMENT DU MOTEUR A LA COLONNE

Lors de l'installation du KING, il est nécessaire de respecter certaines mesures afin d'obtenir un mouvement correct du vantail (**voir les TABLEAUX des mesures**).

### ATTACHE POTEAU POUR OPERATEUR KING (code CCA1293 - CCA1294)

Si la colonne est en fer, l'attaque peut être baisée directement à l'aide de quatre vis M8. Si la colonne est en béton, l'attaque peut être fixée avec quatre vis d'expansion Ø 8 mm (fig. 2 ou 3).

En cas de mur parallèle au portail lorsque celui-ci est ouvert il est nécessaire de pratiquer une niche pour loger le motoreducteur.

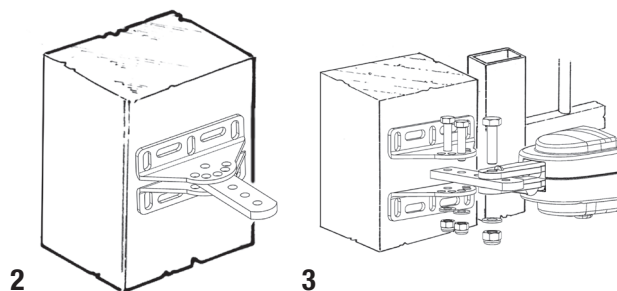

### ATTACHE POTEAU POUR OPERATEUR KING L (code CCA1370 - CCA1319)

Si la colonne est en fer, il est possible de sonder directement la fixation.

Si la colonne est en ciment, procéder toujours avec une plaque comme indique Fig. 5, et la fixer avec quatre Fischer de Ø 8 mm.

Il est aussi possible de sceller la fixation dans la colonne en soudant une agrafe a sa base, voir Fig. 6.

Ensuite poursuivre l'installation en soudant sur le vantail la fixation pour le dispositif d'entraînement du portail, en respectant les mesures prévues (Fig. 7).

En cas de mur parallèle au portail lorsque celui-ci est ouvert il est nécessaire de pratiquer une niche pour loger le motoreducteur.

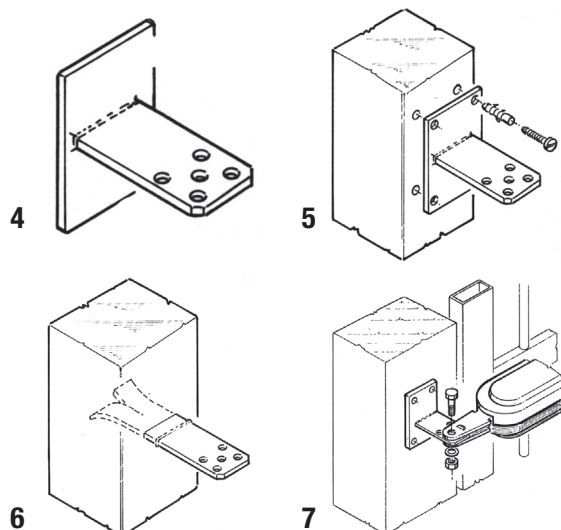

**FIXATION DE L'ATTACHEMENT DU MOTEUR AUX PORTAILS (voir les TABLEAUX des mesures).**

Avant d'insérer le pivot dans l'attache du portail, il faut appliquer bien du gras.

Souder le socle à la juste hauteur (Fig. 8).

Installer le KING en essayant plusieurs fois d'ouvrir et de fermer en contrôlant que que l'opérateur ne frotte pas lorsque le portail est en mouvement.

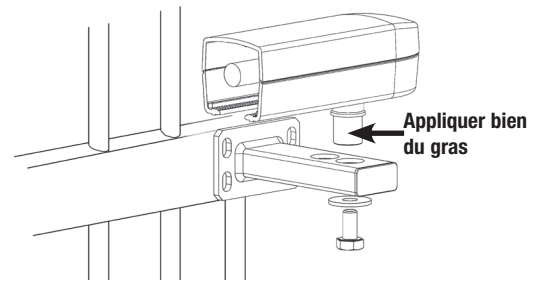

8

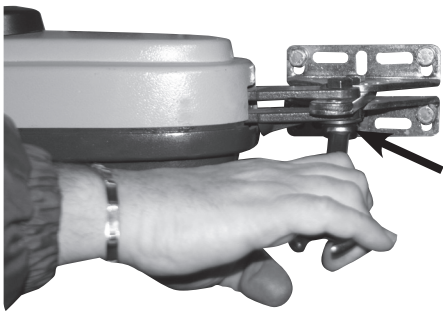

**OUI!**

S'assurer de serrer le boulon qui fixe le piston à l'étrier en permettant que ce dernier puisse tourner librement.

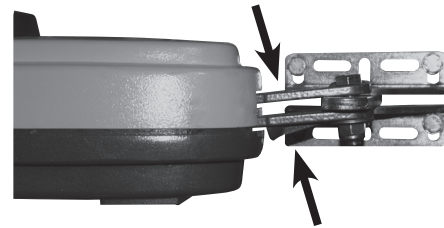

**NON!**

Le piston ne doit pas changer son hauteur pendant les phases du mouvement.

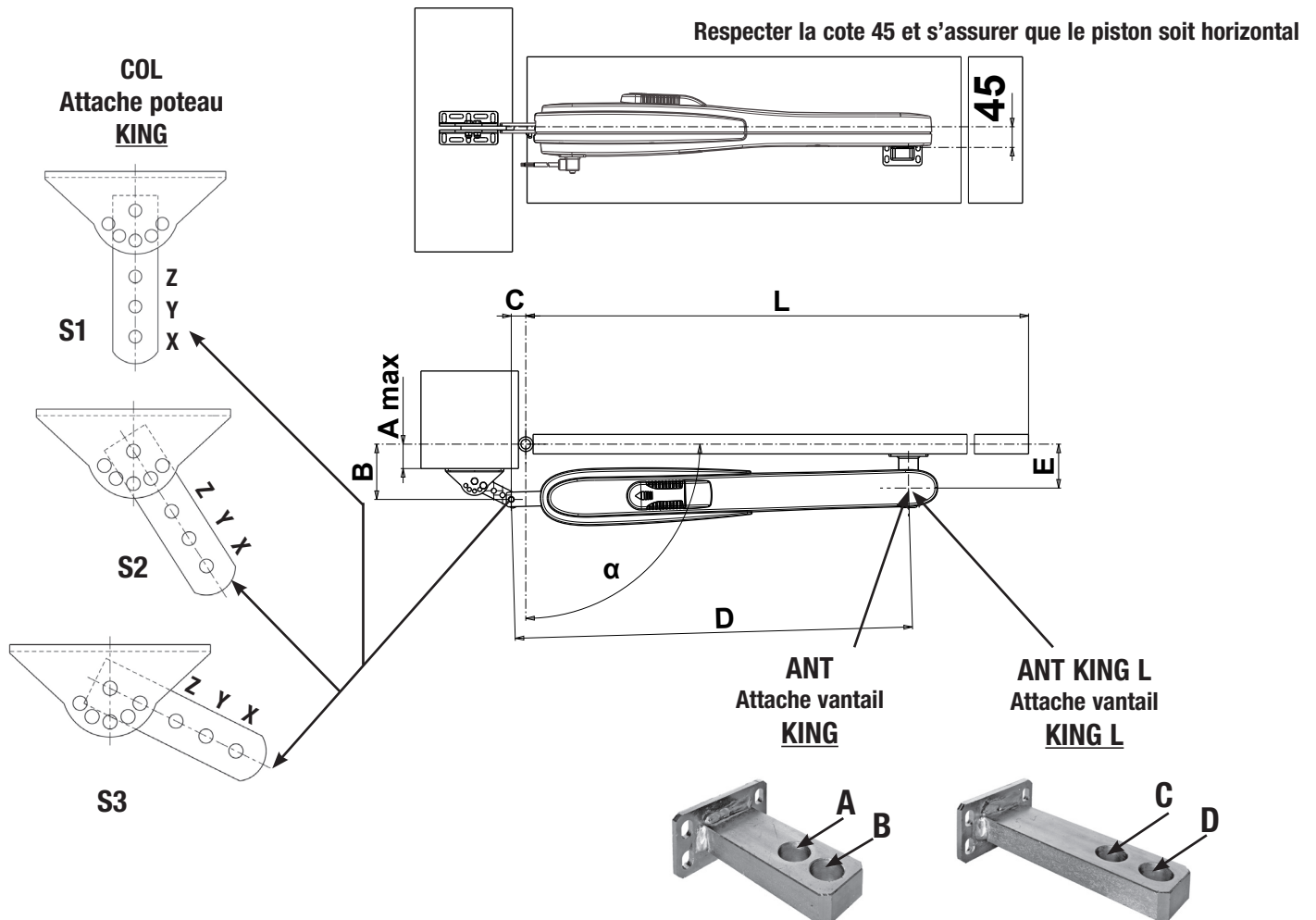

9

MESURES A RESPECTER POUR UNE CORRECTE INSTALLATION

	L Min.÷Max	$\alpha$	A max	B	C	D	E	T sec	ANT	COL
KING	1÷1,80	90°	45	100	100	815	90	14	A	S3-Y
KING	1,81÷2,20		45	110	110	815	90	18	A	S3-X
KING	2,21÷2,50		70	140	110	815	90	20	A	S1-Z
KING	2,51*÷3,00*		90	170	140	815	115	25	B	S2-Y
KING	3,01*÷4,00*		115	200	140	815	115	27	B	S2-Y
KING L	3,51*÷4,00*		105	190	190	945	150	30	D	-
KING L	4,01*÷5,00*		160	214	210	945	150	34	D	-

	L Min.÷Max	$\alpha$	A max	B	C	D	E	T sec	ANT	COL
KING	1÷1,80	110°	20	90	140	815	90	18	A	S1-Z
KING	1,81÷2,20			100	130	815	90	20	A	S2-Y
KING	2,21÷4,00*			110	140	815	115	21	B	S1-Y
KING L	2,51*÷3,00*			130	140	945	120	22	C	-
KING L	3,01*÷3,50*			160	150	945	120	25	C	-
KING L	3,51*÷5,00*			160	230	945	150	31	D	-

\* Les vantaux de plus de 2,50 mètres de longueur nécessitent l'installation d'une électroserrure pour garantir une fermeture efficace

Si le pilier est très large et n'est pas possible d'installer le motoreducteur en respectant la mesure (B), il faut réaliser une niche dans le pilier ou déplacer le portail sur l'arête.

MESURES DE RESPECTER AVEC DEUX ARRET MECANIQUE

	L Min.÷Max	$\alpha$	A max	B	C	D	E	T sec	ANT	COL
KING	1÷1,80	90°	45	100	100	775	90	14	A	S3-Y
KING	1,81÷2,20		45	110	110	775	90	18	A	S3-X
KING	2,21÷2,50		70	140	110	775	115	20	B	S1-Z
KING	2,51*÷4,00*		70	160	140	775	115	25	B	S1-Y
KING L	3,01*÷3,50*		60	170	170	905	120	27	C	-
KING L	3,51*÷5,00*		100	190	180	905	120	30	C	-

	L Min.÷Max	$\alpha$	A max	B	C	D	E	T sec	ANT	COL
KING	1÷1,80	110°	20	90	140	775	90	18	A	S1-Z
KING	1,81÷2,20			100	130	775	90	20	A	S2-Y
KING	2,21÷4,00*			110	140	775	115	21	B	S1-Y
KING L	2,51*÷3,00*			130	140	905	120	22	C	-
KING L	3,01*÷5,00*			130	150	905	120	23	C	-

FARRÊT MÉCANIQUE - OPTION

Code ACG8089

Arrêt mécanique en option pour arrêter la fermeture si le portail n'est pas pourvu de dispositif d'arrêt au sol (Fig. 11).

ANT KING  
Attache vantail KING

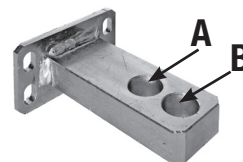

ANT KING L  
Attache vantail KING L

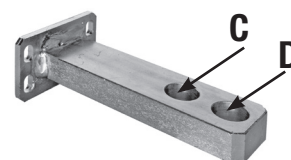

COL  
Attache poteau KING

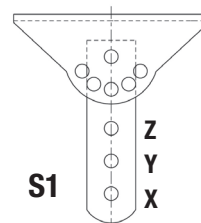

10

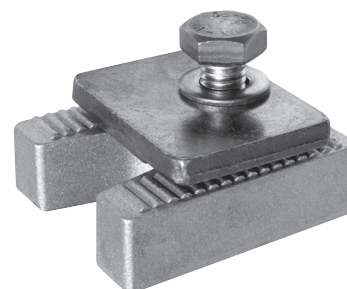

11

## REGLAGE FINS DE COURSE MECANIQUES

Pour positionner les colliers, il est nécessaire agir selon les indications du schéma (Fig. 12). Pour obtenir l'ouverture désirée, il suffit de déplacer le collier (A) et de le bloquer en vissant la vis M8 avec une clé n° 13.

Pour obtenir la fermeture désirée, il est nécessaire de déplacer le collier (B) (OPTIONAL) et de le bloquer comme indiqué ci-dessus.

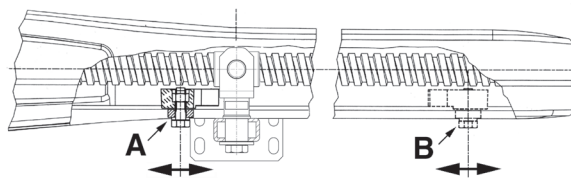

12

## MANOEUVRE DE SECOURS

Pour actionner le portail manuellement il est nécessaire introduire la clé appropriée dans la serrure et la tourner 2 fois dans le sens anti-horaire (Fig. 14).

Afin de pouvoir manoeuvrer manuellement le vantail, il est important de vérifier que:

- Il soit fourni des poignées adaptées sur le vantail;
- Ces poignées doivent être positionnées de sorte à ne pas créer un danger durant leur utilisation;
- L'effort manuel pour mettre en mouvement le vantail ne doit pas excéder 225N pour les portes et portails en usage privé, et 390N pour les portes et portails à usage industriel et commercial (valeurs indiquées au paragraphe 5.3.5 de la norme EN 12453).

## SECURITES ELECTRIQUES

Adapter les installations des parties électriques aux normes et lois en vigueur.

Il est conseillé d'utiliser les blocs moteurs électroniques T2 pour 1 ou 2 KING monophasés. Pour les branchements et les données techniques des accessoires, se conformer aux livrets d'instruction correspondants.

## BRANCHEMENT DE L'ALIMENTATION

Sur les versions **KING monophasées**, il faut relier les **bornes 1-2-3** du connecteur respectivement **aux bornes V-W-U** du tableau de commande.



13

## ATTENTION!

La longueur des câbles de raccordement des moteurs à la centrale doit être de 15 m maxi

La section du câble d'alimentation moteur doit être de 2,5 mm<sup>2</sup>.

Pour les accessoires utiliser une section de câble de 0,75 mm<sup>2</sup>.

## REGLAGE DE LA FORCE

Sur les versions KING monophasées, utiliser un coffret électronique de type T2 équipé d'un régulateur de force électronique.

## ENTRETIEN

Effectuer seulement par personnel spécialisé après avoir coupé l'alimentation.

Tous les ans, graisser les gonds et contrôler la force de poussée exercée par le motoréducteur sur le portail.

Tous les deux ans, il est conseillé de lubrifier la vis-mère avec une graisse à base de silicone.

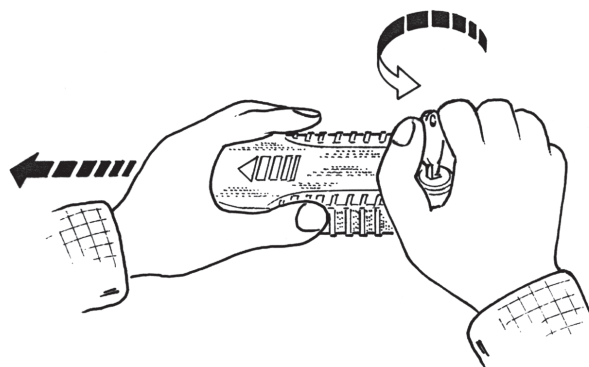

14



# OPTIONS

Pour les branchements et les données techniques des accessoires, se conformer aux livrets d'instruction correspondants.

## T2

code ABT2000 => CRX 230/50-60HZ  
 code ABT2001 => 230/50-60HZ  
 code ABT2002 => CRX 120/60HZ  
 code ABT2003 => 120/60HZ

## T2 Wi-Fi

Avec carte MASTER Wi-Fi.  
 code ABT2001W

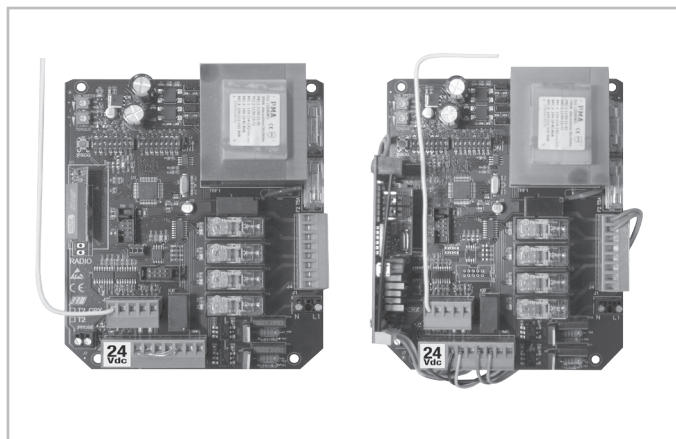

- Auto-apprentissage course et temps
- Ouverture piétonne
- Fermeture automatique totale et piétonne
- Pré-clignotement
- Ralentissement réglable en approche
- Réglage de la force
- Commande radio automatique ou pas à pas ouverture totale
- Commande radio automatique ou pas à pas ouverture piétonne
- Commande simple automatique ou pas à pas
- Coup de bélier serrure électrique
- Récepteur radio incorporé
- Gestion photocellules
- Gestion de la fermeture immédiate par les photocellules après le passage
- Gestion clignotant
- Gestion cordon de sécurité
- Autotest cordons de sécurité comme requis par la norme EN12453
- Sélecteur à clef
- Buzzer
- Serrure électrique

## RADIORÉCEPTEURS AUTO-APPRENDISSAGE



- |          |                                      |              |
|----------|--------------------------------------|--------------|
| S433 1CH | à un canal embrochable               | code ACG5081 |
| S433 1CH | à un canal avec bornes à visser      | code ACG5082 |
| S433 2CH | à deux canaux embrochable            | code ACG5083 |
| S433 2CH | à deux canaux avec bornes à visser   | code ACG5084 |
| S433 4CH | à quatre canaux embrochable          | code ACG5085 |
| S433 4CH | à quatre canaux avec bornes à visser | code ACG5086 |

## EMETTEUR RADIO SUN



## SPARK



Afin d'optimiser les performances des appareils suscités, il est indispensable d'installer une antenne accordée sur la fréquence du radiorécepteur installé.

**N.B. Veiller à ce que le fil central du câble n'entre pas en contact avec l'enveloppe extérieure en cuivre; dans le cas contraire, le fonctionnement de l'antenne serait nul.**

L'antenne doit être installée de façon perpendiculaire et être en vue de la télécommande.

- FEU CLIGNOTANT SPARK** avec carte intermittente incorporée code ACG7059
- SUPPORT LATERAL** code ACG7042
- ANTENNE SPARK 433** code ACG5452

## VERTIGO

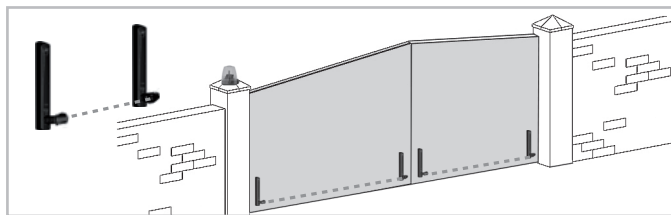

PHOTOCÉLULES POUR REMPLACER LA BARRE PALPEUSE  
 VERTIGO 8 cod. ACG8044 - VERTIGO 10 cod. ACG8045  
 VERTIGO WIRELESS 8 cod. ACG8061 - VERTIGO WIRELESS 10 cod. ACG8062

## VERROU MECANIQUE



Pour le verrouillage au sol du premier vantail code ACG5000

**FIT SLIM**



**PHOTOCELLES MURALES** code ACG8032  
**PAIRE DE POTEAUX POUR FIT SLIM** code ACG8065  
 Les photocellules FIT SLIM ont la fonction de synchronisme dans le courant à C.A. et les gammes de 20 m.  
 Plusieurs paires sont appliqués, rapprochés les uns des autres grâce au circuit synchronisé.  
 Ajouter le **TRANSMETTEUR TX SLIM SYNCRO** code ACG8029  
 s'il existe plus de deux paires de photocellules (jusqu'à 4).

**NOVA - NOVA WIRELESS**



**PHOTOCELLES NOVA** - portée 25 m code ACG8046  
**PHOTOCELLES NOVA WIRELESS** - portée 25 m - durée batteries 3 années code ACG8047  
**PAIRE DE POTEAUX pour NOVA** code ACG8039

**DISPOSITIFS Wi-Fi**

**MASTER Wi-Fi**

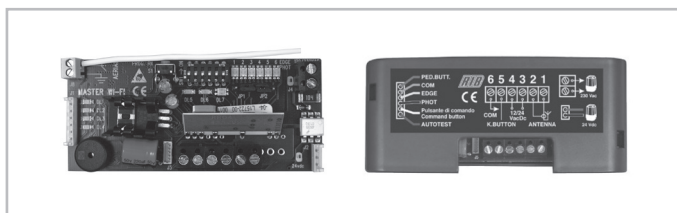

**FICHE DE GESTION SYSTÈME SANS FILS**  
 embrochable - 12÷30V ac/dc code ACG6094  
 avec bornes à visser - 12÷30V ac/dc code ACG6099

**NOVA Wi-Fi**



**PHOTOCELLES SANS FILS** code ACG8037  
**PAIRE DE POTEAUX NOVA** code ACG8039

**VERTIGO Wi-Fi**

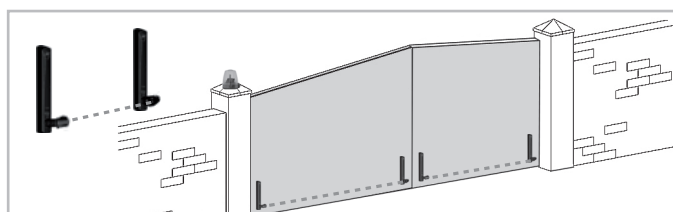

**PHOTOCELLES SANS FIL POUR REMPLACER LA BARRE PALPEUSE**  
 VERTIGO Wi-Fi 8 code ACG8042 - VERTIGO Wi-Fi 10 code ACG8043

**BLOCK Wi-Fi**



**SÉLECTEUR À CLÉ SANS FILS** code ACG6098

**SPARK Wi-Fi**



**FEU CLIGNOTANT SANS FILS** code ACG7064  
**SUPPORT LATERAL** code ACG7042

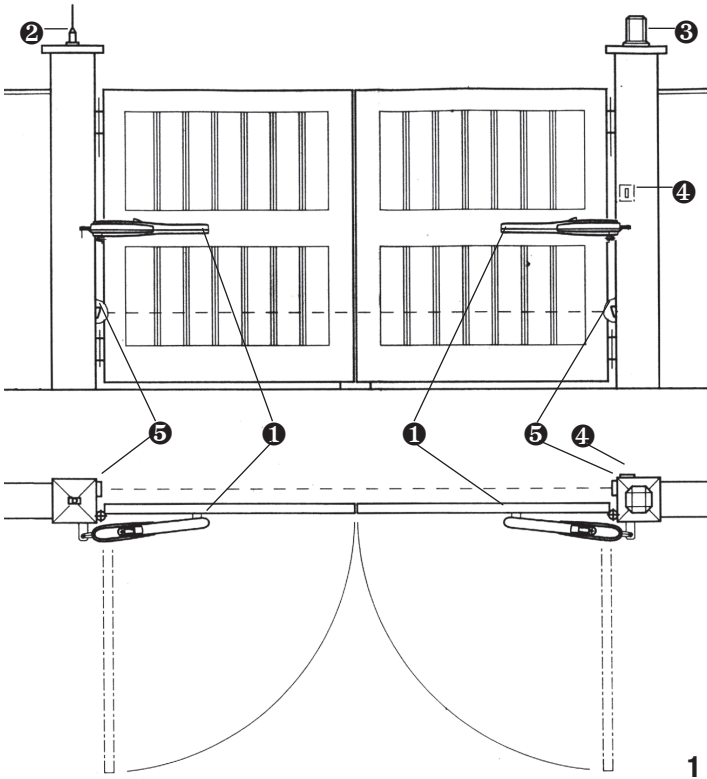

- 1 - KING operator
- 2 - Tuned aerial
- 3 - Flashing lamp
- 4 - Key selector
- 5 - Photoelectric cells (external)

## TECHNICAL FEATURES

KING is a series of linear irreversible operators, suitable for opening gates with a leaf length of up to 5 metres (Fig.1).

The KING operators use mechanical stoppers, thus avoiding the need for electrical limit switches.

On reaching the travel limit, the motor continues to operate for a few seconds, until the timer of the control unit cuts in.

TECHNICAL DATA		KING	KING L
Max. leaf length	m	4	5
Max. leaf weight	kg	400	500
Max. travel	mm	345*	475*
Average opening time	s.	14÷27	29÷38
Operating speed	m/s.	0,0125	
Thrust force	N	1800	
EEC Power supply		<b>230V~ 50Hz</b>	
Motor capacity	W	290	
Power absorbed	A	1,2	
Capacitor	µF	10	
EEC Power supply		<b>220V~ 60Hz</b>	
Motor capacity	W	225	
Power absorbed	A	1,04	
Capacitor	µF	8	
EEC Power supply		<b>120V~ 60Hz</b>	
Motor capacity	W	255	
Power absorbed	A	2,3	
Capacitor	µF	35	
Normative cycles 230V	n°	17 - 14s/2s	10 - 33s/2s
Normative cycles 220V	n°	31 - 14s/2s	20 - 33s/2s
Normative cycles 120V	n°	29 - 14s/2s	11 - 35s/2s
Daily operations suggested	n°	150	
Service		60%	
Guaranteed consecutive cycles	n°	20/14s	15/33s
Grease		Bechem - RHUS 550	
Weight of electroreducer	kg	10	14
Noise	db	<70	
Volume	m³	0,0184	0,0211
Operating Temperature	°C	-10 ÷ +55	
Protection	IP	44	

\* With incorporated mechanical stop that cuts in during opening. - If the mechanical stop is used during closing (optional), the maximum travel is reduced by 50 mm.

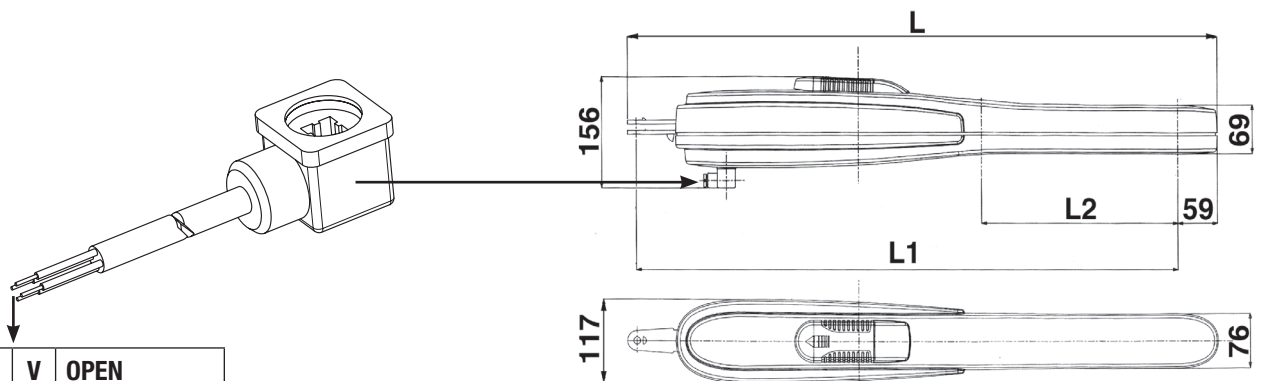

1	V	OPEN
2	W	CLOSE
3	U	COMMON
Yellow/Green		⏚

KING	L=888	L1=815	L2=340
KING L	L=1020	L1=945	L2=470

Measurements in mm

**PRE-INSTALLATION CHECKS**

The leaf must be fixed firmly on the hinges to the pillars, must not be flexible during the movement and must move without frictions.

Before the installation of KING, verify all dimensions etc.

There's no need for any modification, if the gate is like that shown in Fig. 1.

**Gate features must be uniformed with the standards and laws in force.** The gate can be automated only if it is in a good condition and its conditions comply with the EN 12604 norm.

- The gate leaf does not have to have a pedestrian opening. In the opposite case it is necessary to take the appropriate steps, in accordance with EN 12453 norm (for instance; by preventing the operation of the motor when the pedestrian opening is opened, by installing a safety microswitch connected with the control panel).

- No mechanical stop shall be on top of the gate, since mechanical stops are not safe enough.

Parts to install meeting the EN 12453 standard			
COMMAND TYPE	USE OF THE SHUTTER		
	Skilled persons (out of public area*)	Skilled persons (public area)	Unrestricted use
with manned operation	A	B	non possible
with visible impulses (e.g. sensor)	C or E	C or E	C and D, or E
with not visible impulses (e.g. remote control device)	C or E	C and D, or E	C and D, or E
automatic	C and D, or E	C and D, or E	C and D, or E

\* a typical example are those shutters which do not have access to any public way  
 A: Command button with manned operation (that is, operating as long as activated), like code ACG2013  
 B: Key selector with manned operation, like code ACG1010  
 C: Adjustable power of the motor  
 D: Safety strips and/or other safety devices to keep thrust force within the limits of EN12453 regulation - Appendix A.  
 E: Photocells, like code ACG8026 (To apply every 60÷70cm for all the height of the column of the gate up to a maximum of 2,5m - EN 12445 point 7.3.2.1)

**FIXING THE ACTUATOR ATTACHMENT TO THE COLUMN**

To obtain a correct movement of the leaf gate it is necessary to respect the measures (to see the TABLES of the measures).

**COLUMN ATTACHMENT FOR KING OPERATOR (code CCA1293 - CCA1294)**

If the column is in iron, the attack can be screwed directly using four metric screws M8. If the column is in concrete, the attack can be fixed with four expansion screws Ø 8 mm (Fig. 2-3).

In the case you have a wall parallel with the open gate, you must provide a niche in which to place the operator.

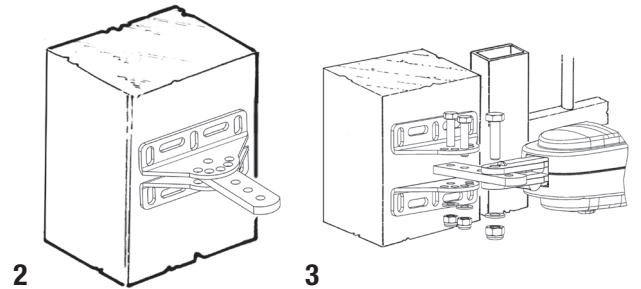

**COLUMN ATTACHMENT FOR KING L OPERATOR (code CCA1370 - CCA1319)**

To obtain a correct movement of the leaf gate it is necessary to respect the measures.

If there is an iron pillar you can weld the attachment directly.

If there is a cement pillar, you can use the fixing plate as in Fig. 5 which is fastened with 4 Fischer-screws of Ø 8 mm.

There is also the possibility to cement the attachment welding an anchor at its base Fig. 6.

Naturally you have to respect predetermined fixing measures.

Afterwards you must weld the other actuator's attachment to the gate (Fig. 8).

In the case you have a wall parallel with the open gate, you must provide a niche in which to place the operator.

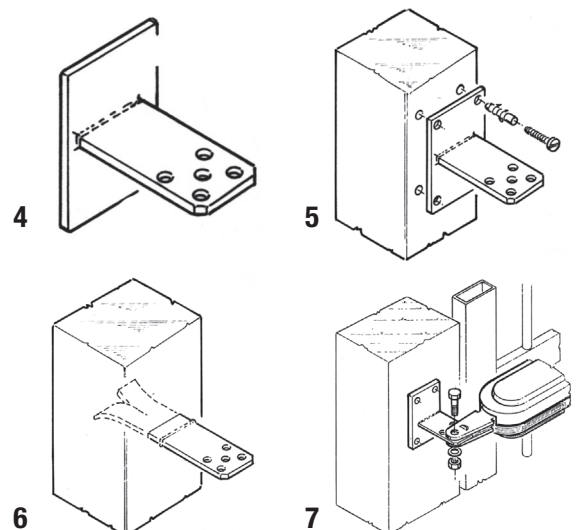

### FIXING THE OPERATOR ATTACHMENT TO THE GATE

(to see the TABLES of the measures).

Before inserting the pin into the gate attachment, grease thoroughly.

Weld the base at the right height (Fig. 8).

Fix the KING and try several times to open and to close the gate, controlling that the operator does not touch the moving gate.

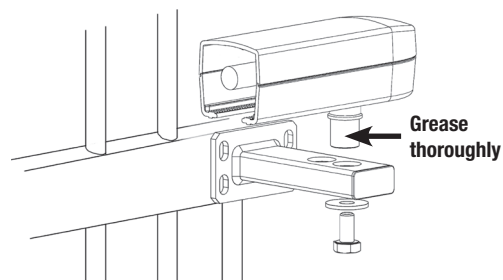

8

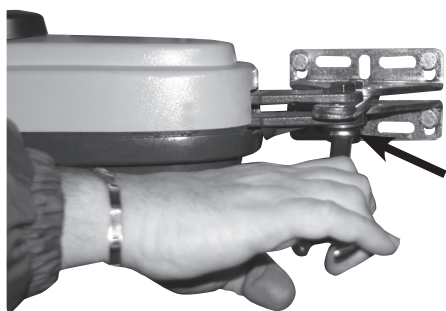

**YES !**

Make sure to fasten the bolt that fixes the piston to the bracket enabling that this one can easily rotate.

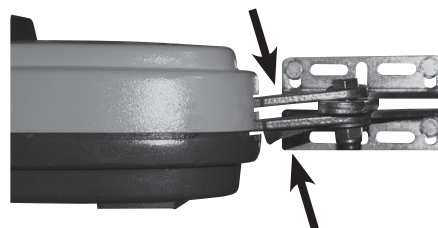

**NO !**

The piston must not change its height during the different phases of the movement.

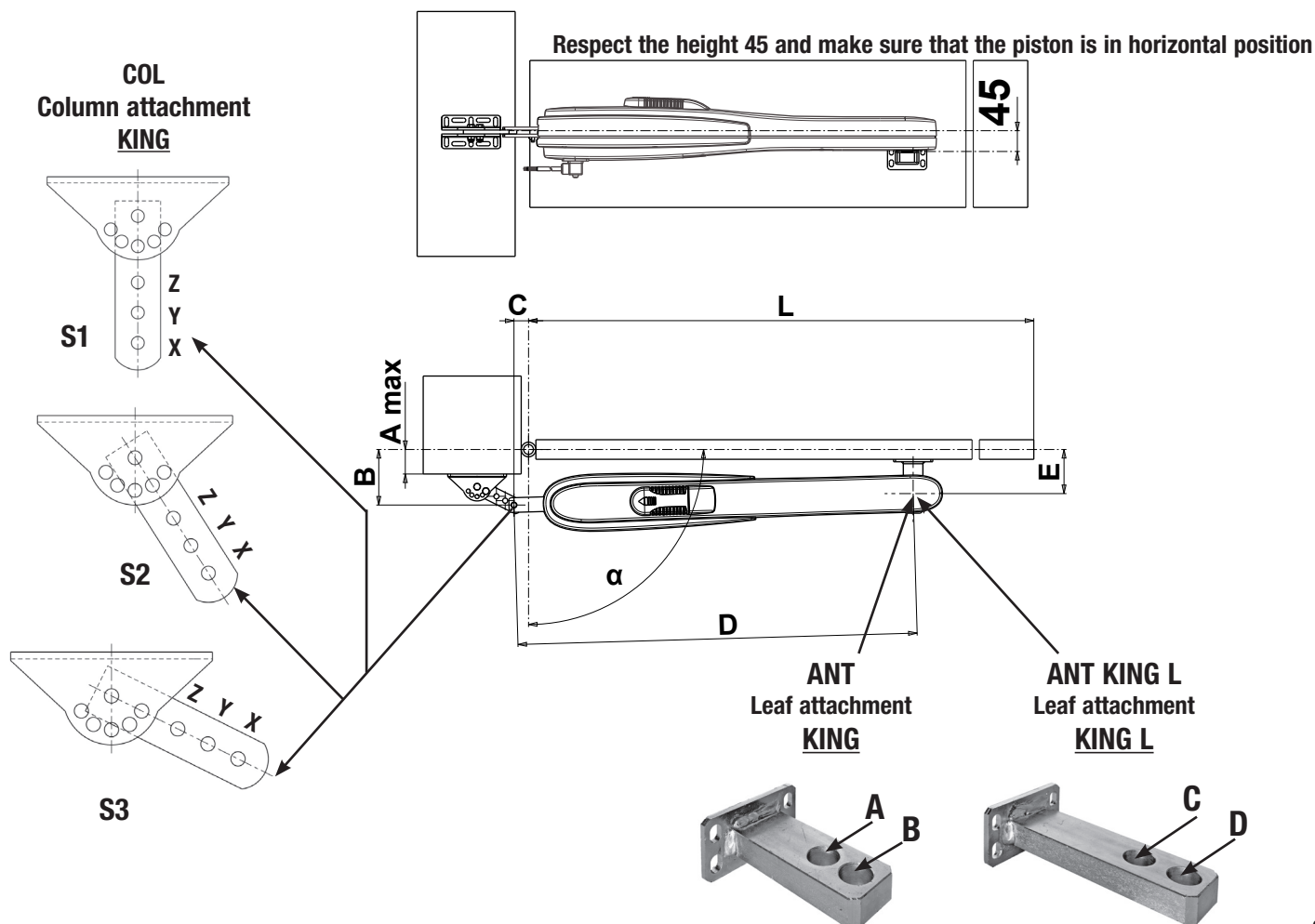

9

**RESPECT THE MEASURES FOR A CORRECT INSTALLATION**

	L Min.÷Max	$\alpha$	A max	B	C	D	E	T sec	ANT	COL
KING	1÷1,80	90°	45	100	100	815	90	14	A	S3-Y
KING	1,81÷2,20		45	110	110	815	90	18	A	S3-X
KING	2,21÷2,50		70	140	110	815	90	20	A	S1-Z
KING	2,51*÷3,00*		90	170	140	815	115	25	B	S2-Y
KING	3,01*÷4,00*		115	200	140	815	115	27	B	S2-Y
KING L	3,51*÷4,00*		105	190	190	945	150	30	D	-
KING L	4,01*÷5,00*		160	214	210	945	150	34	D	-

**ANT KING**  
Leaf attachment KING

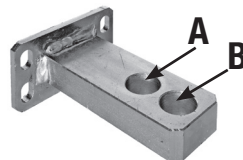

	L Min.÷Max	$\alpha$	A max	B	C	D	E	T sec	ANT	COL
KING	1÷1,80	110°	20	90	140	815	90	18	A	S1-Z
KING	1,81÷2,20			100	130	815	90	20	A	S2-Y
KING	2,21÷4,00*			110	140	815	115	21	B	S1-Y
KING L	2,51*÷3,00*			130	140	945	120	22	C	-
KING L	3,01*÷3,50*			160	150	945	120	25	C	-
KING L	3,51*÷5,00*			160	230	945	150	31	D	-

**ANT KING L**  
Leaf attachment KING L

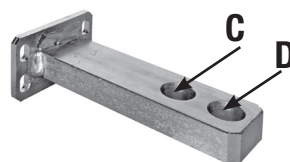

\* In the case of leaf longer than 2,5 metres, an electric lock must be fitted to ensure efficient closing. If the pillar is too large, and it is not possible to adjust the actuator respecting the measure (B), you must make a niche in the pillar or you have to move the gate to the edge of the pillar.

**COL**  
Column attachment KING

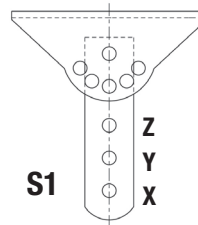

**RESPECT THE MEASURES WITH 2 MECHANICAL STOPPERS**

	L Min.÷Max	$\alpha$	A max	B	C	D	E	T sec	ANT	COL
KING	1÷1,80	90°	45	100	100	775	90	14	A	S3-Y
KING	1,81÷2,20		45	110	110	775	90	18	A	S3-X
KING	2,21÷2,50		70	140	110	775	115	20	B	S1-Z
KING	2,51*÷4,00*		70	160	140	775	115	25	B	S1-Y
KING L	3,01*÷3,50*		60	170	170	905	120	27	C	-
KING L	3,51*÷5,00*		100	190	180	905	120	30	C	-

	L Min.÷Max	$\alpha$	A max	B	C	D	E	T sec	ANT	COL
KING	1÷1,80	110°	20	90	140	775	90	18	A	S1-Z
KING	1,81÷2,20			100	130	775	90	20	A	S2-Y
KING	2,21÷4,00*			110	140	775	115	21	B	S1-Y
KING L	2,51*÷3,00*			130	140	905	120	22	C	-
KING L	3,01*÷5,00*			130	150	905	120	23	C	-

S1

10

**MECHANICAL STOP - OPTIONAL**

Code ACG8089  
Optional mechanical stop to stop closing, if the gate is not fitted with a floor stop (Fig. 11).

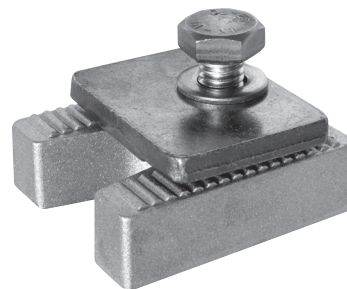

11

### MECHANICAL STOPPER ADJUSTMENT

To adjust the stoppers you have to follow the scheme (Fig. 12).

To set the opening limit it's enough to fix the stopper (A) in the needed position by tightening the 8mA screw with a n.13 key.

To obtain the desired closing limit you must adjust the stopper (B) (OPTIONAL) in the needed position and tighten it as for stopper (A).

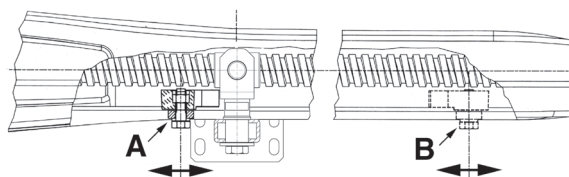

12

### EMERGENCY RELEASE

To move the gate manually it is necessary to release the operator inserting the special key and turning it 2 times in the anti-clockwise sense (Fig. 14).

In order to carry out the manual operation of the gate leaf the followings must be checked:

- That the gate is endowed with appropriate handles;
- That these appropriate handles are placed so to avoid safety risks for the operator;
- That the physical effort necessary to move the gate leaf should not be higher than 225 N, for doors/gates for private dwellings, and, 390N for doors/gates for commercial and industrial sites ( values indicated in 5.3.5 of the EN 12453 norm).

### ELECTRICAL SAFETY DEVICES

The installation must be installed according to the current regulations and laws.

It is recommended that the following electronic control units be used:

- T2 for 1 or 2 single-phase KING.

For connections and technical data of accessories refer to the appropriate booklets.



13

### CONNECTION TO THE POWER SUPPLY

In **single-phase KING** units, **terminals 1-2-3** of the motor connector must be connected respectively **to terminals V-W-U** of the control panel.

### WARNING!

The length of connection cables from the motors to the control panel unit must not exceed 15 m.

The wire section of the motor power supply must be 2.5 mm<sup>2</sup>, whilst that of the accessories must be 0,75 mm<sup>2</sup>.

### FORCE ADJUSTMENT

Single-phase KING require a T2 electronic control panel, equipped with electronic force regulator.

### MAINTENANCE

To be undertaken only by specialized staff after disconnecting power supply.

Lubricate the hinges and check the oil level and thrust force generated by the operator on the gate once a year.

Lubricate the nut screw with silicon grease every two years.

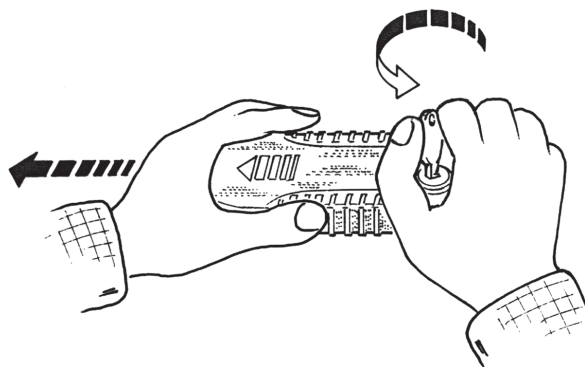

14

# ACCESSORIES

For the connections and the technical data of the optional equipments follow the relevant handbooks.

## T2

code ABT2000 => CRX 230/50-60HZ  
 code ABT2001 => 230/50-60HZ  
 code ABT2002 => CRX 120/60HZ  
 code ABT2003 => 120/60HZ

## T2 Wi-Fi

With MASTER Wi-Fi card.  
 code ABT2001W

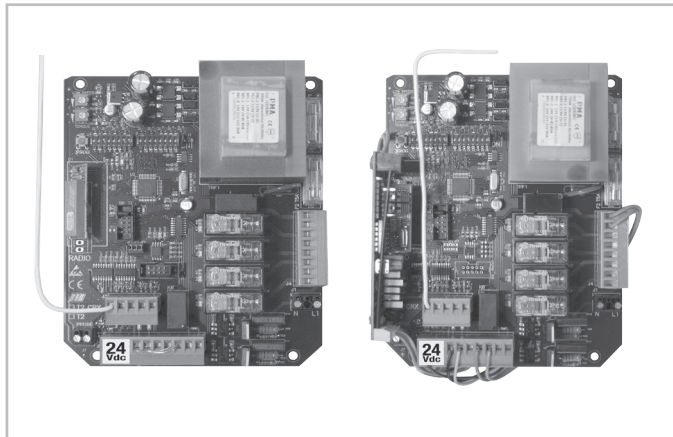

- Automatic travel and timing code learning system
- Pedestrian opening command
- Pedestrian and total automatic closure
- Pre-blinking
- Adjustable slow speed in approaching
- Electronic adjustment of the force
- Radio command - step by step or automatic total opening
- Radio command - step by step or automatic pedestrian opening
- Single command - step by step or automatic
- Electric lock release operation
- Built-in radio receiver 433MHz
- Management of the photocells
- Automatic closing after the transit through the photocell
- Management of the blinker
- Management of the strips
- Safety strip autotest as required by EN12453
- Key selector
- Buzzer
- Electric lock

## CODE LEARNIG SYSTEM RADIORECEIVERS



- |          |                                |              |
|----------|--------------------------------|--------------|
| S433 1CH | 1-channel with connector       | code ACG5081 |
| S433 1CH | 1-channel with terminal Block  | code ACG5082 |
| S433 2CH | 2-channels with connector      | code ACG5083 |
| S433 2CH | 2-channels with terminal Block | code ACG5084 |
| S433 4CH | 4-channels with connector      | code ACG5085 |
| S433 4CH | 4-channels with terminal Block | code ACG5086 |

## RADIO TRANSMITTER SUN



## SPARK



In order to make the systems mentioned above give the best performances, you need to install an antenna tuned on the frequency of the radio receiver installed.

**N.B. Pay attention to not let the central wire of the cable to come into contact with the external copper sheath, since this would prevent the antenna from working.**

Install the antenna vertically and in such a way the remote control can reach it.

- SPARK BLINKER WITH IN-BUILT INTERMITTENT CARD** code ACG7059
- LATERAL SUPPORT** code ACG7042
- SPARK ANTENNA 433** code ACG5452

## VERTIGO

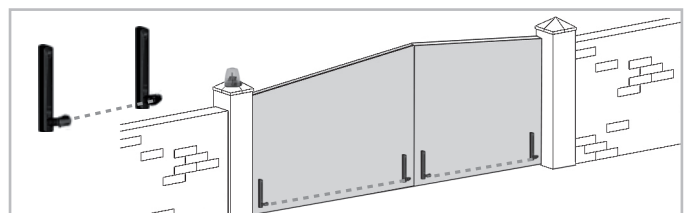

PHOTOCELLS SUBSTITUTING THE SAFETY STRIP  
 VERTIGO 8 cod. ACG8044 - VERTIGO 10 cod. ACG8045  
 VERTIGO WIRELESS 8 cod. ACG8061 - VERTIGO WIRELESS 10 cod. ACG8062

## MECHANICAL BOLT



For 2-leaf gates to latch closed gate to the ground. code ACG5000



### FIT SLIM



**PHOTOCELLS** for the wall-installation  
**PAIR OF COLUMNS FOR FIT SLIM**  
 FIT SLIM photocells have synchronism function in AC current and ranges of 20 m.  
 You can fit many couples close together thanks to the synchronising circuit.  
 Add the **SYNCR0 TRANSMITTER TX SLIM SYNCRO** code ACG8029 for more than 2 photocells couples (up to 4).

code ACG8032

code ACG8065

### NOVA - NOVA WIRELESS



**PHOTOCELLS NOVA** - range 25 m  
**PHOTOCELLS NOVA WIRELESS** - range 25 m - 3 years batteries life  
**PAIR OF COLUMNS for NOVA**

code ACG8046

code ACG8047

code ACG8039

## Wi-Fi DEVICES

### MASTER Wi-Fi

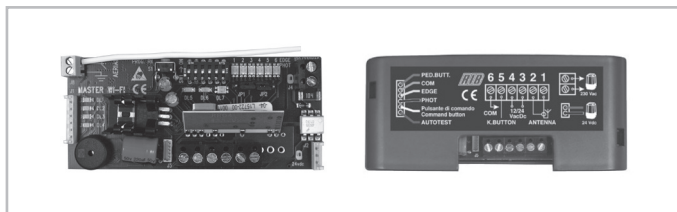

RECEIVER CARD TO MANAGE WIRELESS SYSTEM

with connector - 12÷30V ac/dc

with terminal block - 12÷30V ac/dc

code ACG6094

code ACG6099

### NOVA Wi-Fi



PHOTOCELLS WITHOUT WIRES

PAIR OF COLUMNS NOVA

code ACG8037

code ACG8039

### VERTIGO Wi-Fi

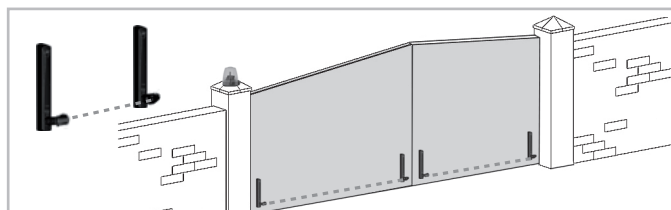

WIRELESS PHOTOCELLS SUBSTITUTING THE SAFETY STRIP

VERTIGO Wi-Fi 8 code ACG8042 - VERTIGO Wi-Fi 10 code ACG8043

### BLOCK Wi-Fi



KEY SELECTOR WITHOUT WIRES

code ACG6098

### SPARK Wi-Fi



BLINKER WITHOUT WIRES

LATERAL SUPPORT

code ACG7064

code ACG7042

**TECHNISCHE EIGENSCHAFTEN**

KING ist eine Serie von selbsthemmenden Antrieben mit elektrischer Rutschkupplung die für Drehtore mit den Torflügen bis zu 5 m verwendbar sind (Fig. 1).

Nach Erreichen des Endanschlags bleibt der Motor noch einige Sekunden lang bis zum Ausschalten durch die Zeitschaltuhr der Steuerzentrale in Betrieb.

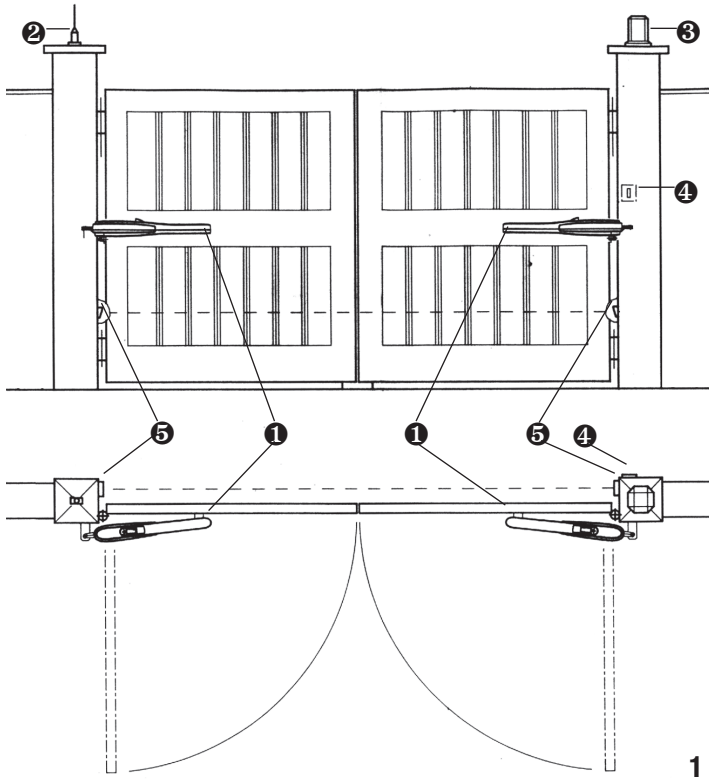

- 1 - E-Torantrieb KING
- 2 - Antenne
- 3 - Blinkleuchte
- 4 -Schlüsselschalter
- 5 - Photozelle Toraussenseitig

TECHNISCHE EIGENSCHAFTEN		KING	KING L
Max. Torflügelweite	m	4	5
Max. Torgewicht	kg	400	500
Max. Hub	mm	345*	475*
Öffnungszeit ca.	s.	14÷27	29÷38
Laufgeschwindigkeit	m/s.	0,0125	
Max. Schubkraft	N	1800	
Stromspannung und Frequenz		<b>230V~ 50Hz</b>	
Motorleistung	W	290	
Stromaufnahme	A	1,2	
Kondensator	µF	10	
Normative Zyklen	n°	17 - 14s/2s	10 - 33s/2s
Max. tägliche Zyklen	n°	150	
Service		60%	
Garantierte kontinuierliche Zyklen	n°	20/14s	15/33s
Schmiere		Bechem - RHUS 550	
Motorgewicht	kg	10	14
Geräusch	db	<70	
Volumen	m³	0,0184	0,0211
Betriebstemperatur	°C	-10 ÷ +55	
Schutzartklasse	IP	44	

\* Mit eingebautem mechanischen Anschlag, der während der Öffnung anspricht. Wird auch der optionale mechanische Anschlag benutzt, der während des Schließens anspricht, so reduziert sich der maximale Zughub um 50 mm.

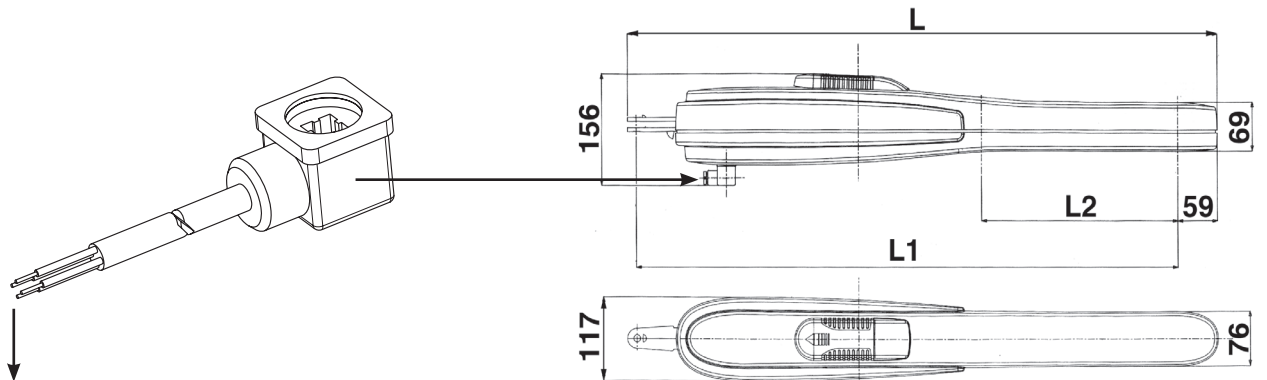

1	V	ÖFFNEN
2	W	SCHLIESSEN
3	U	GEMEINSAM
Gelb / Grün	⏏	

KING	L=888	L1=815	L2=340
KING L	L=1020	L1=945	L2=470

Abmessungen in mm

## PRÜFUNG VON DER MONTAGE

Das Flügeltor muß fest an der Angelpunkten der Träger fixiert sein, darf sich während der Bewegung nicht biegen und ohne Reibung bewegen.

Bevor KING montiert wird ist es besser alle Hindernisse, die bei der Montage auftreten können festzustellen.

Bei einem Tor wie in Abbildung 1 müssen keine Veränderungen vorgenommen werden.

**Es ist erforderlich, die Charakteristiken des Tors an die geltenden Normen und Gesetze anzupassen.** Das Tor kann nur automatisch Angeschlossen werden, wenn es in einem einwandfreien Zustand ist und der EN12604 entspricht.

- Das Tor welches keine Gehfluegelfunktion hat, in diesem Fall ist es erforderlich das Tor mit der norm EN12453 in Einklang zu bringen (z.B. das in Bewegung setzen des Motors per Handsender, wenn der Gehfluegel geoeffnet ist. Das zu verhindern koennen sie einen Endschalter anschliessen der beim oeffnen des Gehfluegel andere automatischen funktionen ausser Kraft setzt).

- Es dürfen keine mechanischen Anschläge über dem Tor vorhanden sein, da diese nicht ausreichend sicher sind.

Komponenten zur Installation nach der Norm EN1253			
STEUERUNGSSYSTEM	ANWENDUNG DER SCHLIESSUNG		
	Fachpersonen (außer einem öffentlichen Platz*)	Fachpersonen (öffentlicher Platz)	Grenzlose Anwendung
mit Totmannschaltung	A	B	nicht möglich
mit sichtbaren (z.B. Sensor)	C oder E	C oder E	C und D, oder E
mit nicht sichtbaren Impulsen (Fernsender)	C oder E	C und D, oder E	C und D, oder E
automatisch	C und D, oder E	C und D, oder E	C und D, oder E

\* ein Musterbeispiel dafür sind jene Türe, die keine Zufahrt zu einem öffentlichen Weg haben

A: Betriebstaste mit Totmannschaltung (das heißt, aktivieren sie eine Funktion, solange man sie gedrückt hält), wie Kode ACG2013

B: Schlüsselselektor mit Totmannschaltung, wie Kode ACG1010

C: Justierbare Kraft des Motors

D: Kontakteleiste und /oder andere Sicherheitseinrichtungen muessen mit den Norm EN12453 uebereinstimmen (Anhang A).

E: Photozelle, wie Kode ACG8026 (Jede 60±70 cm für die ganze Höhe der Spalte des Gatters bis zu einem Maximum von 2,5 m anwenden - EN 12445 Punkt 7.3.2.1)

## BEFESTIGUNG DES ANTRIEBES AUF DIE SÄULE

Um KING zu montieren, müssen einige Maße beachtet werden, damit eine richtige Bewegung des Torflügels gegeben ist. **(die TABELLEN der Masse sehen).**

## HALTERUNG PFEILER FÜR OPERATOR KING (code CCA1293 - CCA1294)

Wenn die Spalte im Eisen ist, kann der Angriff geschraubt werden direkt mit vier Schrauben M8.

Wenn die Spalte im Beton ist, kann der Angriff mit vier dem Expansion Schrauben Ø 8 Millimeter geregelt werden (Fig. 2-3).

Im Falle, es existiert eine Maurer, die parallel zum Tor im offenen Zustand läuft, ist es notwendig eine Wandvertiefung zu schaffen, um Platz für den Motorantrieb zu haben.

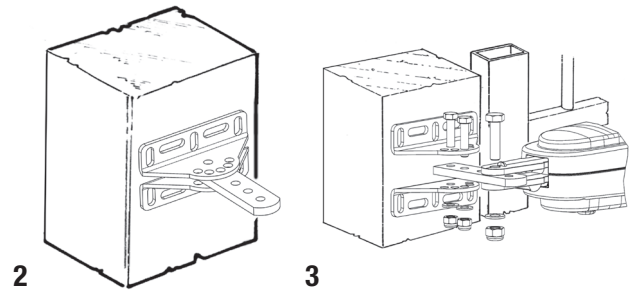

## HALTERUNG PFEILER FÜR OPERATOR KING (code CCA1370 - CCA1319)

Falls der Torträger aus Eisen ist, kann man die Verankerung direkt anschweißen.

Bei einem Torträger aus Zement bedient man sich einer Platte wie in Abb. 5, die man mit 4 Fischer-Dübel Ø 8 mm anschraubt.

Man kann die Verankerung auch in den Träger einmauern.

Dazu schweißt man am Sockel einem Haken an (wie in Abb. 6).

Nacher wird auf den Torflügel der Anschluß für die Förderschnecke geschweißt.

Die vorgesehenen Maße sind natürlich zu beachten (Abb. 7).

Im Falle, es existiert eine Maurer, die parallel zum Tor im offenen Zustand läuft, ist es notwendig eine Wandvertiefung zu schaffen, um Platz für den Motorantrieb zu haben.

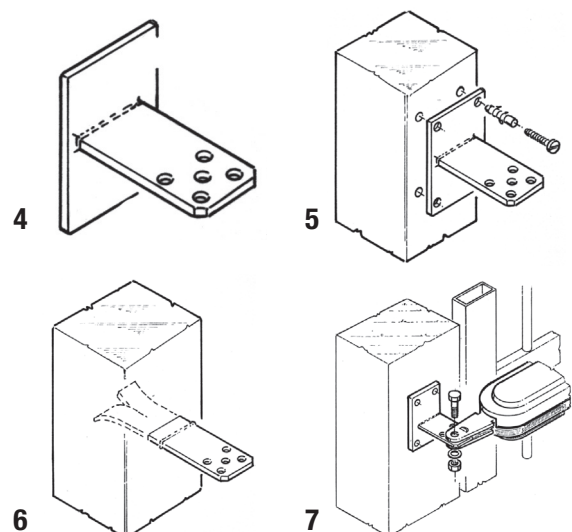

**BEFESTIGUNG DES ANTRIEBES AUF DAS TORFÜGEL**  
(die TABELLEN der Masse sehen).

**Schmieren sorgfältig, bevor die Zapfen in dem Sockel stecken.**  
Schweißen Sie den Sockel in der richtigen Höhe (Abb. 8) an.  
Befestigen Sie KING und versuchen Sie mehrere Male zu öffnen und zu schließen, kontrollieren Sie dabei, daß das Profil der Schraubenabdeckung das Tor in Bewegung nicht berührt.

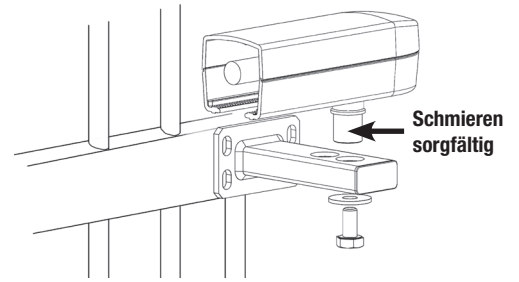

8

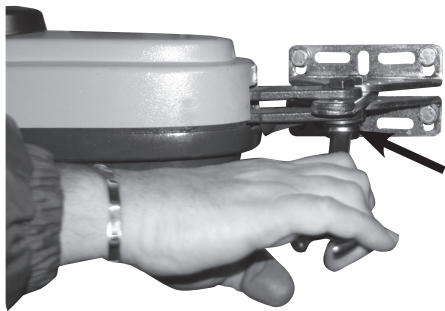

**JA !**

Achten Sie darauf den Bolzen der den Betrieb an die Halterung festhält gut anzuziehen, so daß es für derselbe möglich ist frei drehen zu können.

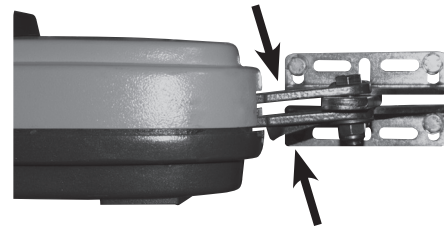

**NEIN !**

Der Betrieb muss während die verschiedenen Bewegungsstadien nie seine Höhe ändern.

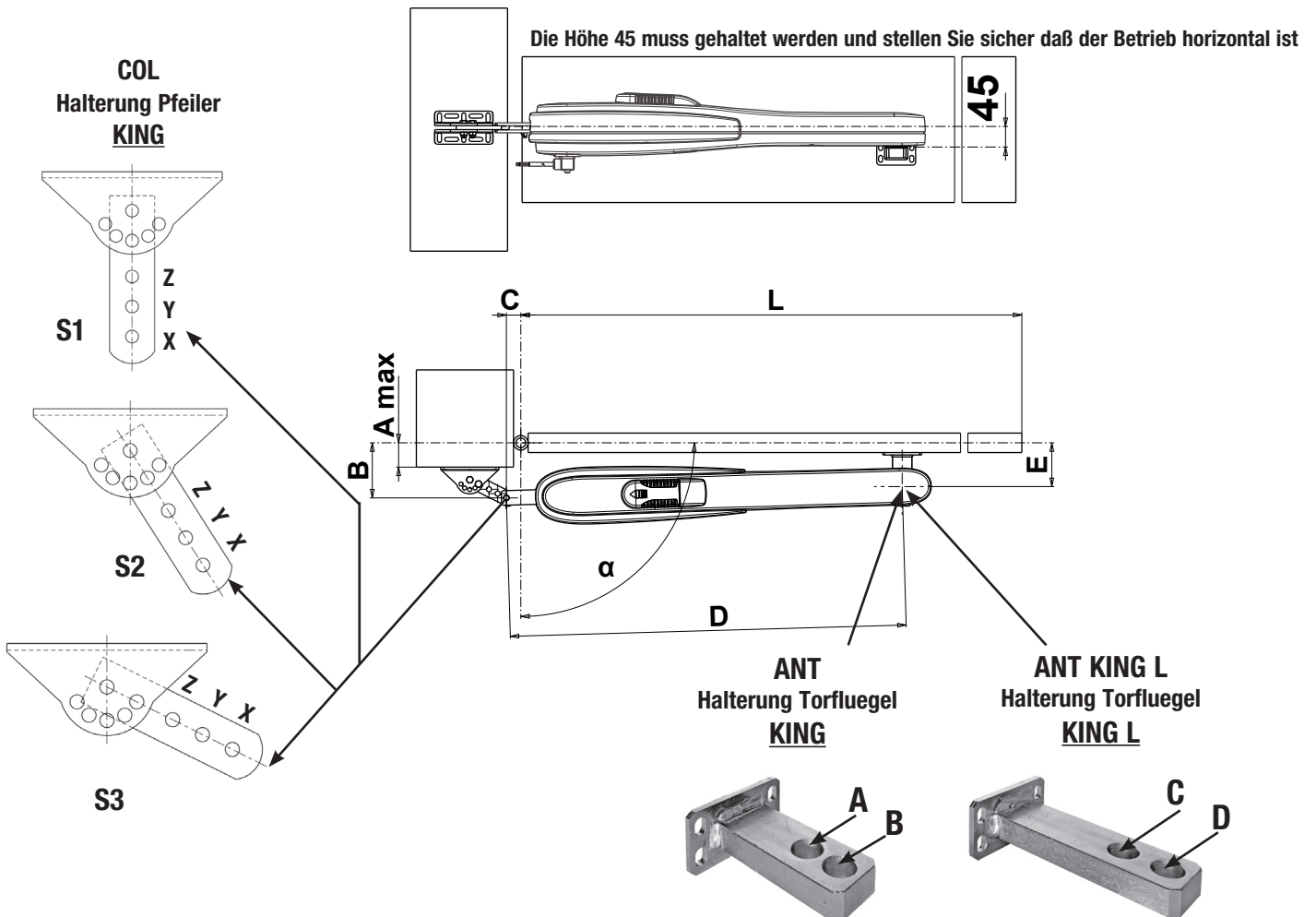

9

**DIE KORREKTEN ABMESSUNGEN UND INSTALLATION MIT EINEM STOPPER IM ANTRIEB**

	L Min.÷Max	α	A max	B	C	D	E	T sec	ANT	COL
KING	1÷1,80	90°	45	100	100	815	90	14	A	S3-Y
KING	1,81÷2,20		45	110	110	815	90	18	A	S3-X
KING	2,21÷2,50		70	140	110	815	90	20	A	S1-Z
KING	2,51*÷3,00*		90	170	140	815	115	25	B	S2-Y
KING	3,01*÷4,00*		115	200	140	815	115	27	B	S2-Y
KING L	3,51*÷4,00*		105	190	190	945	150	30	D	-
KING L	4,01*÷5,00*		160	214	210	945	150	34	D	-

**ANT KING**  
Leaf attachment KING

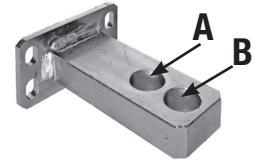

	L Min.÷Max	α	A max	B	C	D	E	T sec	ANT	COL
KING	1÷1,80	110°	20	90	140	815	90	18	A	S1-Z
KING	1,81÷2,20			100	130	815	90	20	A	S2-Y
KING	2,21÷4,00*			110	140	815	115	21	B	S1-Y
KING L	2,51*÷3,00*			130	140	945	120	22	C	-
KING L	3,01*÷3,50*			160	150	945	120	25	C	-
KING L	3,51*÷5,00*			160	230	945	150	31	D	-

**ANT KING L**  
Leaf attachment KING L

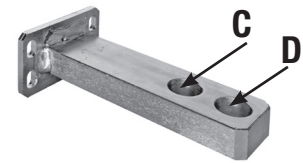

\* Ab Flügelmaß von 2,5 Metern muß ein elektrisches Schloß zur Gewährleistung einer wirkungsvollen Schließung angebracht werden.

Falls der Torantrieb nicht mit dem richtigen Maß (B) montiert werden kann, da der Torträger zu breit ist, muß man in der Säule eine Wandvertiefung schaffen oder das Tor an den Rand versetzen.

**COL**  
Column attachment KING

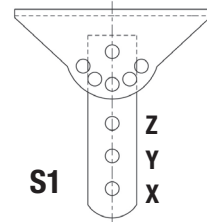

**FÜR EINE KORREKTE INSTALLATION MIT ZWEI MECHANISCHE SPERRVORRICHTUNG**

	L Min.÷Max	α	A max	B	C	D	E	T sec	ANT	COL
KING	1÷1,80	90°	45	100	100	775	90	14	A	S3-Y
KING	1,81÷2,20		45	110	110	775	90	18	A	S3-X
KING	2,21÷2,50		70	140	110	775	115	20	B	S1-Z
KING	2,51*÷4,00*		70	160	140	775	115	25	B	S1-Y
KING L	3,01*÷3,50*		60	170	170	905	120	27	C	-
KING L	3,51*÷5,00*		100	190	180	905	120	30	C	-

10

	L Min.÷Max	α	A max	B	C	D	E	T sec	ANT	COL
KING	1÷1,80	110°	20	90	140	775	90	18	A	S1-Z
KING	1,81÷2,20			100	130	775	90	20	A	S2-Y
KING	2,21÷4,00*			110	140	775	115	21	B	S1-Y
KING L	2,51*÷3,00*			130	140	905	120	22	C	-
KING L	3,01*÷5,00*			130	150	905	120	23	C	-

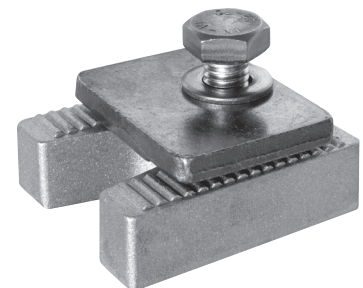

**MECHANISCHE SPERRVORRICHTUNG - OPTIONEN**

Kode ACG8089

Als Zubehör eine mechanische Sperrvorrichtung, die das Gittertor beim Schließen anhält, falls keine Feststellvorrichtung auf dem Boden vorhanden ist (Abb. 11).

11

### EINSTELLUNG DES MECHANISCHEN ENDSCHALTERS

Um die Endschalter einzustellen, müssen Sie wie in der Abbildung handeln (Abb. 12).  
Um die erwünschte Öffnungsweite einzustellen, genügt es, die Endschalter (A) zu verstellen und sie mit Hilfe eines Imbusschlüssels an der Mutterschraube festzuziehen.  
Um die erwünschte Schliessweite einzustellen, müssen Sie die Endschalter (B) verstellen.

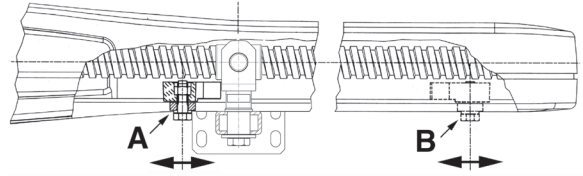

12

### NOTENTRIEGLUNG

Um das Tor des Modells KING manuell zu bedienen, müßen Sie den dafür vorgesehenen Schlüssel in das Schloß stecken und ihn 2 mal entgegen dem Uhrzeigersinn drehen (Abb. 14).

Um das Tor manuell richtig zu prüfen muessen folgende Punkte beachtet werden:

- Das Tor muss einen geeigneten Griff haben.
- Dieser Griff muss so angebracht sein das er kein Risiko ist beim Test.
- Daß die physische notwendige Kraft um das Tor-Blatt zu bewegen nicht höher als 225N ist, für Tore bei privaten Wohnungen, und 390N für Tore für kommerzielle und industrielle Situationen (Werte nach 5.3.5 vom EN 12453 Norm).

### ELEKTRISCHE SICHERHEITEN

Die Installation muß nach den aktuellen Gesetznormen installiert werden.

Es wird die Verwendung folgender elektronischer Steuertafeln empfohlen:

- T2 für KING mit 1 oder 2 Einphasenmotoren.

Für die Anschlüsse und technische Daten der Zubehörteilen verweisen wir auf die entsprechenden Bedienungshandbücher.

### STROMANSCHLUSS

Bei den **KING Einphasen-Modellen** sind **die Klemmen 1-2-3** des Verbinders **mit den Klemmen V-W-U** der Steuertafel zu verbinden.



13

### ACHTUNG !

Die Verbindungskabel vom Motor zum Steuergerät dürfen nicht länger als 15 m sein.  
Der Querschnitt der Zuleitungen zum Motor muss mindestens 2,5 mm<sup>2</sup> betragen.  
Der Querschnitt der Zuleitung für Zusatzgeräte muss mindestens 0,75 mm<sup>2</sup> betragen.

### EINSTELLUNG DER KRAFT

Die KING Einphasen-Modelle benötigen eine elektronische Steuerung des Typs T2, die mit einem Schubkraftregler ausgerüstet sind.

### WARTUNG

Die Wartungsarbeit nur durch spezialiesierten Fachleuten nach der Ausschliessung der Spannung auszuführen.

Einmal jährlich sind die Angelzapfen zu schmieren und die vom Getriebemotor ausgeübte Antriebskraft.

Es wird empfohlen, alle zwei Jahre die Schnecke mit Silikonfett zu schmieren.

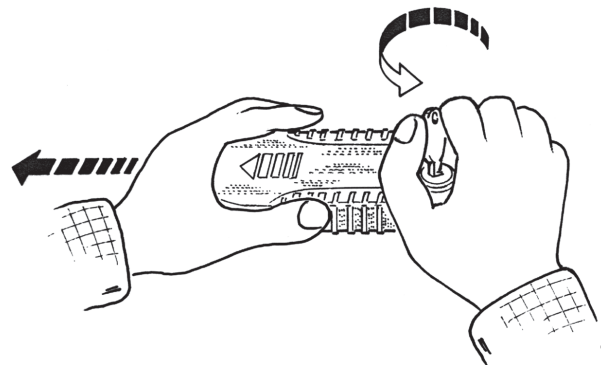

14

# OPTIONEN

Für die Anschlüsse und die technischen Daten der Zubehöre verweisen wir auf die entsprechenden Betriebsanleitungen.

## T2

Kode ABT2000 => CRX 230/50-60HZ  
 Kode ABT2001 => 230/50-60HZ  
 Kode ABT2002 => CRX 120/60HZ  
 Kode ABT2003 => 120/60HZ

## T2 Wi-Fi

Mit Steuereinheit MASTER Wi-Fi  
 Kode ABT2001W

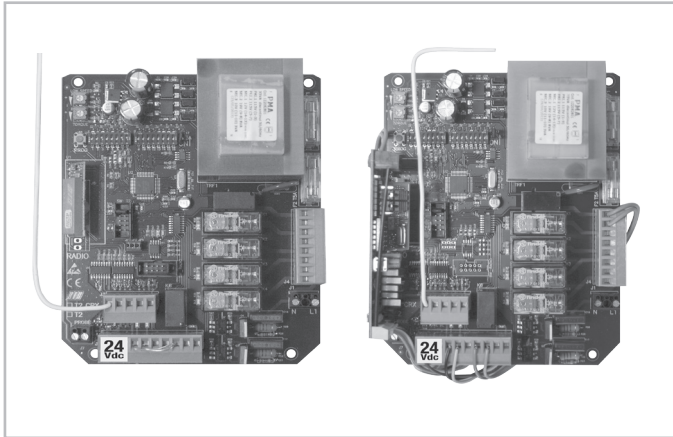

- Automatisches lernen des Weges-Hub und Zeiten
- Fußgängeröffnung
- Automatisches Fußgänger- und totalschliessen
- Vorblinken
- Sie können den Sanft-Stop beim schließen regeln
- Elektronische Kupplung
- Automatischer - oder Schrittfunkbefehl totalöffnung
- Automatischer - oder Schrittfunkbefehl Fußgängeröffnung
- Automatischer - oder "step by step" Einzelimpuls
- Elektrischer Verriegelung Freigabebetrieb
- Eingebautes Radiogerät 433MHz
- Überwachung den Fotozellen
- Sofortige Schließung nach Durchfahrt von Fotozellen
- Überwachung der Blinklicht
- Überwachung den Kontaktleiste
- Selbstkontrolle der Sicherheitsrippen, gemäß Vorschrift der Norm EN12453
- Schlüsselschalter
- Buzzer
- Elektrische Verriegelung

## SELBSTLERNEND FUNKKEMPFÄNGER



S433 1CH	1 Kanal mit Steckverbindung	Kode ACG5081
S433 1CH	1 Kanal mit Schraubklemmen	Kode ACG5082
S433 2CH	2 Kanäle mit Steckverbindung	Kode ACG5083
S433 2CH	2 Kanäle mit Schraubklemmen	Kode ACG5084
S433 4CH	4 Kanäle mit Steckverbindung	Kode ACG5085
S433 4CH	4 Kanäle mit Schraubklemmen	Kode ACG5086

## FERNSENDER SUN



SUN 2CH	Kode ACG6052	SUN 4CH	Kode ACG6054
SUN CLONE 2CH	Kode ACG6056	SUN CLONE 4CH	Kode ACG6058

## SPARK



Um die bestmöglichen Leistungen mit den o. g. Apparaten zu erhalten, muss eine auf die Frequenz des Funkempfängers abgestimmte Antenne montiert werden.

**Anmerkung: Besonders muss darauf geachtet werden, dass das Zentralkabel der Leitung nicht mit der externen Kupferumwicklung in Kontakt kommt, da dies die Funktion der Antenne außer Kraft setzt.**

Die Antenne muss senkrecht, von dem Fernbetätigungsgerät aus sichtbar montiert werden.

<b>BLINKER SPARK</b> mit eingebauter wechsellagekarte	Kode ACG7059
<b>SEITENLAGER</b>	Kode ACG7042
<b>ANTENNE SPARK 433</b>	Kode ACG5452

## VERTIGO

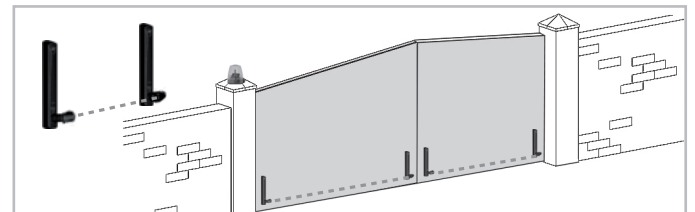

FOTOZELLE ERSETZT DIE SCHALTLEISTEN  
 VERTIGO 8 Kode ACG8044 - VERTIGO 10 Kode ACG8045  
 VERTIGO WIRELESS 8 Kode ACG8061 - VERTIGO WIRELESS 10 Kode ACG8062

## MECHANISCHER RIEGEL



Fuer zwei Fluegel, zur Verriegelung am Boden.

Kode ACG5000

**FIT SLIM**



**WANDFOTOZELLEN**

EIN PAAR FOTOZELLEN-STÄNDER FÜR FIT SLIM

FIT SLIM Fotozellen haben Synchronismusfunktion im Wechselstrom Strom und Strecken 20m.

Dank einer Synchronisierereinrichtung sind mehrere sich gegenseitig annähernde Paare möglich.

Bei mehr als 2 Fotozellenpaare (bis 4), den **SENDER SYNCRO TX SLIM SYNCRO**

Kode ACG8032

Kode ACG8065

Kode ACG8029

**NOVA - NOVA WIRELESS**



**FOTOZELLEN NOVA** - Reichweite 25 m

**FOTOZELLEN NOVA WIRELESS** - Reichweite 25 m - Batterienlebenslauf 3 Jahre

**DOPPEL SÄULEN für NOVA**

Kode ACG8046

Kode ACG8047

Kode ACG8039

**Wi-Fi VORRICHTUNGEN**

**MASTER Wi-Fi**

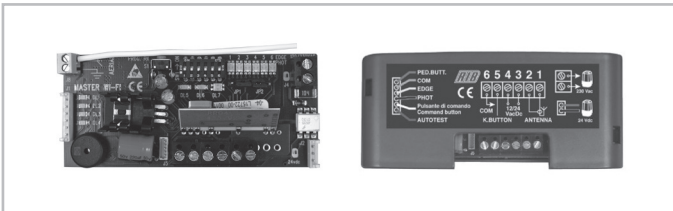

KARTE FÜR DEN BETRIEB DES SYSTEMS OHNE KABEL

mit Verbinder - 12÷30V ac/dc

mit Endblockierung - 12÷30V ac/dc

Kode ACG6094

Kode ACG6099

**NOVA Wi-Fi**



FOTOZELLEN OHNE KABEL

EIN PAAR FOTOZELLEN - STÄNDER NOVA

Kode ACG8037

Kode ACG8039

**VERTIGO Wi-Fi**

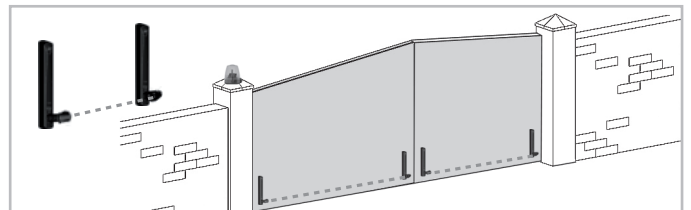

KABELLOSE FOTOZELLE ERSETZT DIE SCHALTLEISTEN

VERTIGO Wi-Fi 8 Kode ACG8042 - VERTIGO Wi-Fi 10 Kode ACG8043

**BLOCK Wi-Fi**



SCHLÜSSELSCHALTER OHNE KABEL

Kode ACG6098

**SPARK Wi-Fi**



BLINKER OHNE KABEL

SEITENLAGER

Kode ACG7064

Kode ACG7042



## CARACTERÍSTICAS TÉCNICAS

KING es un tipo de operador irreversible, con una fricción eléctrica, utilizados para desplazar cancelas con batientes de hojas con una longitud de hasta 5 m (Fig. 1).

La serie KING ha sido concebida para funcionar sin finales de carrera eléctricos sino sólo mecánicos.

Al llegar al tope, el motor funciona todavía por algunos segundos, hasta que interviene el timer de funcionamiento de la central de mandos.

CARACTERÍSTICAS TÉCNICAS		KING	KING L
Longitud máxima de la anta	m	4	5
Peso máx cancela	kg	400	500
Corrido max de arrastre	mm	345*	475*
Tiempo de abertura	s.	14÷27	29÷38
Velocidad de arrastre	m/s.	0,0125	
Fuerza max de empuje	N	1800	
Alimentación e frecuencia		<b>230V~ 50Hz</b>	
Potencia motor	W	290	
Absorción	A	1,2	
Condensador	µF	10	
Ciclos normativos	nº	17 - 14s/2s	10 - 33s/2s
Ciclos diarios sugeridos	nº	150	
Servicio		60%	
Ciclos garantizados	nº	20/14s	15/33s
Engrase		Bechem - RHUS 550	
Peso motor	kg	10	14
Nivel de ruido	db	<70	
Volume	m³	0,0184	0,0211
Temperatura de trabajo	°C	-10 ÷ +55	
Nivel de protección	IP	44	

\* Con el seguro mecánico incorporado que interviene durante la abertura. Si se utiliza también el seguro mecánico que interviene durante el cierre, opcional, la carrera máxima de remolque se reduce de 50 mm.

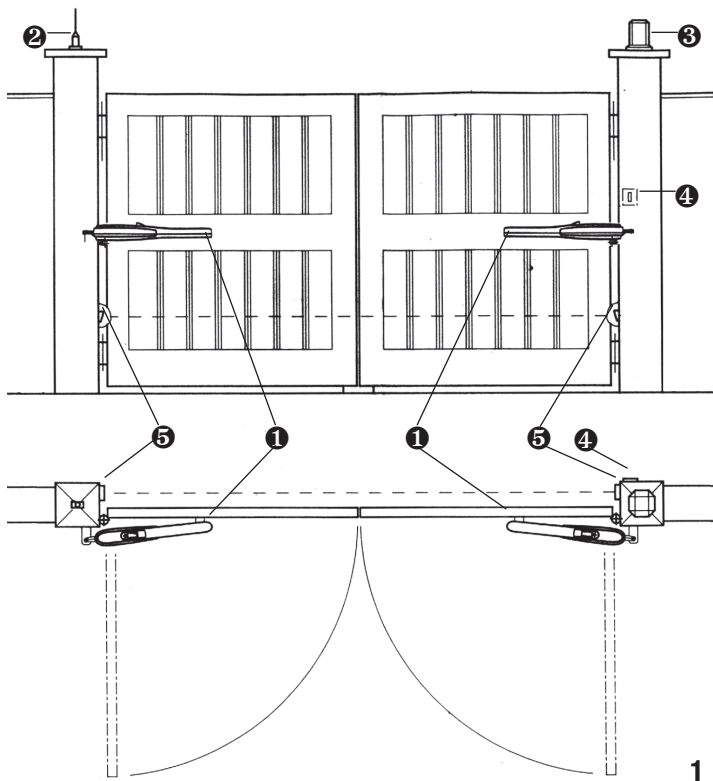

- 1 - Operador KING
- 2 - Antena de radio
- 3 - Intermitente
- 4 - Interruptor de llave
- 5 - Fotocélulas esternas

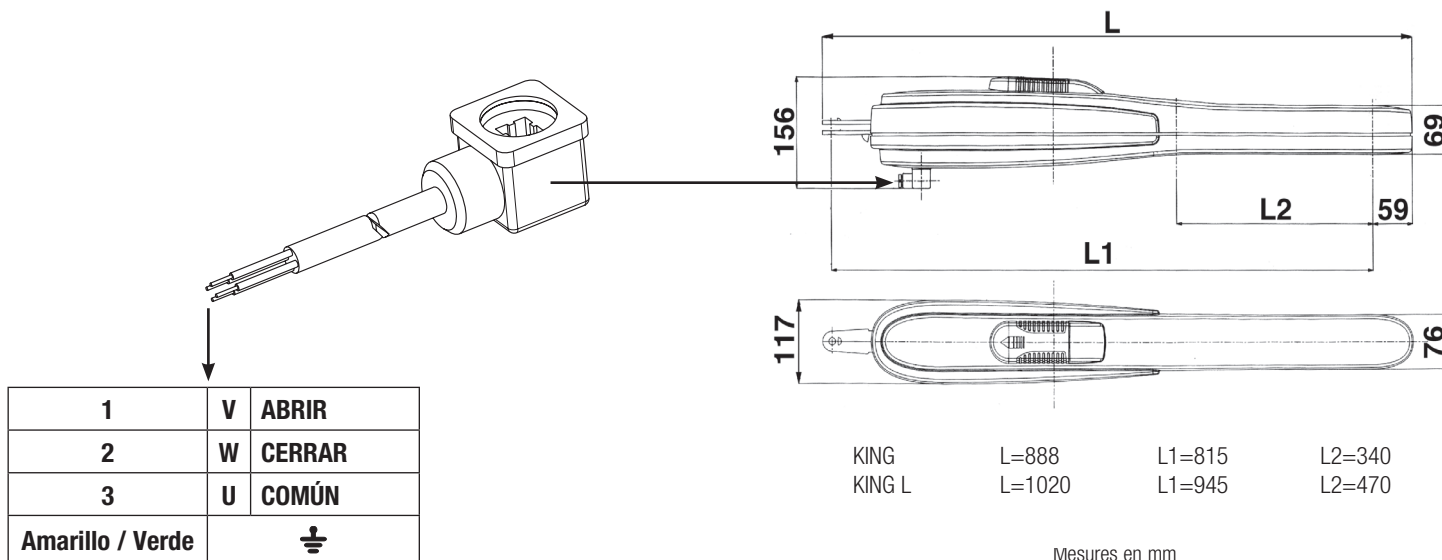

## CONTROLES DE LA PRE-INSTALACIÓN

La puerta de batiente debe fijarse sólidamente a las bisagras de las columnas y no debe balancearse durante el movimiento.

Antes de proceder a la instalación de KING, es prudente verificar todos los espacios necesarios para emplazarlo. Si la cancela se presenta como en la Fig. 1, no hace falta efectuar ninguna modificación.

**N.B. Es obligatorio adecuar las características de la cancela a las normas y leyes vigentes.**

La puerta puede ser automatizada sólo si se encuentra en buen estado y responde a la norma EN 12604.

- La puerta no tiene que tener puertas peatonales. De lo contrario se tendrán que tomar las oportunas precauciones de acuerdo con el punto 5.4.1 de la EN12453 (por ejemplo impedir el movimiento del motor cuando la puertecilla está abierta, gracias a un microinterruptor debidamente conectado a la central).
- No hay que generar puntos donde se pueda quedar atrapado (por ejemplo entre la puerta de la cancela y la verja).
- Las columnas de la verja tienen que llevar en su parte superior unas guías anti-desarrilamiento para evitar desenganches involuntarios.
- No tiene que haber topes mecánicos por encima de la verja porque no son suficientemente seguros.

Componentes a instalar según la norma EN12453			
TIPO DE MANDO	USO DEL CIERRE		
	Personas expertas (fuera de un área pública*)	Personas expertas (área pública)	Uso ilimitado
en presencia de alguien	A	B	non posivel
con impulsos a la vista (ej. sensor)	C o E	C o E	C e D, o E
con impulso no a la vista (ej. telemando)	C o E	C e D, o E	C e D, o E
automatico	C e D, o E	C e D, o E	C e D, o E

\*un ejemplo típico son los cierres que no dan a la calle.  
 A: Pulsador de mando en presencia de alguien, (es decir con acción mantenida), como cód. ACG2013.  
 B: Interruptor de llave en presencia de alguien, como cód. ACG1010.  
 C: Regulacion de la fuerza del motor.  
 D: Nervaduras como cód. ACG3010 y / o otros dispositivos que limitan las fuerzas entre limites de las normas EN 12453 - Appendix A.  
 E: Fococélulas, como cód. ACG8026 (Da applicare cada 60÷70 cm por toda la altura de la puerta hasta un máximo de 2,5 m (EN 12445 punto 7.3.2.1).

## FIJACIÓN DEL ENGANCHE DEL MOTOR A LA COLUMNA

Instalando el KING es necesario respetar algunas medidas par obtener un correcto desplazamiento de la puerta (véase los CUADROS de las medidas).

### ENGANCHE COLUMNA PARA KING

(cód. CCA1293 - CCA1294)

Si la columna es de hierro, el ataque se puede atornillar directamente usando cuatro tornillos M8.

Si la columna es de concreto, el ataque se puede fijar con cuatro tornillos de expansión de Ø 8 mm (fig. 2-3).

En el caso de que la pared se encuentre paralela a la cancela cuando ésta se encuentra abierta, puede que sea necesario crear una encajadura para el operador.

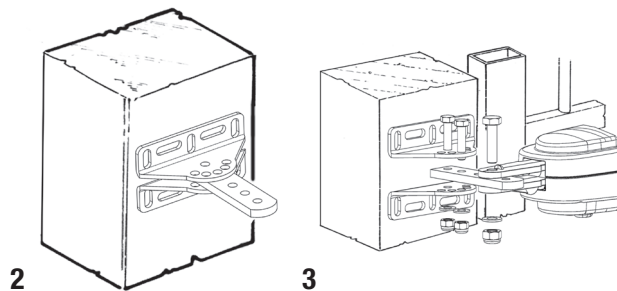

### ENGANCHE COLUMNA PARA KING L

(cód. CCA1370 - CCA1319)

Si la columna es de hierro se le puede soldar directamente el enganche.

Si la columna es de cemento se utiliza una plancha como en la Fig. 5 y se la fija con cuatro tornillos de expansión de Ø 8 mm.

Otra alternativa es la de encementar el enganche en la columna soldándole en la base una grapa como en la Fig. 6.

Continuando con la instalación se tiene que soldar en la puerta el enganche para el arrastre de la cancela, observando naturalmente las cuotas previstas (Fig. 7).

En el caso de que la pared se encuentre paralela a la cancela cuando ésta se encuentra abierta, puede que sea necesario crear una encajadura para el operador.

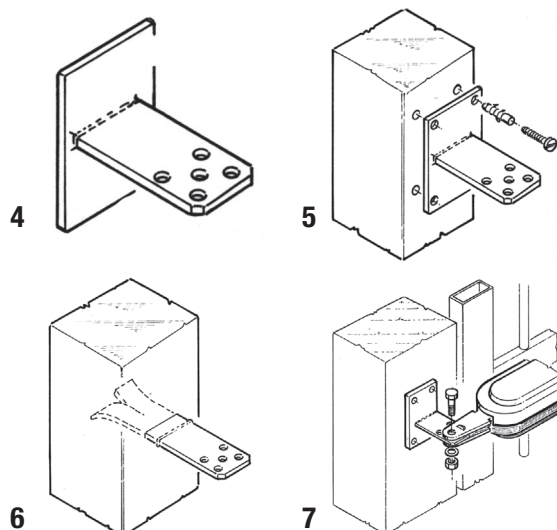

### FIJACIÓN DEL ENGANCHE DEL MOTOR A LA CANCELA

(véase los CUADROS de las medidas).

Antes de introducir el perno del motor en el ataque de la puerta, engrasar bien.

Soldar el enganche a la altura justa (Fig. 8).

Instalar el KING probando a cerrar y abrir controlando que el operador no roce la cancela en movimiento.

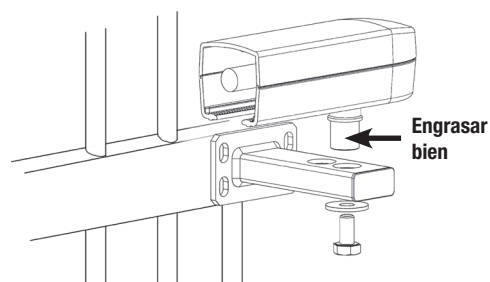

8



**SI !**

Asegurarse de apretar el perno que fija el operador a la estufa permitiendo que la misma pueda girar libremente.

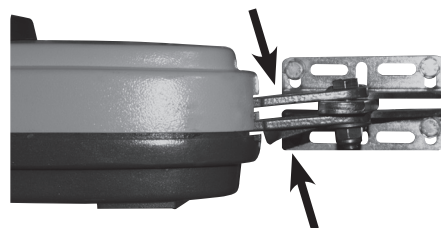

**NO !**

El operador no debe cambiar la altura en las diferentes fases del movimiento.

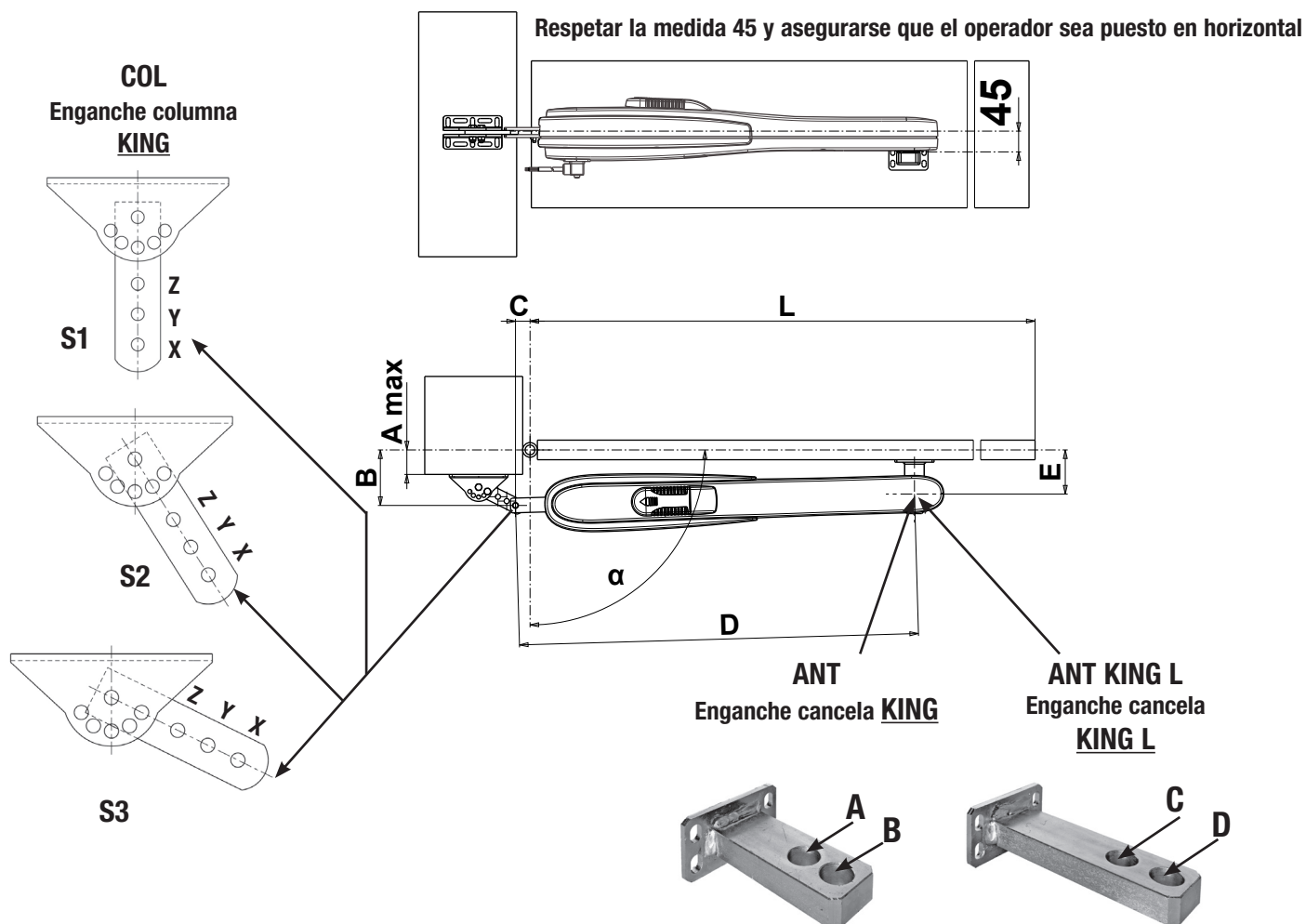

9

**MEDIDAS A RESPETAR PARA UNA INSTALACIÓN CORRECTA**

	L Min.÷Max	$\alpha$	A max	B	C	D	E	T sec	ANT	COL
KING	1÷1,80	90°	45	100	100	815	90	14	A	S3-Y
KING	1,81÷2,20		45	110	110	815	90	18	A	S3-X
KING	2,21÷2,50		70	140	110	815	90	20	A	S1-Z
KING	2,51*÷3,00*		90	170	140	815	115	25	B	S2-Y
KING	3,01*÷4,00*		115	200	140	815	115	27	B	S2-Y
KING L	3,51*÷4,00*		105	190	190	945	150	30	D	-
KING L	4,01*÷5,00*		160	214	210	945	150	34	D	-

	L Min.÷Max	$\alpha$	A max	B	C	D	E	T sec	ANT	COL
KING	1÷1,80	110°	20	90	140	815	90	18	A	S1-Z
KING	1,81÷2,20			100	130	815	90	20	A	S2-Y
KING	2,21÷4,00*			110	140	815	115	21	B	S1-Y
KING L	2,51*÷3,00*			130	140	945	120	22	C	-
KING L	3,01*÷3,50*			160	150	945	120	25	C	-
KING L	3,51*÷5,00*			160	230	945	150	31	D	-

\* Además, a los 2,5 metros de longitud de la puerta tiene que colocarse una electrocerradura para asegurarse un eficaz cierre.

En el caso de que el pilar fuera demasiado ancho y no fuese posible instalar el electroreductor respetando la medida (B), es indispensable crear una encajadura en el pilar o desplazar la cancela hacia la esquina.

**ANT KING**  
Enganche cancela KING

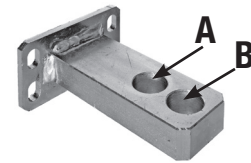

**ANT KING L**  
Enganche cancela KING L

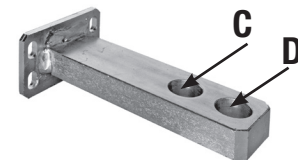

**COL**  
Enganche columna KING

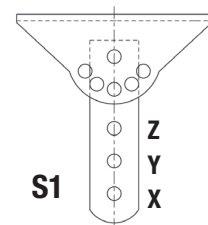

**MEDIDAS A RESPETAR CON SEGURO MECÁNICO**

	L Min.÷Max	$\alpha$	A max	B	C	D	E	T sec	ANT	COL
KING	1÷1,80	90°	45	100	100	775	90	14	A	S3-Y
KING	1,81÷2,20		45	110	110	775	90	18	A	S3-X
KING	2,21÷2,50		70	140	110	775	115	20	B	S1-Z
KING	2,51*÷4,00*		70	160	140	775	115	25	B	S1-Y
KING L	3,01*÷3,50*		60	170	170	905	120	27	C	-
KING L	3,51*÷5,00*		100	190	180	905	120	30	C	-

	L Min.÷Max	$\alpha$	A max	B	C	D	E	T sec	ANT	COL
KING	1÷1,80	110°	20	90	140	775	90	18	A	S1-Z
KING	1,81÷2,20			100	130	775	90	20	A	S2-Y
KING	2,21÷4,00*			110	140	775	115	21	B	S1-Y
KING L	2,51*÷3,00*			130	140	905	120	22	C	-
KING L	3,01*÷5,00*			130	150	905	120	23	C	-

**SEGURO MECÁNICO**

Cód. ACG8089

El seguro mecánico opcional para detener el cierre en caso de que la cancela no tenga un seguro de tierra (Fig. 11).

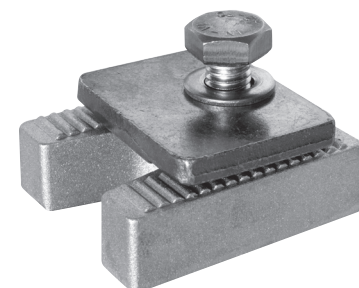

10

11

### AJUSTE DE LOS FINALES DE CARRERA MECÁNICOS

Para posicionar los seguros se tiene que operar como en el esquema (Fig. 12).  
 Para poder obtener la abertura deseada es suficiente mover el seguro (A) y bloquearlo con una llave fija nº 13.  
 Para poder obtener el cierre deseado se tendrá que mover el seguro (B) (OPCIONAL) y bloquearlo con una llave fija nº 13.

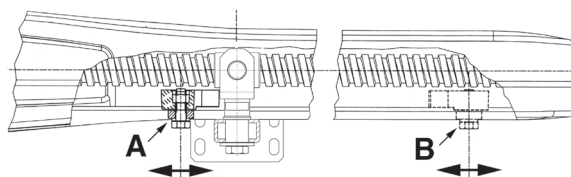

12

### DESBLOQUEO DE URGENCIA

En el caso de falta de corriente, para poder operar la cancela manualmente es suficiente introducir la respectiva llave y girarla 2 veces en sentido antihorario (Fig. 14).

Para poder realizar en modo seguro el desplazamiento manual de la puerta hay que controlar que:

- Las manillas de la puerta que se han proporcionado sean idóneas;
- Estas manillas no estén posicionadas en modo de crear puntos de peligro durante su utilizzo;
- El esfuerzo manual para mover la puerta no debe superar los 225N para las cancelas colocadas en lugares privados y los 390N para las cancelas colocadas en sitios comerciales e industriales (valores indicados en el punto 5.3.5 de la norma EN 12453).

### PROTECCIONES ELÉCTRICAS

Realizar la instalación de acuerdo a con las normas y las leyes vigentes.  
 Se aconseja el utilizzo de centrales electrónicas de mando T2 para 1 o 2 KING monofásico.  
 Para las conexiones y los datos técnicos de los accesorios atenerse a los respectivos manuales.

### CONEXIÓN DE LA ALIMENTACIÓN

En los KING monofásicos se tienen que conectar **los terminales 1-2-3** del conector del motor respectivamente a **los bornes V-W-U** del panel de mando.



13

### CUIDADO!

La longitud máx. de los cables de conexión desde el motor hasta la central tiene que ser de 15 m máx. con sección de hilo para la alimentación del motor de 2,5 mm<sup>2</sup>, para los accesorios, utilizar una sección de hilo de 0,75 mm<sup>2</sup>.

### REGULACIÓN DE LA FUERZA DE EMPUJE

Para los KING monofásicos es necesario utilizar un panel electrónico tipo T2 provisto de regulador de fuerza electrónico.

### MANTENIMIENTO

Estas operaciones deben ser efectuadas exclusivamente por personal especializado y con el motor desconectado de la alimentación eléctrica.  
 Todos los años, engrasar las bisagras y controlar la fuerza de empuje ejercida por el motorreductor sobre la puerta.  
 Cada dos años, se aconseja sustituir el aceite y lubricar la tuerca de husillo con grasa de silicona.

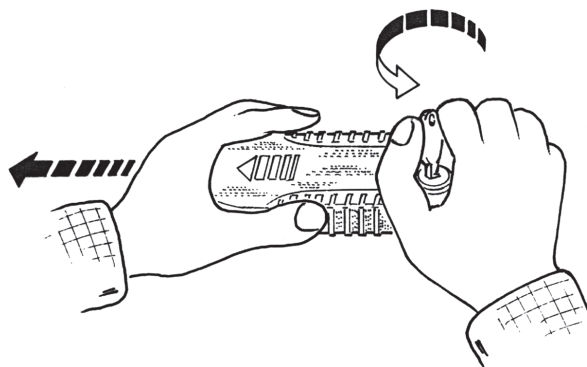

14

## OPCIONALES

Para las conexiones y datos técnicos de los accesorios, consultar los manuales respectivos.

### T2

cód. ABT2000 => CRX 230/50-60HZ  
 cód. ABT2001 => 230/50-60HZ  
 cód. ABT2002 => CRX 120/60HZ  
 cód. ABT2003 => 120/60HZ

### T2 Wi-Fi

Con tarjeta MASTER Wi-Fi  
 cód. ABT2001W

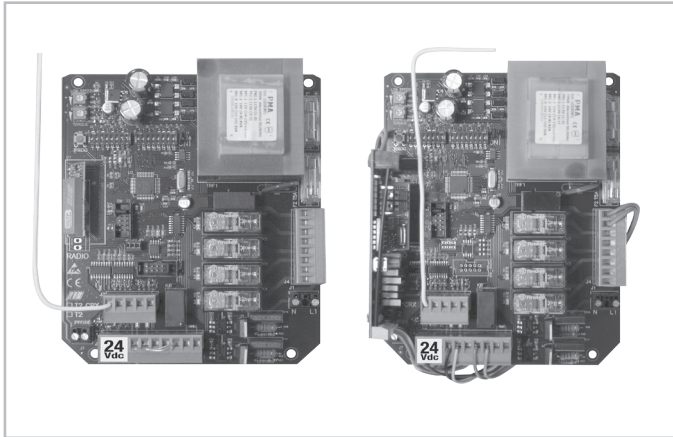

- Autoaprendizaje carrera y tiempos
- Abertura peatonal
- Encierro automático peatonal y total
- Pre-intermitencia
- Moderación de velocidad en acercamiento regulable
- Regulación de la fuerza
- Gestión telemando - paso a paso o automática apertura total
- Gestión telemando - paso a paso o automática apertura peatonal
- Gestión Botón único - paso a paso o automática
- Golpe de desenganche de la cerradura eléctrica
- Radio receptor 433MHz incorporado
- Administración fotocélulas
- Gestión de cierre inmediato después del tránsito por las fotocélulas
- Administración intermitencia
- Administración costas
- Autotest costas de seguridad como requerido por la norma EN12453
- Selector de llave
- Buzzer
- Cerradura eléctrica

### RADIO RECEPTOR CON AUTO APRENDIZAJE



S433 1CH	un canal enchufable	cód. ACG5081
S433 1CH	un canal con regleta	cód. ACG5082
S433 2CH	bi canal enchufable	cód. ACG5083
S433 2CH	bi canal con regleta	cód. ACG5084
S433 4CH	quadri canal enchufable	cód. ACG5085
S433 4CH	quadri canal con regleta	cód. ACG5086

### TELEMANDO SUN



SUN 2CH	cód. ACG6052	SUN 4CH	cód. ACG6054
SUN CLONE 2CH	cód. ACG6056	SUN CLONE 4CH	cód. ACG6058

### SPARK



Para obtener las mejores prestaciones de los citados aparatos, es necesario instalar una antena sintonizada con la frecuencia del radioreceptor.

**Importante: Controlar con atención que el hilo central del cable no esté en contacto con la protección de cobre externa. Esto impediría el funcionamiento de la antena.**

Instale la antena verticalmente y de tal manera el mando a distancia puede alcanzarla.  
**INTERMITENTE SPARK** con tarjeta intermitente incorporada      cód. ACG7059  
**SOPORTE LATERAL**      cód. ACG7042  
**ANTENA SPARK 433**      cód. ACG5452

### VERTIGO

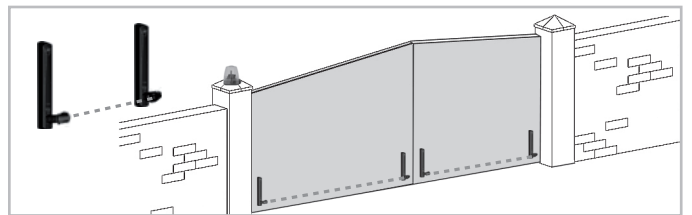

FOTOCÉLULAS PARA REEMPLAZAR A LA COSTA  
 VERTIGO 8 cód. ACG8044 - VERTIGO 10 cód. ACG8045  
 VERTIGO WIRELESS 8 cód. ACG8061 - VERTIGO WIRELESS 10 cód. ACG8062

### PESTILLO MECANICO



Pestillo mecanico para cancelas de 2 hojas.

cód. ACG5000

**FIT SLIM**



**FOTOCÉLULAS PARA PARED  
PAR DE COLUMNAS PARA FIT SLIM**

cód. ACG8032  
cód. ACG8065

Las fotocélulas FIT SLIM tienen una función de sincronización en corriente alterna y portada de 20 metros.

Pueden ser aplicadas más parejas de fotocélulas cercanas gracias al circuito de sincronización.

Añadir el **TRANSMISOR TX SLIM SYNCRO**  
para sincronizar hasta 4 parejas de fotocélulas.

cód. ACG8029

**NOVA - NOVA WIRELESS**



**FOTOCÉLULAS NOVA** - alcance 25 m

cód. ACG8046

**FOTOCÉLULAS NOVA WIRELESS** - alcance 25 m - duración baterías 3 años

cód. ACG8047

**PAR DE COLUMNAS para NOVA**

cód. ACG8039

**DISPOSITIVOS Wi-Fi**

**MASTER Wi-Fi**

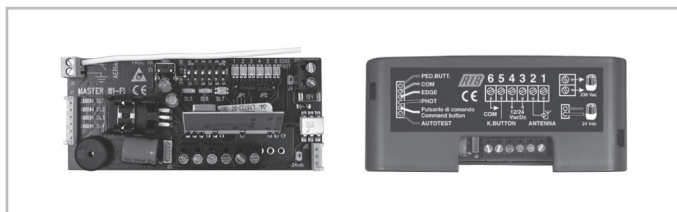

**FICHA DE GESTIÓN SISTEMA SIN CABLES**

con enchufe - 12÷30V ac/dc  
con regleta - 12÷30V ac/dc

cód. ACG6094  
cód. ACG6099

**NOVA Wi-Fi**



**FOTOCÉLULAS SIN CABLES  
PAR DE COLUMNAS NOVA**

cód. ACG8037  
cód. ACG8039

**BLOCK Wi-Fi**



**SELECTOR DE LLAVE SIN CABLES**

cód. ACG6098

**VERTIGO Wi-Fi**

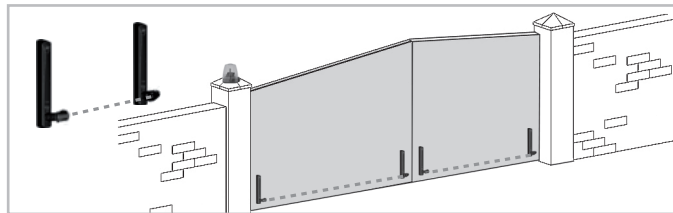

**FOTOCÉLULAS SIN CABLES PARA REEMPLAZAR A LA COSTA  
VERTIGO Wi-Fi 8**

cód. ACG8043

**SPARK Wi-Fi**

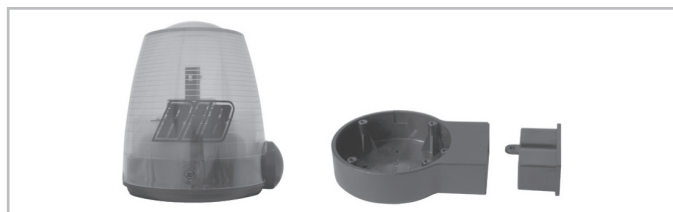

**INTERMITENTE SIN CABLES  
SOPORTE LATERAL**

cód. ACG7064  
cód. ACG7042

**NOTES**



## NOTES

## NOTES

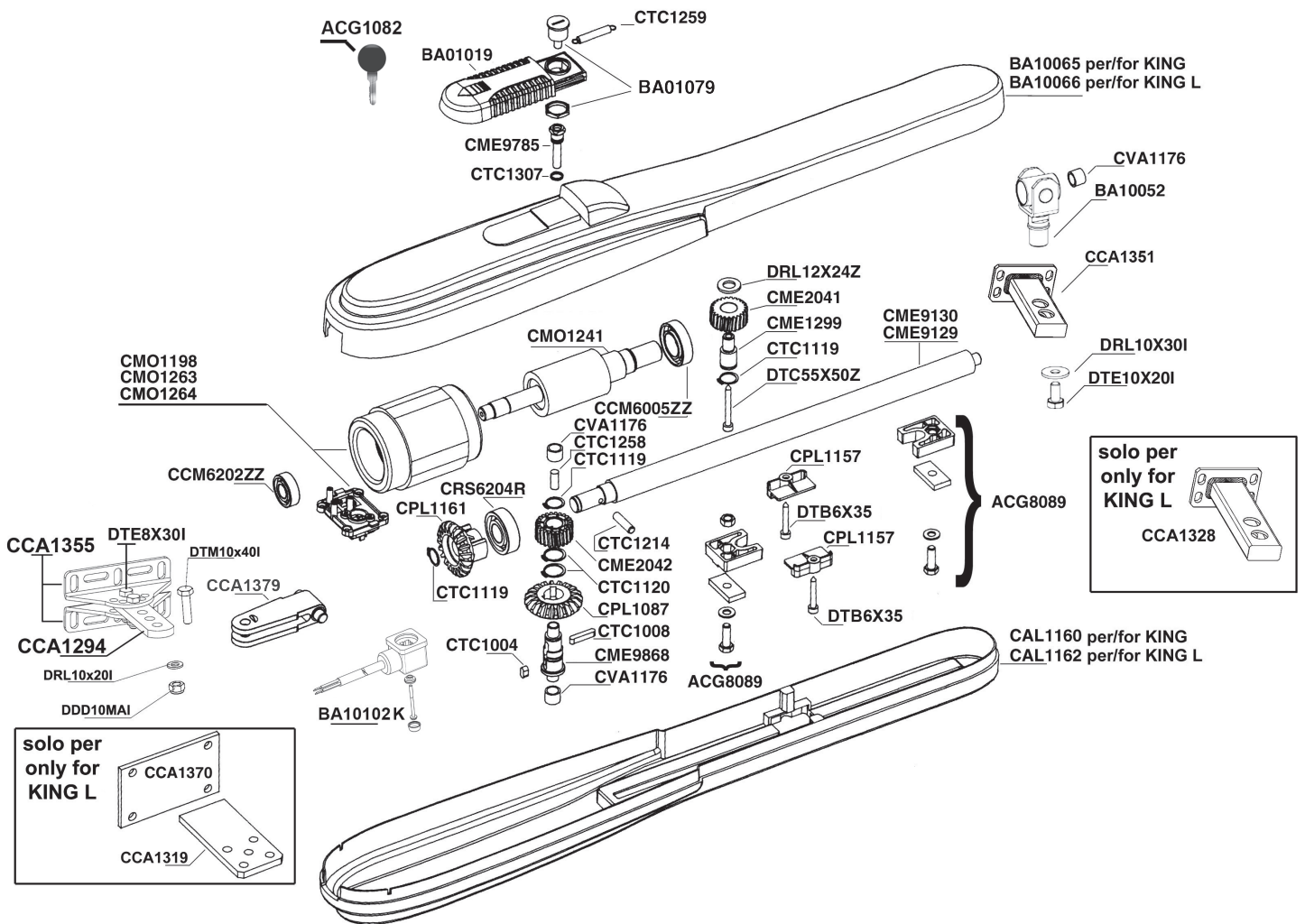

Codice	Denominazione Particolare	CCM6202ZZ	Cuscinetto motore 6202ZZ	CTC1008	Chiavetta 6 6 30
ACG1082	Chiave di sblocco	CEL1425	Condensatore 10µF 450V x serie 230V/50	CTC1119	Seeger E17
ACG8089	Gruppo Fermo meccanico di chiusura OPT	CEL1426	Condensatore 35µF 450V x serie 120V/60	CTC1120	Seeger E20
BA01019	Serie accessori per cilindro KING	CME1299	Perno per ingranaggio serie KING	CTC1123	Seeger E25
BA01079	Cilindretto per serratura	CME2042	Corona elicoidale sblocco sx	CTC1214	Spina cilindrica 8x32
BA10052	Gruppo Chiocciola serie KING	CME2041	Corona elicoidale dx serie KING	CTC1258	Molla per sblocco serie KING
BA10065	Gruppo semig. sup. KING completo	CME9129	Vite madre KING L	CTC1259	Molla trazione coperchio serie KING
BA10066	Gruppo semig. sup. KING L completo	CME9130	Vite madre KING	CTC1307	Anello di tenuta OR2037
BA10102K	Connettore con cavo	CME9785	Perno Sblocco serie KING	CVA1176	Boccola 12x16x12 Bronzo F7/R7
CAL1160	Semiguscio inferiore KING	CME9868	Perno di traino serie KING	DDD10MAI	Dado Autob. M10 Alto Inox
CAL1162	Semiguscio inferiore KING L	CMO1198	Statore KING e KING L 230V/50Hz 1P H70	DRL10X20I	Rondella Piana 10X20 Inox
CCA1294	Piatto colonna regolabile serie KING	CMO1241	Rotore KING e KING L con albero	DRL10X30I	Rondella Piana 10X30 Inox
CCA1319	Piatto fissaggio colonna serie KING L	CMO1263	Statore KING 120V/60Hz 1P H70	DRL12X24Z	Rondella Piana 12X24
CCA1328	Piatto attacco cancello serie KING L	CMO1264	Statore KING 220V/60Hz	DTB6X35	Vite TCEI M6x35 zinc.
CCA1351	Attacco cancello serie KING	CPL1087	Ingranaggio conico	DTC55X50Z	Vite TC Croce 5,5x50
CCA1355	Angolare attacco a colonna (2 pezzi) x KING	CPL1157	Tappo per fermo meccanico serie KING	DTE10X20I	Vite TCEI 6X30 Inox UNI5931
CCA1370	Piastra attacco colonna serie KING L	CPL1161	Ingranaggio conico serie KING	DTE8X30I	Vite TE 8X30 Inox UNI5739
CCA1379	Forcella posteriore in acciaio	CRS62042R	Cuscinetto 6204/2RS	DTM10X40I	Vite TE 10X40 Inox UNI 5737
CCM6005ZZ	Cuscinetto motore 6005ZZ	CTC1004	Chiavetta 6 6 12		

**Dichiarazione di incorporazione per le quasi-macchine - Direttiva Macchine 2006/42/CE, Allegato II., B**  
**Déclaration d'incorporation pour les quasi-machines - Directive Machines 2006/42/CE, Annexe II, B**  
**Declaration of incorporation for partly completed machinery - Machinery Directive 2006/42/EC, Annex II., B**  
**Einbauerklärung für unvollständige Maschinen - Maschinenrichtlinie 2006/42/EG, Anhang II, B**  
**Declaración de incorporación de una cuasi máquina - Directiva de Máquinas 2006/42/CE, Anexo II, B**

**R.I.B. S.r.l. - Via Matteotti, 162 - 25014 Castenedolo - Brescia - Italy**  
**Tel. ++39.030.2135811 - www.ribind.it - ribind@ribind.it**

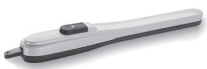
Apparecchio modello : Modèle d'appareil : Apparatus model : Vorrichtung Modell : Modelo de aparato :	<b>KING</b>	Oggetto della dichiarazione : Objet de la déclaration : Object of the declaration : Gegenstand der Erklärung : Objeto de la declaración :	
--	-------------	---	---

**I seguenti requisiti essenziali della Direttiva Macchine (2006/42/CE) sono applicati e rispettati:**

- La documentazione tecnica pertinente è stata compilata in conformità alla parte B dell'allegato VII; tale documentazione, o parti di essa, sarà trasmessa per posta o per via elettronica, in risposta ad una richiesta motivata da parte delle autorità nazionali competenti.
  - Questa quasi-macchina è conforme alle disposizioni delle seguenti altre direttive CE: **Direttive 2014/30/UE e 2014/35/UE**
  - Sono stati applicati e rispettati tutti i requisiti essenziali pertinenti di cui all'allegato I della direttiva UE 2006/42/CE mediante il rispetto delle norme armonizzate applicate che conferiscono presunzione di conformità ai requisiti essenziali specifici delle Direttive applicabili da esse coperti.
- AVVERTENZA: Altri requisiti e altre Direttive UE possono essere applicabili ai prodotti oggetto di questa dichiarazione.

**Les exigences essentielles suivantes de la Directive Machines (2006/42/CE) sont appliquées et satisfaites:**

- La documentation technique pertinente est constituée conformément à la partie B de l'annexe VII; ces documents, ou des parties de celui-ci, seront envoyés par la poste ou par voie électronique, en réponse à une demande motivée des autorités nationales compétentes.
- Cette quasi-machine est en conformité avec les dispositions des autres directives CE suivantes: **Directives 2014/30/UE et 2014/35/UE**
- Les exigences essentielles pertinentes indiquées dans l'annexe I de la Directive UE 2006/42/CE ont été appliquées, au moyen du respect des normes harmonisées donnant présomption de conformité aux exigences essentielles pertinentes spécifiques des

Directives Européennes, couvertes par de telles normes ou parties de celles-ci.  
 ATTENTION: On peut appliquer d'autres exigences et d'autres Directives Européennes aux produits couverts par cette déclaration.

**The following essential requirements of the Machinery Directive (2006/42/EC) are abided by and applied:**

- The relevant technical documentation is compiled in accordance with Part B of Annex VII; such documentation, or parts of it, will be sent by post or by electronic means, in response to a motivated request received from the qualified national authorities.
  - This almost complete-machinery is conformed with the provisions of these others EC directives: **Directives 2014/30/EU and 2014/35/EU**
  - All relevant essential requirements as given in Annex I of the EU Directive 2006/42/EC have been applied to the product. Compliance with the cited harmonized standards provides presumption of conformity with the specified essential requirements of the Directive covered by those Standards or parts thereof.
- WARNING: Other requirements and other EU Directives may be applicable to the products falling within the scope of this Declaration

**Die folgenden grundlegenden Anforderungen der Maschinenrichtlinie (2006/42/CE) angewendet werden und erfüllt:**

- Die technischen Unterlagen gemäß Teil B des Anhangs VII zusammengestellt; Unterlagen, oder Teile davon, werden per Post oder auf elektronischem Wege übermittelt werden, in Reaktion auf einen begründeten Antrag bei den zuständigen nationalen Behörden.

- Diese unvollständige Maschine in Übereinstimmung mit den Bestimmungen der folgenden anderen CE-Richtlinien: **Richtlinien 2014/30/EU und 2014/35/EU**

- Alle grundlegenden Anforderungen, gemäß Anhang I der Richtlinie UE 2006/42 /CE, angewendet wurden. Die Übereinstimmung mit den genannten harmonisierten Normen sieht die Vermutung der Übereinstimmung mit den festgelegten grundlegenden Anforderungen der Richtlinie vor, die unter diese Normen oder Teile davon fallen.
- ACHTUNG: Weitere Anforderungen und andere EU-Richtlinien können für Produkte dieser Erklärung unterliegen angewendet werden.

**Los siguientes requisitos esenciales de la Directiva de Máquinas (2006/42/CE) se cumplen y aplican:**

- La documentación técnica correspondiente se elaborará de acuerdo con la Parte B del Anexo VII; dicha documentación, o partes de ésa, será enviada por correo o por medios electrónicos, en respuesta a una solicitud motivada de las autoridades nacionales competentes.
  - Esta cuasi-máquina está conforme con las disposiciones de las siguientes otras directivas de la CE: **Directivas 2014/30/UE y 2014/35/UE**
  - Se han aplicado y se ha cumplido con todos los requisitos esenciales pertinentes del Anexo I de la Directiva de la UE 2006/42/CE mediante el cumplimiento de las normas armonizadas aplicadas que dan presunción de conformidad con los requisitos esenciales específicos de las directivas aplicables cubiertos por ellas.
- ADVERTENCIA: Otros requisitos y otras Directivas de la UE pueden ser aplicables a los productos cubiertos por esta norma.

L'oggetto della dichiarazione di cui sopra è conforme alla pertinente normativa di armonizzazione dell'Unione:  
 L'objet de la déclaration décrit ci-dessus est en conformité avec la législation d'harmonisation de l'Union:  
 The object of the declaration described above is in conformity with the relevant Union harmonisation legislation:  
 Die Aufgabe der Erklärung oben beschrieben, ist in Übereinstimmung mit den einschlägigen EU-Harmonisierungsvorschriften:  
 El objeto de la declaración descrita anteriormente es conforme con la legislación de armonización de la Unión pertinente:

EN 12453:2000	EN 55014-1:2006+A1:2009+A2:2011	EN 61000-3-2:2014	EN 61000-6-3:2007+A1:2011
EN 12445:2000	EN 55014-2:2012+A1:2014	EN 61000-3-3:2013	EN 61000-6-4:2007+A1:2011
EN 12635:2002+A1:2008	EN 60335-1:2016	EN 61000-6-1:2007	
EN 13241-1:2003+A1:2011	EN 60335-2-103:2015	EN 61000-6-2:2005	

- Il presente prodotto non può funzionare in modo indipendente ed è destinato ad essere incorporato in un impianto costituito da ulteriori elementi. Rientra perciò nell'Art. 6 paragrafo 2 della Direttiva 2006/42/CE (Macchine) e successive modifiche, per cui segnaliamo il divieto di messa in servizio prima che l'impianto sia stato dichiarato conforme alle disposizioni della Direttiva.
- Le présent dispositif ne peut fonctionner de manière indépendante, étant prévu pour être intégré à une installation constituée d'autres éléments. Aussi rentre-t-il dans le champ d'application de l'art. 6, paragraphe 2 de la Directive machines 2006/42/CEE et de ses modifications successives. Sa mise en service est interdite avant que l'installation ait été déclarée conforme aux dispositions prévues par la Directive.
- This product can not work alone and was designed to be fitted into a system made up of various other elements. Hence, it falls within Article 6, Paragraph 2 of the EC-Directive 2006/42 (Machines) and following modifications, to which respect we point out the ban on its putting into service before being found compliant with what is provided by the Directive.
- Dieses Produkt kann nicht allein funktionieren und wurde konstruiert, um in einen von anderen Bestandteilen zusammengesetzten System eingebaut zu werden. Das Produkt fällt deswegen unter Artikel 6, Paragraph 2 der EWG-Richtlinie 2006/42 (Maschinen) und folgenden.
- Este producto no puede funcionar de manera independiente y se tiene que incorporar en una instalación compuesta por otros elementos. Está incluido por lo tanto en el Art. 6 párrafo 2 de la Disposición 2006/42/CEE (Maquinaria) y sus siguientes modificaciones, por lo cual destacamos que está prohibido poner la instalación en marcha antes de que esté declarada conforme a la citada Disposición.

  
 (Bosio Stefano - Presidente)

Castenedolo, 01-01-2017

**CE**  
**MADE IN ITALY**

- Questo prodotto è stato completamente progettato e costruito in Italia
- Ce produit a été complètement développé et fabriqué en Italie
- This product has been completely developed and built in Italy
- Dieses Produkt wurde komplett in Italien entwickelt und hergestellt
- Artículo totalmente proyectado y producido en Italia



AUTOMATISMI PER CANCELLI  
 AUTOMATIC ENTRY SYSTEMS

**COMPANY WITH  
 QUALITY SYSTEM  
 CERTIFIED BY DNV GL  
 = ISO 9001 =**