

ELITE SERIES COMMERCIAL HIGH-TRAFFIC AC GATE OPERATORS

SETUP AND OPERATION MANUAL

Model SL3000U

SL3000101U
1 HP Single Phase

SL3000103U
1 HP Three Phase

SL3000501U
1/2 HP Single Phase

Model CSW200U

CSW200101U
1 HP Single Phase

CSW200103U
1 HP Three Phase

CSW200501U
1/2 HP Single Phase



LiftMaster
845 Larch Avenue
Elmhurst, IL 60126-1196

LiftMaster®
ELITE SERIES®

TABLE OF CONTENTS

SAFETY	2	POWER BOARD	13
SAFETY SYMBOL AND SIGNAL WORD REVIEW	2	ADJUSTMENT	14
IMPORTANT SAFETY INFORMATION	2	ADJUST THE LIMITS	14
OPERATOR OVERVIEW	3	OBSTRUCTION TEST	15
SL3000U	3	ERASE LIMITS	15
CSW200U	4	PROGRAMMING	16
CONTROL BOARD	5	REMOTE CONTROLS (NOT PROVIDED)	16
CONTROL BOARD REFERENCE	5	LIFTMASTER INTERNET GATEWAY (NOT PROVIDED)	17
LEARN BUTTON	6	ERASE ALL CODES	17
DIAGNOSTIC DISPLAY	6	TO REMOVE AND ERASE ALL MONITORED ENTRAPMENT PROTECTION AND VEHICLE DETECTION DEVICES	17
HANDING BUTTONS	6	SETTINGS	18
BIPART DELAY DIAL	6	GATE OPERATOR SETUP EXAMPLES	18
TIMER-TO-CLOSE (TTC) DIAL	6	DUAL GATE SETTINGS	19
FORCE DIAL	7	WIRING	19
TEST BUTTONS	7	SAMS WIRING WITH RELAYS NOT ENERGIZED	19
STATUS LEDS	7	FIELD WIRING	20
THREE BUTTON CONTROL STATION TERMINALS	8	MAINTENANCE	21
FIRE DEPT TERMINALS	8	MAINTENANCE	21
LOOP TERMINALS	8	TROUBLESHOOTING	22
EYES/EDGE TERMINALS	9	DIAGNOSTIC CODES	22
LOCK TERMINALS	9	OPERATOR ALARM	25
EXPANSION BOARD	10	ACCESSORIES	26
EXPANSION BOARD REFERENCE	10	REPAIR PARTS	27
EXIT FAIL SWITCH	10	SL3000U	27
AC FAIL SWITCH	10	CSW200U	28
ANTI TAIL SWITCH	10	WARRANTY	29
QUICK CLOSE SWITCH	10		
AUX RELAY 1 AND 2	11		
EYE/EDGE TERMINALS	12		
CONTROL STATION TERMINALS	12		
LOOP INPUTS	13		

SAFETY

SAFETY SYMBOL AND SIGNAL WORD REVIEW

When you see these Safety Symbols and Signal Words on the following pages, they will alert you to the possibility of **Serious Injury or Death** if you do not comply with the warnings that accompany them. The hazard may come from something mechanical or from electric shock. Read the warnings carefully.

When you see this Signal Word on the following pages, it will alert you to the possibility of damage to your gate and/or the gate operator if you do not comply with the cautionary statements that accompany it. Read them carefully.

IMPORTANT NOTE:

- *BEFORE attempting to install, operate or maintain the operator, you must read and fully understand this manual and follow all safety instructions.*
- *DO NOT attempt repair or service of your gate operator unless you are an Authorized Service Technician.*

WARNING

MECHANICAL

WARNING

ELECTRICAL

CAUTION

IMPORTANT SAFETY INFORMATION

WARNING

To reduce the risk of SEVERE INJURY or DEATH:

- READ AND FOLLOW ALL INSTRUCTIONS.
- ANY maintenance to the operator or in the area near the operator MUST NOT be performed until disconnecting the electrical power (AC or solar and battery) and locking-out the power via the operator power switch. Upon completion of maintenance the area MUST be cleared and secured, at that time the unit may be returned to service.
- Disconnect power at the fuse box BEFORE proceeding. Operator MUST be properly grounded and connected in accordance with national and local electrical codes. **NOTE:** *The operator should be on a separate fused line of adequate capacity.*
- NEVER let children operate or play with gate controls. Keep the remote control away from children.
- ALWAYS keep people and objects away from the gate. NO ONE SHOULD CROSS THE PATH OF THE MOVING GATE.
- The entrance is for vehicles ONLY. Pedestrians MUST use separate entrance.
- Test the gate operator monthly. The gate MUST reverse on contact with a rigid object or reverse when an object activates the non-contact sensors. After adjusting the force or the limit of travel, retest the gate operator. Failure to adjust and retest the gate operator properly can increase the risk of INJURY or DEATH.
- Use the manual disconnect release ONLY when the gate is NOT moving.
- KEEP GATES PROPERLY MAINTAINED. Read the owner's manual. Have a qualified service person make repairs to gate hardware.
- ALL maintenance MUST be performed by a LiftMaster professional.
- Activate gate ONLY when it can be seen clearly, is properly adjusted and there are no obstructions to gate travel.
- SAVE THESE INSTRUCTIONS.

WARNING

To protect against fire and electrocution:

- DISCONNECT power (AC or solar and battery) BEFORE installing or servicing operator.
- For continued protection against fire:
 - Replace ONLY with fuse of same type and rating.

OPERATOR OVERVIEW

SL3000U

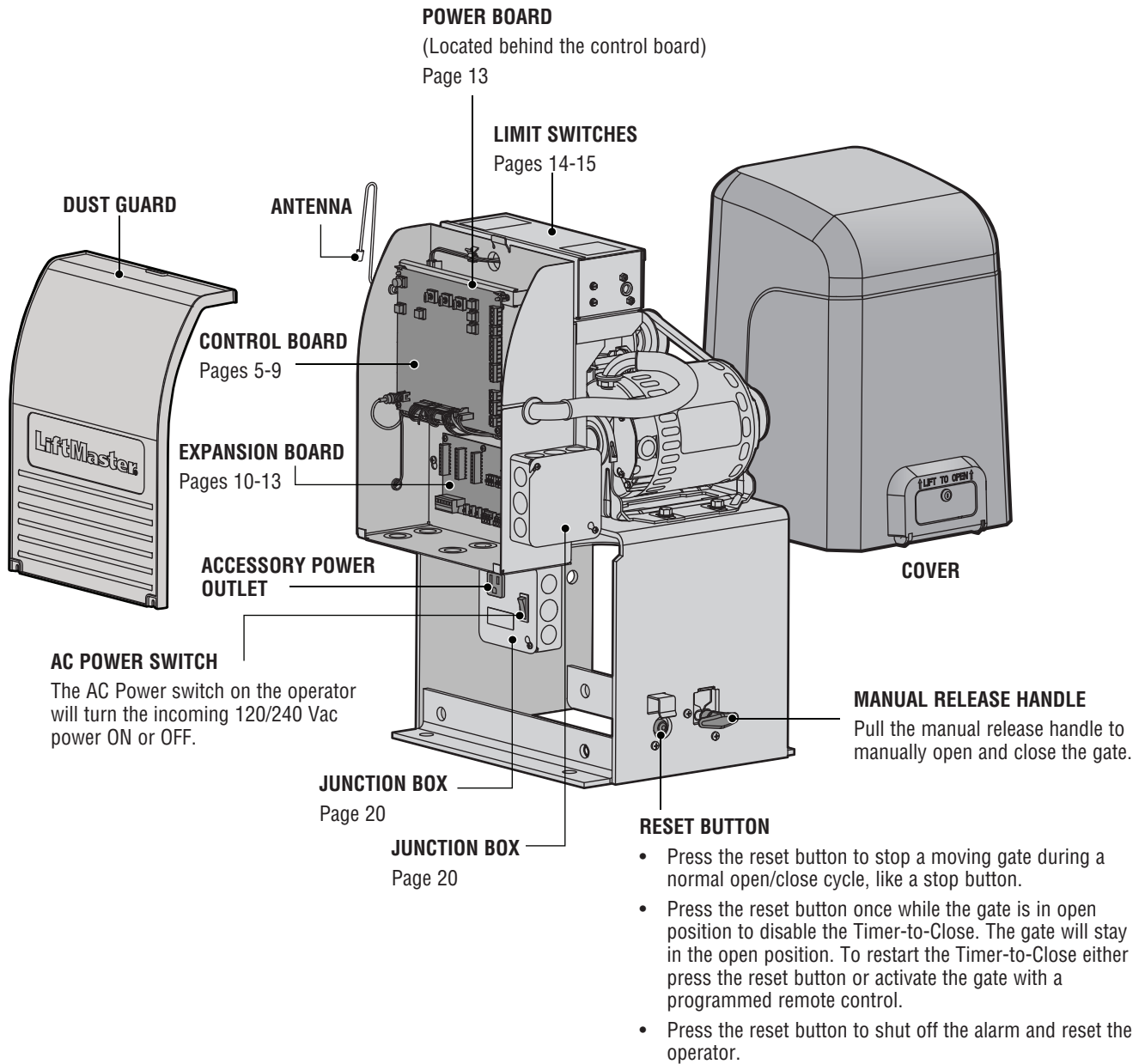

OPERATOR OVERVIEW

CSW200U

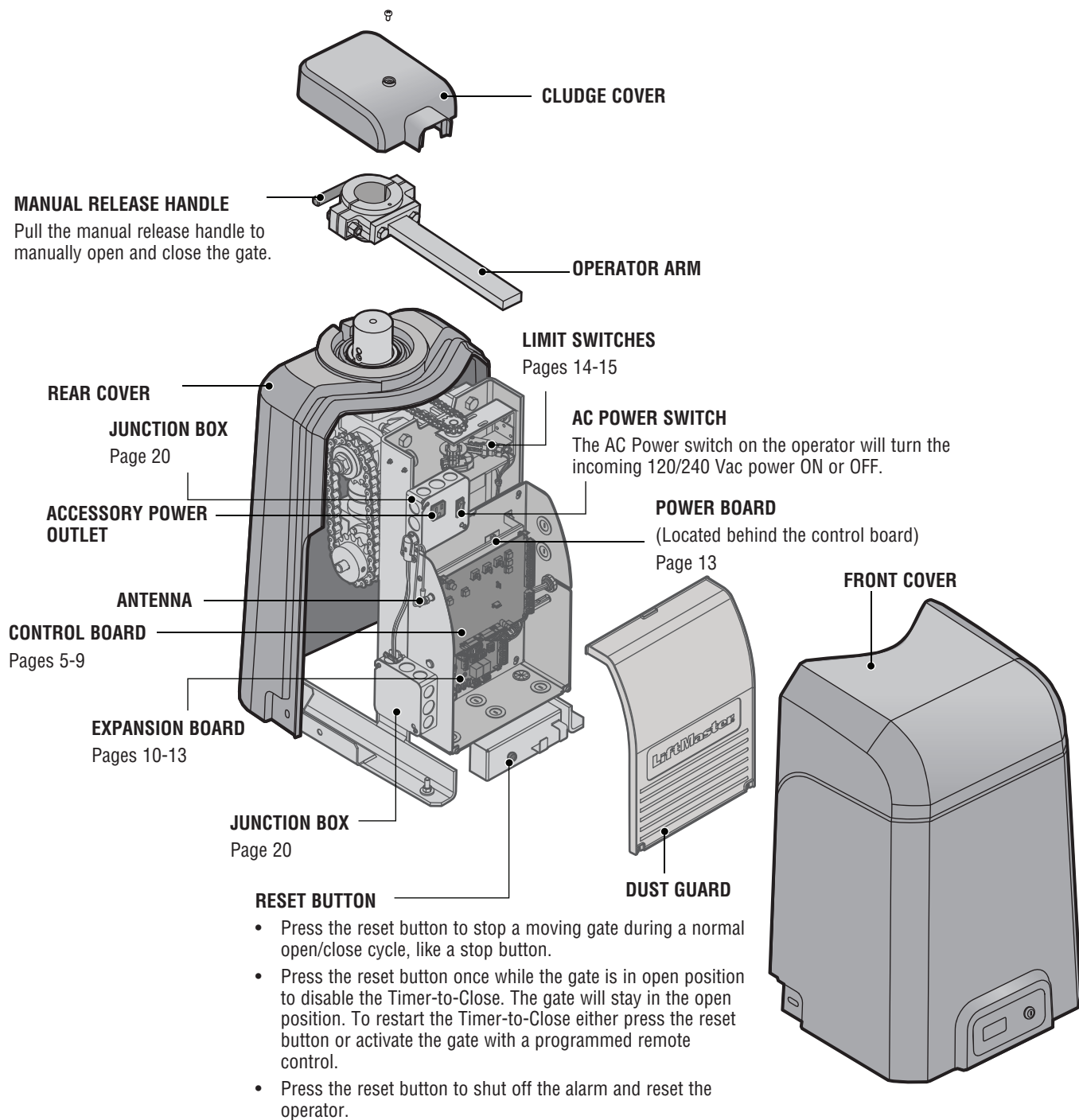

CONTROL BOARD

CONTROL BOARD REFERENCE

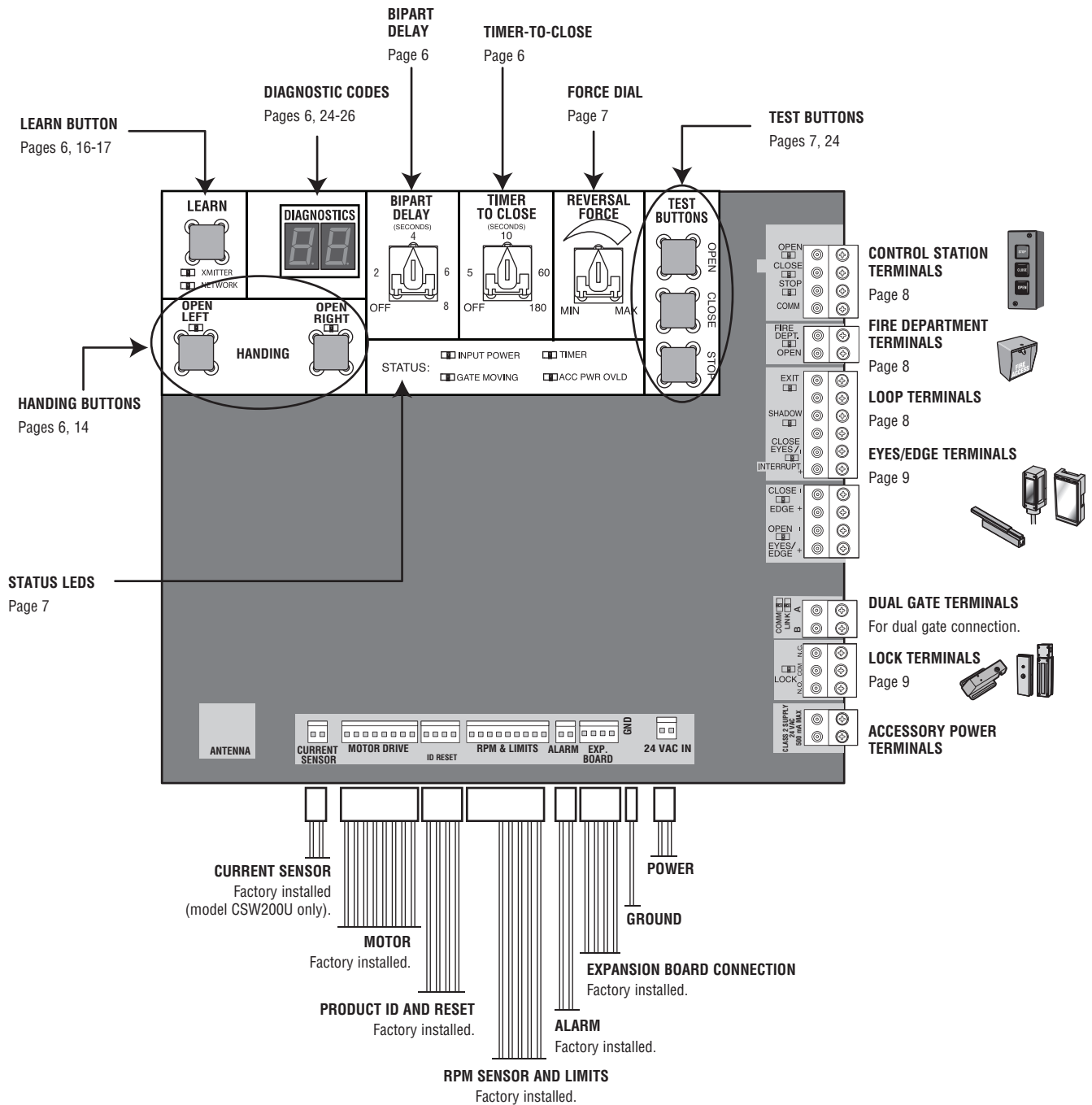

CONTROL BOARD

LEARN BUTTON

The LEARN button is used for programming (refer to Programming).

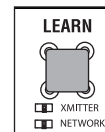

DIAGNOSTIC DISPLAY

The diagnostic display will show the operator type, firmware version, and codes. The operator type will display as "SL" followed by a "30" which indicates the operator type as SL3000U. The operator type will display as "SG" followed by a "20" which indicates the operator type as CSW200U. The firmware version will show after the operator type, example "1.2". For more information about the codes refer to the Troubleshooting section.



HANDING BUTTONS

The handing buttons are used to determine which direction the gate will open and they are also used to set the limits (refer to the Adjustment section).

OPEN RIGHT If the operator is installed on the right side of the drive when looking out of the property, a swing gate will swing to the right (turn counter clockwise) when opening and a slide gate will slide to the right when opening.

OPEN LEFT If the operator is mounted on the left side of the drive when looking out of the property, a swing gate will swing to the left (turn clockwise) when opening and a slide gate will slide to the left when opening.

NOTE: For gates installed on the outside of the property, the setting will be opposite. Determine the direction by looking towards the property from the outside.

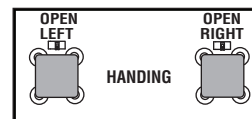

BIPART DELAY

Used in dual gate applications where a maglock, solenoid lock, or decorative overlay would require one gate to close before the other. The BIPART DELAY is also used in applications where one gate travels a longer distance than the other.

ON The operator with the BIPART DELAY dial ON will delay from the close limit when opening and be the first to close from the open limit.

OFF No affect.

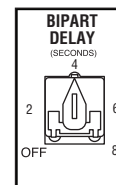

TIMER-TO-CLOSE (TTC)

The TTC is factory set to OFF (0). Rotate the TIMER-TO-CLOSE dial to the desired setting (0 to 180 seconds). Any radio command, single button control, or CLOSE command on the control board prior to the TTC expiring will close the gate. The TTC is reset by any signals from the open controls, loops, close edges, and close photoelectric sensors.

0 seconds (OFF) The gate will remain open until the operator receives another command from a control.

1-180 seconds (ON) The gate will automatically close after the specified time period.

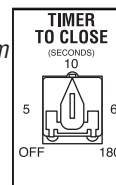

CONTROL BOARD

FORCE DIAL

The **FORCE DIAL** on the control board is used for fine tuning the force in cases where wind or environmental changes may affect the gate travel. Based on the length and weight of the gate it may be necessary to make additional force adjustments. The force setting should be high enough that the gate will not reverse by itself nor cause nuisance interruptions, but low enough to prevent serious injury to a person. The force setting is the same for both the open and close gate directions.

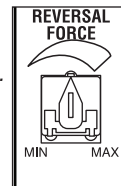

1. Open and close the gate with the **TEST BUTTONS**.
2. If the gate stops or reverses before reaching the fully open or closed position, increase the force by turning the force control slightly clockwise.

Perform the "Obstruction Test" after every force setting adjustment:

1. Open and close the gate with the **TEST BUTTONS**, ensuring that the gate is stopping at the proper open and close limit positions.
2. Place a solid object between the open gate and a rigid structure. Ensure that the gate, the solid object, and the rigid structure can withstand the forces generated during this obstruction test.
3. Run the gate in the close direction. The gate should stop and reverse upon contact with the solid object. If the gate does not reverse off the solid object, reduce the force setting by turning the force control slightly counter-clockwise. The gate should have enough force to reach both the open and close limits, but **MUST** reverse after contact with a solid object.
4. Repeat the test for the open direction.

TEST BUTTONS

Used to operate the gate (**OPEN**, **STOP** and **CLOSE**). Also used to view the code history (refer to the Troubleshooting section).

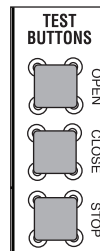

STATUS LEDS

LED	STATE	DEFINITION
INPUT POWER	OFF	OFF state
	ON	AC power available
TIMER	OFF	The timer is disabled
	ON	The timer is enabled
	1 blink/second	The timer is running
	2 blinks/second	The timer is paused
GATE MOVING	8 blinks/second	The timer is cancelled
	OFF	The gate is stopped
	ON	The gate is opening or closing
	1 blink/second	E1 (single entrapment)
ACC PWR OVLD	8 blinks/second	E2 (double entrapment)
	OFF	OFF state
	ON	Accessory overload protector opened

STATUS: INPUT POWER TIMER
 GATE MOVING ACC PWR OVLD

CONTROL BOARD

THREE BUTTON CONTROL STATION TERMINALS

TERMINALS	FUNCTION	WIRING EXAMPLE
OPEN and COMM	Opens a closed gate. Hard open (maintained switch overrides external safeties and resets alarm condition). If maintained, pauses Timer-to-Close at OPEN limit. Opens a closing gate and holds open an open gate (within line-of-sight).	
CLOSE and COMM	Closes an open gate. Hard close (maintained switch overrides external safeties and resets alarm condition within line-of-sight)	
STOP and COMM	Stops a moving gate. Hard stop (maintained switch overrides Open and Close commands and resets alarm condition). If maintained, cancels Timer-to-Close at OPEN limit. Overrides Open and Close commands (within line-of-sight).	

FIRE DEPT TERMINALS

TERMINALS	FUNCTION	WIRING EXAMPLE
FIRE DEPT (-) and OPEN (+)	FIRE DEPT and OPEN terminals act as a hard open. Maintained input overrides (ignores) external safeties (photoelectric sensor and edge), pauses Timer-to-Close momentary input logic as single button control and safeties remain active, re-enables Timer-to-Close.	

LOOP TERMINALS

The Loop terminals are used for connecting loops and various control devices such as telephone entry keypads, vehicle probes, etc. Connect the accessory to the terminals based on how the accessory should function.

TERMINALS	FUNCTION	WIRING EXAMPLE
EXIT and COM	This input is a soft open command (maintained switch does not override external safeties and does not reset alarm condition). Used for exit probe, telephone entry, external exit loop detector, or any device that would command the gate to open. <ul style="list-style-type: none"> Opens a closing gate and holds open an open gate, if maintained, pauses Timer-to-Close at OPEN limit. 	
SHADOW and COM	This input is used for external shadow loop detector when loop is positioned under the swing of the gate. <ul style="list-style-type: none"> Holds open gate at open limit Only active when the gate is at the OPEN limit, disregarded at all other times Pauses Timer-to-Close at OPEN limit 	
INTERRUPT and COM	This input is used for photoelectric sensors and external interrupt loop detector when loop is on the outside of the gate. <ul style="list-style-type: none"> Holds open gate at open limit Stops and reverses a closing gate to open limit Pauses Timer-to-Close at OPEN limit, activates quick close and anti-tailgate features when enabled on the expansion board 	

CONTROL BOARD

EYES/EDGE TERMINALS

The EYES/EDGE terminals are used for connecting accessories such as entrapment protection devices and vehicle detection devices. **At least one external monitored entrapment protection device is required prior to gate movement.** Monitored entrapment protection devices should have been installed with the operator at the time of installation. The vehicle detection devices may be monitored or non-monitored, but only ONE monitored device may be connected to each input, inclusive of entrapment protection devices. Multiple non-monitored devices can be wired to the same input. A monitored device sends a pulsed signal to the operator so the operator is aware of the device. If the operator does not receive the signal from the device indicating it is working properly, it will not run in that direction.

TERMINALS	FUNCTION	WIRING EXAMPLE
CLOSE EYES/ INTERRUPT	The CLOSE EYES/INTERRUPT input is for photoelectric sensor vehicle detection for the close direction. When an obstruction is sensed during gate closing the gate will open to the full open position. This input will be disregarded during gate opening and resets the Timer-to-Close.	
CLOSE EDGE	The CLOSE EDGE input is for edge sensor vehicle detection for the close direction. When an obstruction is sensed during gate closing the gate will reverse to the full open position, disengaging the Timer-to-Close. This input will be disregarded during gate opening.	
OPEN EYES/ EDGE	The OPEN EYES/EDGE input is for photoelectric sensor or edge sensor vehicle detection for the open direction. When an obstruction is sensed during gate opening the gate will reverse for 4 seconds then stop. This input will be disregarded during gate closing.	

LOCK TERMINALS

MAGLOCK WIRING

TERMINALS	FUNCTION	WIRING EXAMPLE
NC and COM	Normally Closed (N.C.) output for maglocks. Relay activates prior to motor activation and during motor run. Relay is off when motor is off.	

SOLENOID LOCK WIRING

TERMINALS	FUNCTION	WIRING EXAMPLE
NO and COM	Normally Open (N.O.) output for solenoid locks. Relay activates prior to motor activation and during motor run. Relay is off when motor is off.	

EXPANSION BOARD

CAUTION

To AVOID damaging the circuit board, relays or accessories, DO NOT connect more than 42 Vdc (32 Vac) to the AUX relay contact terminal blocks.

EXPANSION BOARD REFERENCE

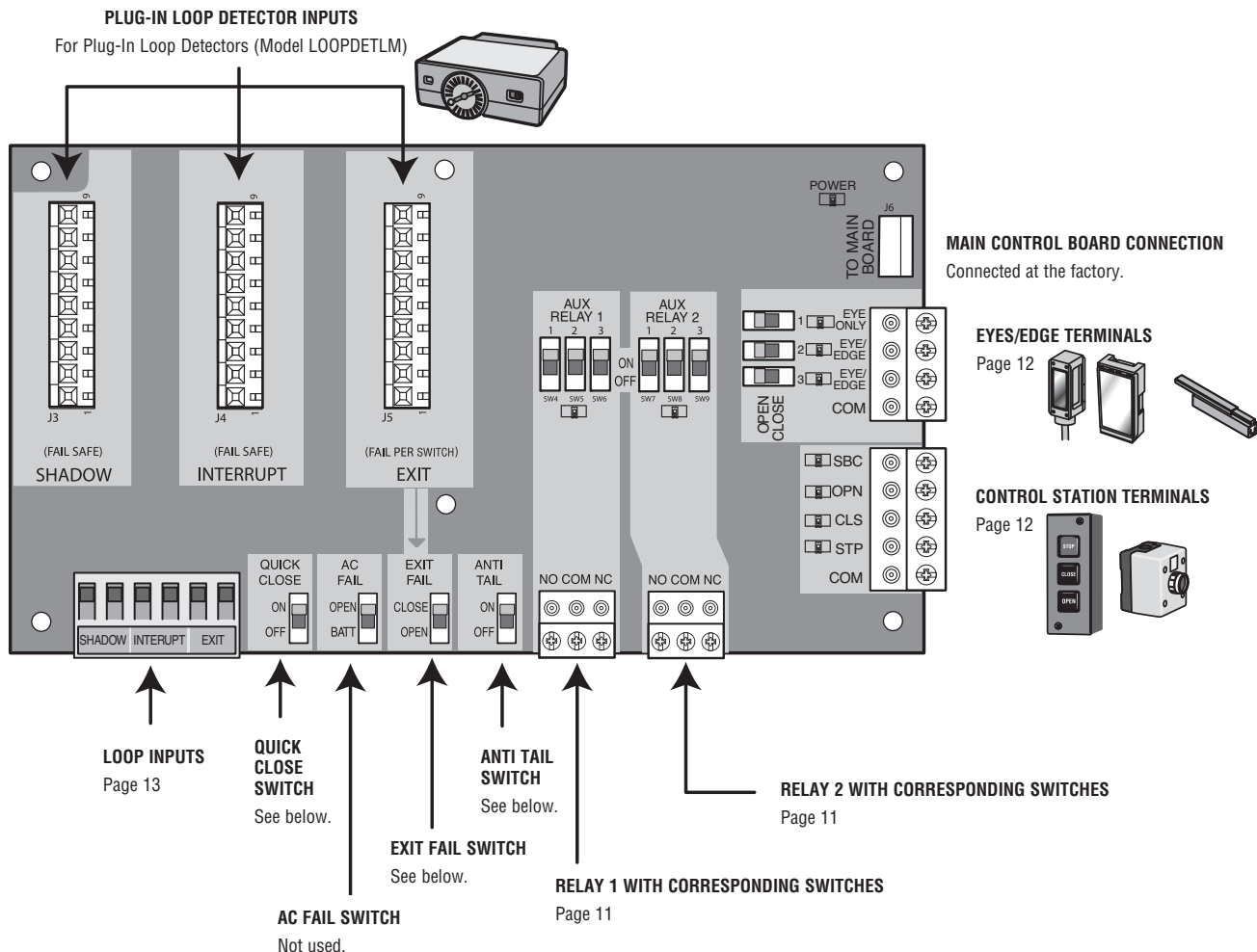

EXIT FAIL SWITCH

- OPEN** If the EXIT plug-in loop detector (model LOOPDETLM) detects a fault, then the gate will open and remain open until fault is cleared.
- CLOSE** If the EXIT plug-in loop detector (model LOOPDETLM) detects a fault, faults are ignored (EXIT loop is faulted and inoperative).

AC FAIL SWITCH

NOT USED

ANTI TAIL SWITCH

- OFF** When CLOSE EYES/Interrupt loop is activated it causes a closing gate to stop and reverse.
- ON** When CLOSE EYES/Interrupt loop is activated it causes a closing gate to pause. Once the vehicle is clear the gate will continue to close.

QUICK CLOSE SWITCH

- ON** No change to the gate's normal operation.
- OFF** When CLOSE EYES/Interrupt loop is deactivated it causes an opening or a stopped gate to close (ignores the Timer-to-Close).

EXPANSION BOARD

AUX RELAY 1 AND 2

Normally Open (N.O.) and Normally Closed (N.C.) relay contacts to control external devices, for connection of Class 2, low voltage (42 Vdc [34 Vac] max 5 Amps) power sources only. Function of relay contact activation determined by switch settings.

RELAY SETTING	SWITCH SETTINGS			AUX RELAY 1	AUX RELAY 2
	1	2	3		
Off (no feature selected)	OFF	OFF	OFF	Relay always off.	
Open Limit Switch	OFF	OFF	ON	Energizes at open limit. Use with SAMS (Sequenced Access Management System, jointly with barrier gate).	
Close Limit Switch	OFF	ON	OFF	Energizes when not at close limit. For an additional audible or visual display, connect an external light (low voltage).	
Gate Motion	OFF	ON	ON	Energizes when motor is on (gate in motion). For an additional audible or visual display, connect an external buzzer or light (low voltage).	
Pre-Motion Delay	ON	OFF	OFF	Energizes 3 seconds before gate motion and remains energized during gate motion. The onboard alarm will sound. For an additional audible or visual display, connect an external buzzer or light (low voltage).	Energizes 3 seconds before gate motion and remains energized during gate motion. For an additional audible or visual display, connect an external buzzer or light (low voltage).
Power	Not used.				
Tamper	ON	OFF	ON	Energizes if gate is manually tampered with by being pushed off of close limit. For an additional audible or visual display, connect an external buzzer or light (low voltage).	Energizes if gate is manually tampered with by being pushed off of close limit. For an additional audible or visual display, connect an external buzzer or light (low voltage).
Cycle Quantity Feedback*	ON	ON	ON	The 1, 2, and 3 LEDs will blink out the cycle count (cycle count is stored on the control board). See below.	Not used.

CYCLE COUNT

* First, note the current Aux Relay switch positions. To determine the actual cycles that the gate operator has run (in thousands), set all three Aux Relay switches to the ON setting for Aux Relay 1. The Expansion Board's 1, 2, and 3 LEDs will blink out the cycle count, with 1 LED blinking 1000's, 2 LED blinking 10,000's, 3 LED blinking 100,000's, and simultaneously all three LED's blink 1,000,000's (e.g. 1 LED blinks 3 times, 2 LED blinks 6 times, and 3 LED blinks once. Cycle count is 163,000.). Cycle count displayed is between 1,000 and 9,999,000 cycles. After servicing, set Aux Relay switches back to their appropriate positions. Cycle count cannot be reset or changed. If under 1,000 cycles the 1, 2, and 3 LEDs will turn on for 10 seconds, then turn off.

NOTE: The expansion board will flash the cycle count 3 times then all the LEDs will turn on solid for 10 seconds then turn off.

AUXILIARY RELAY WIRING EXAMPLE

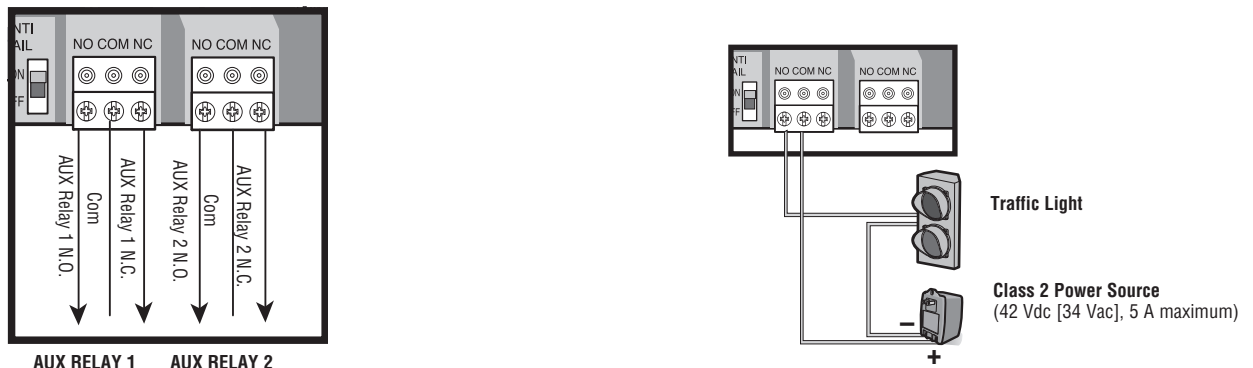

EXPANSION BOARD

EYE/EDGE TERMINALS

TERMINALS	FUNCTIONALITY	WIRING EXAMPLE
EYE ONLY and COM	<p>Open or Close Direction Photoelectric Sensors, the functionality is based on the switch settings (located next to the terminals)</p> <p>Switch set to CLOSE: gate reverses fully when it hits obstruction</p> <p>Switch set to OPEN: gate reverses 4 seconds when it hits obstruction</p>	
EYE/EDGE and COM	<p>Open or Close Direction Photoelectric Sensors or Edge Sensor, the functionality is based on the switch settings (located next to the terminals)</p> <p>Switch set to CLOSE: gate reverses fully when it hits obstruction</p> <p>Switch set to OPEN: gate reverses 4 seconds when it hits obstruction</p>	
EYE/EDGE and COM	<p>Open or Close Direction Photoelectric Sensors or Edge Sensor, the functionality is based on the switch settings (located next to the terminals)</p> <p>Switch set to CLOSE: gate reverses fully when it hits obstruction</p> <p>Switch set to OPEN: gate reverses 4 seconds when it hits obstruction</p>	

CONTROL STATION TERMINALS

TERMINALS	FUNCTIONALITY	WIRING EXAMPLE
SBC and COM	<ul style="list-style-type: none"> Gate command sequence - Open, Stop, Close, Stop, ... Soft Open ,Soft Close, Soft Stop (maintained switch does not override external safeties and does not reset alarm condition) 	
OPEN and COM	<ul style="list-style-type: none"> Open command - opens a closed gate Soft open (maintained switch does not override external safeties and does not reset alarm condition) If maintained, pauses Timer-to-Close at OPEN limit Opens a closing gate and holds open an open gate 	
CLOSE and COM	<ul style="list-style-type: none"> Close command - closes an open gate Soft close (maintained switch does not override external safeties and does not reset alarm condition) 	
STOP and COM	<ul style="list-style-type: none"> Stop command - stops a moving gate Hard stop (maintained switch overrides Open and Close commands and resets alarm condition) If maintained, pauses Timer-to-Close at OPEN limit Overrides an Open or Close command 	

EXPANSION BOARD

LOOP INPUTS		
INPUTS	FUNCTIONALITY	WIRING EXAMPLE
EXIT	Loop wire connection for plug-in loop detector when loop is inside secured area near gate. <ul style="list-style-type: none"> • Open command - opens a closed gate • Soft open (maintained switch does not override external safeties and does not reset alarm condition) • If maintained, pauses Timer-to-Close at OPEN limit • Opens a closing gate and holds open an open gate 	
SHADOW	Loop wire connection for plug-in loop detector when loop is positioned under the gate. <ul style="list-style-type: none"> • Holds open gate at open limit • Disregarded during gate motion • Pauses Timer-to-Close at Open Limit 	
INTERRUPT	Loop wire connection for plug-in loop detector when loop is on the outside of the gate. <ul style="list-style-type: none"> • Holds open gate at open limit • Stops and reverses a closing gate • Pauses Timer-to-Close at Open Limit 	

POWER BOARD

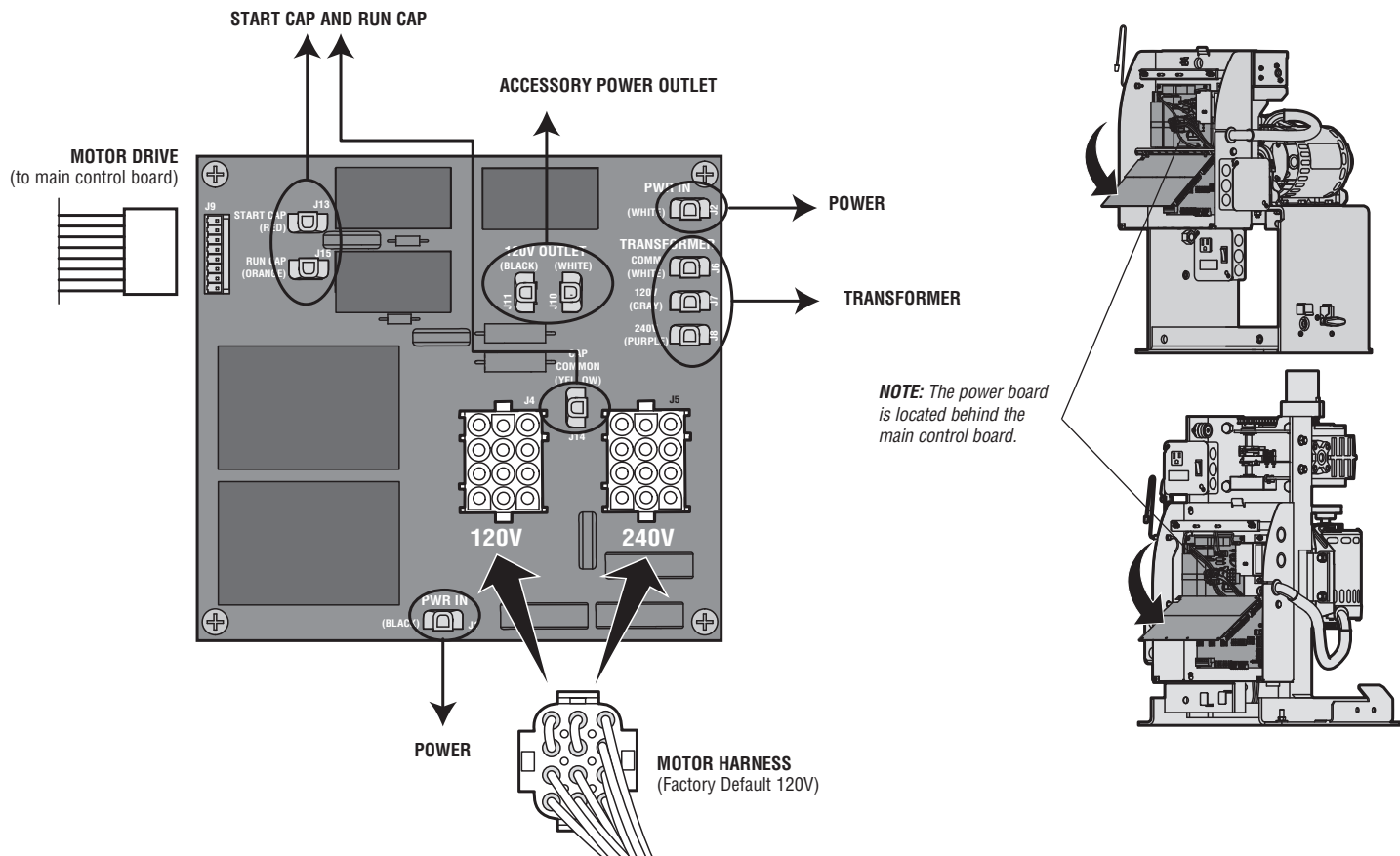

ADJUSTMENT

WARNING

To reduce the risk of SEVERE INJURY or DEATH:

- Without a properly installed safety reversal system, persons (particularly small children) could be SERIOUSLY INJURED or KILLED by a moving gate.
- Too much force on gate will interfere with proper operation of safety reversal system.
- NEVER increase force beyond minimum amount required to move gate.
- NEVER use force adjustments to compensate for a binding or sticking gate.
- If one control (force or travel limits) is adjusted, the other control may also need adjustment.
- After ANY adjustments are made, the safety reversal system MUST be tested. Gate MUST reverse on contact with a rigid object.

ADJUST THE LIMITS

The adjustments allow you to set where the gate will stop in the open and close position. The force is adjusted automatically when you set the limits but should be fine tuned using the FORCE dial on the control board (refer to Force Dial section) to compensate for environmental changes. **NOTE:** The Test Buttons on the control board will not work until the limits have been set.

For dual gate applications the limits will have to be set for each operator. The gate MUST be attached to the operator before setting the limits and force. For slide gate applications the limits MUST be set at least four feet apart.

HANDING

OPEN RIGHT

If the operator is installed on the right side of the drive when looking out of the property, a swing gate will swing to the right (turn counter clockwise) when opening and a slide gate will slide to the right when opening. **NOTE:** For gates installed on the outside of the property, the setting will be opposite. Determine the direction by looking towards the property from the outside.

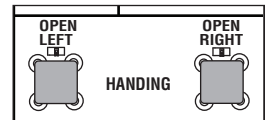

OPEN LEFT

If the operator is mounted on the left side of the drive when looking out of the property, a swing gate will swing to the left (turn clockwise) when opening and a slide gate will slide to the left when opening. **NOTE:** For gates installed on the outside of the property, the setting will be opposite. Determine the direction by looking towards the property from the outside.

ADJUST THE LIMITS

1. Make sure the gate is closed.
2. Press and release both the OPEN LEFT and OPEN RIGHT handing buttons until both handing LEDs start to flash and the operator beeps.
3. Press and release either the OPEN RIGHT or OPEN LEFT button depending on which direction the gate should open. The corresponding handing LED will turn solid.
4. Press and release the OPEN test button to open the gate.
5. Press the STOP test button when the desired OPEN limit is reached. Adjust the limit cam or limit nut so it makes contact with the OPEN limit switch at this position. If the gate stops early, move the limit cam or limit nut to allow for additional travel.
6. Press and release the CLOSE test button to close the gate.
7. Press the STOP test button when the desired CLOSE limit is reached. Adjust the limit cam or limit nut so it makes contact with the CLOSE limit switch at this position. If the gates stops early, move the limit cam or limit nut to allow for additional travel.
8. Run the operator one full cycle using the test buttons. The initial forces and run distance will be set during this cycle.

If the gate stops early and the operator has error number 50 (maximum run distance), repeat steps 1-4 to set the run distance again.

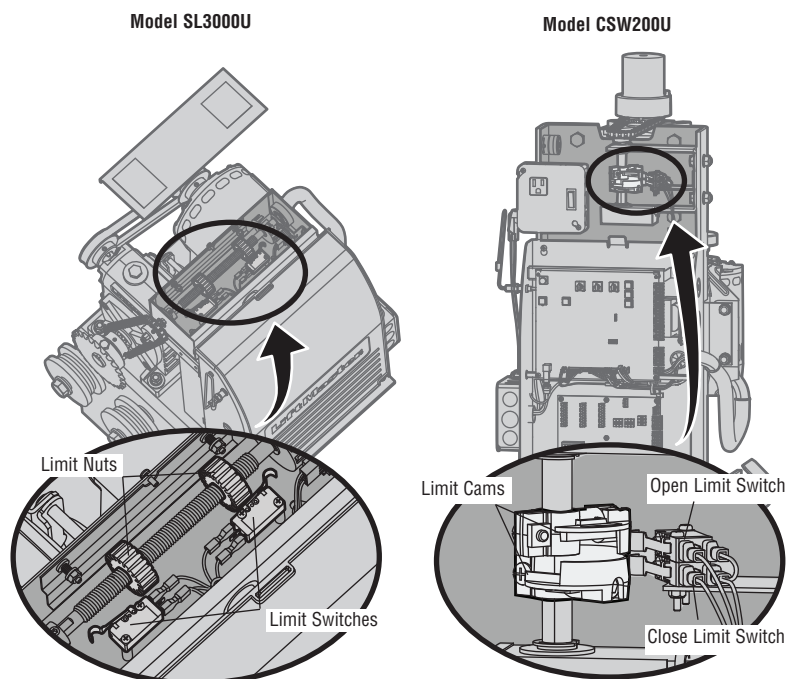

NOTE: The OPEN limit switch is always on the top and the CLOSE limit switch is always on the bottom.

ADJUSTMENT

OBSTRUCTION TEST

The operator is equipped with an automatic obstruction sensing feature. If the gate encounters an obstruction during motion, the operator will automatically reverse direction of the gate for a short time and then stop the gate. After any adjustments are made, test the operator:

1. Open and close the gate with the TEST BUTTONS, ensuring that the gate is stopping at the proper open and close limit positions.
2. Place a solid object between the open gate and a rigid structure. Ensure that the gate, the solid object, and the rigid structure can withstand the forces generated during this obstruction test.
3. Run the gate in the close direction. The gate should stop and reverse upon contact with the solid object. If the gate does not reverse off the solid object, reduce the force setting by turning the force control slightly counter-clockwise. The gate should have enough force to reach both the open and close limits, but **MUST** reverse after contact with a solid object.
4. Repeat the test for the open direction.

1

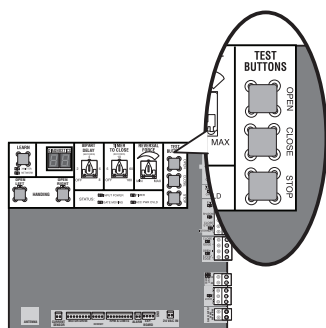

2

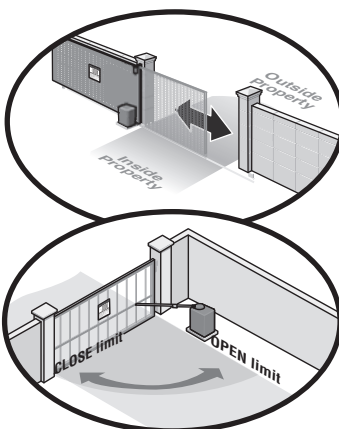

3

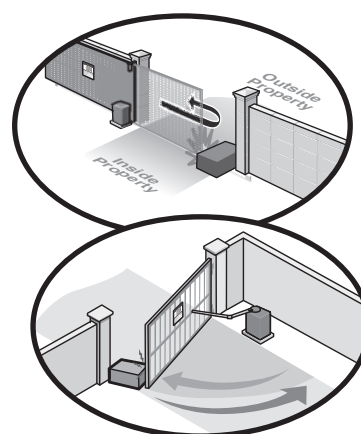

ERASE LIMITS

1. To erase the limits, press and hold the OPEN LEFT and OPEN RIGHT buttons simultaneously (5 seconds) until both the OPEN LEFT and OPEN RIGHT LEDs blink rapidly and the operator beeps.
2. Release the buttons and the OPEN LEFT and OPEN RIGHT LEDs will blink slowly indicating the handing will need to be set.

PROGRAMMING

REMOTE CONTROLS (NOT PROVIDED)

A total of 50 Security+ 2.0™ remote controls and 2 keyless entries (1 PIN for each keyless entry) can be programmed to the operator. When programming a third keyless entry to the operator, the first keyless entry will be erased to allow the third keyless entry to be programmed. When the operator's memory is full it will exit the programming mode and the remote control will not be programmed. The memory will need to be erased before programming any additional remote controls. **NOTE:** If installing an 86LM to extend the range of the remote controls DO NOT straighten the antenna.

There are 3 different options for programming the remote control depending on how you would like the remote control to function. Choose a programming option:

OPTION	DESCRIPTION	PROGRAMMING STEPS
Single button as OPEN only	Program a single button on the remote control for open only. The Timer-to-Close can be set to close the gate.	<ol style="list-style-type: none"> 1. Press and release the LEARN button (operator will beep and green XMITTER LED will light). 2. Press the OPEN button. 3. Press the remote control button that you would like to program.
Single button (SBC) as OPEN, CLOSE, and STOP	Program one remote control button as an open, close, and stop.	<ol style="list-style-type: none"> 1. Press and release the LEARN button (operator will beep and green XMITTER LED will light). 2. Press the remote control button that you would like to program.
Three separate buttons as OPEN, CLOSE, and STOP	Program each remote control button as an open, close, and stop.	<ol style="list-style-type: none"> 1. Press and release the LEARN button (operator will beep and green XMITTER LED will light). 2. Press the OPEN, CLOSE, or STOP button, depending on the desired function. 3. Press the remote control button that you would like to program.

The operator will automatically exit learn mode (operator will beep and green XMITTER LED will go out) if programming is successful. To program additional Security+ 2.0™ remote controls or remote control buttons, repeat the programming steps above.

Once the remote control has been programmed the operator will operate as follows:

When gate is in the closed position, activation of the remote control button will open the gate. During the open cycle another activation of the remote control will stop the gate and the next activation of the remote control will close the gate. When the gate is in the open position, activation of the remote control button will close the gate. If the remote control is activated while the gate is closing, the gate will stop and the next activation will open the gate.

NOTICE: This device complies with part 15 of the FCC rules and Industry Canada (IC) licence-exempt RSS standard(s). Operation is subject to the following two conditions: (1) this device may not cause harmful interference, and (2) this device must accept any interference received, including interference that may cause undesired operation.

Any changes or modifications not expressly approved by the party responsible for compliance could void the user's authority to operate the equipment.

This Class B digital apparatus complies with Canadian ICES-003.

This device has been tested and found to comply with the limits for a Class B digital device, pursuant to part 15 of the FCC rules. These limits are designed to provide reasonable protection against harmful interference in a residential installation. This equipment generates, uses and can radiate radio frequency energy and, if not installed and used in accordance with the instructions, may cause harmful interference to radio communications. However, there is no guarantee that interference will not occur in a particular installation. If this equipment does cause harmful interference to radio or television reception, which can be determined by turning the equipment off and on, the user is encouraged to try to correct the interference by one or more of the following measures:

- Reorient or relocate the receiving antenna.
- Increase the separation between the equipment and receiver.
- Connect the equipment into an outlet on a circuit different from that to which the receiver is connected.
- Consult the dealer or an experienced radio/TV technician for help.

PROGRAMMING

LIFTMASTER INTERNET GATEWAY (NOT PROVIDED)

To program the operator to the LiftMaster Internet Gateway:

Program using the learn button on the operator's control board:	Program using the reset button on the operator:
<ol style="list-style-type: none">1. Connect the ethernet cable to the LiftMaster Internet Gateway and the router.2. Connect power to the LiftMaster Internet Gateway.3. Create an online account by visiting www.myliftmaster.com.4. Register the LiftMaster Internet Gateway.5. Use an internet enabled computer or smartphone to add devices. The LiftMaster Internet Gateway will stay in learn mode for three minutes.6. Press the Learn button twice on the primary operator (the operator will beep as it enters learn mode). The LiftMaster Internet Gateway will pair to the operator if it is within range and the operator will beep if programming is successful.	<ol style="list-style-type: none">1. Connect the ethernet cable to the LiftMaster Internet Gateway and the router.2. Connect power to the LiftMaster Internet Gateway.3. Create an online account by visiting www.myliftmaster.com.4. Register the LiftMaster Internet Gateway.5. Use an internet enabled computer or smartphone to add devices. The LiftMaster Internet Gateway will stay in learn mode for three minutes.6. Ensure gate is closed.7. Give the operator an OPEN command.8. Within 30 seconds, when the gate is at the open limit press and release the reset button 3 times (on primary gate) to put primary operator into High Band Learn Mode (the operator will beep as it enters learn mode). The LiftMaster Internet Gateway will pair to the operator if it is within range and the operator will beep if programming is successful.

The status as shown by the LiftMaster Internet Gateway app will be either “open” or “closed”. The gate operator can then be controlled through the LiftMaster Internet Gateway app.

ERASE ALL CODES

1. Press and release the LEARN button (operator will beep and green XMITTER LED will light).
2. Press and hold the LEARN button again until the green XMITTER LED flashes and then release the button (approximately 6 seconds). All remote control codes are now erased.

TO REMOVE AND ERASE ALL MONITORED ENTRAPMENT PROTECTION AND VEHICLE DETECTION DEVICES

1. Remove the entrapment protection or vehicle detection device wires from the terminal block.
2. Press and release the OPEN LEFT and OPEN RIGHT buttons simultaneously. The handing direction LED will remain solid. The other direction LED will begin flashing (entering setup mode).
3. Press the OPEN LEFT and OPEN RIGHT buttons simultaneously to exit.

SETTINGS

GATE OPERATOR SETUP EXAMPLES

The following are example setups for the gate operator. Your specific site requirements may be different. Always setup the operator system to the site requirements, including all necessary entrapment protection devices.

RESIDENTIAL: One to four residential homes sharing a gated entrance/exit, allowing vehicle access trumps security concerns

COMMERCIAL/GENERAL ACCESS: A residential community (more than four homes) having one or more gated entrances/exits, allowing vehicle access trumps security concerns

COMMERCIAL: Business site where security (gate closed) is important

INDUSTRIAL: Large business site where security is required

Setting	RESIDENTIAL	COMMERCIAL/ GENERAL ACCESS	COMMERCIAL	INDUSTRIAL
Quick Close switch setting	Normally set to OFF. Normal gate close (timer or control).	Normally set to OFF. Normal gate close (timer or control).	Normally set to OFF. Normal gate close (timer or control).	Set to ON, so that gate closes immediately after vehicle passes CLOSE EYES/Interrupt loop.
Anti-Tail switch setting	Normally set to OFF. CLOSE EYES/Interrupt loop reverses a closing gate.	Normally set to OFF. CLOSE EYES/Interrupt loop reverses a closing gate.	Set to ON. In attempt to prevent vehicle tail-gating, CLOSE EYES/Interrupt loop pauses a closing gate.	Set to ON. In attempt to prevent vehicle tail-gating, CLOSE EYES/Interrupt loop pauses a closing gate.
Bipart Delay switch setting	For DUAL-GATE site, set to ON for gate that delays upon opening.	For DUAL-GATE site, set to ON for gate that delays upon opening.	For DUAL-GATE site, set to ON for gate that delays upon opening.	For DUAL-GATE site, set to ON for gate that delays upon opening.
Aux Relay Out – Open Limit Switch	Typically not required.	Use with SAMS (Sequence Access Management System).	1) Use with SAMS (Sequence Access Management System). 2) Connect “Gate Open” indicator (e.g. light).	1) Use with SAMS (Sequence Access Management System). 2) Connect “Gate Open” indicator (e.g. light).
Aux Relay Out – Close Limit Switch	Typically not required.	Typically not required.	Connect “Gate Close/Secure” indicator (e.g. light).	Connect “Gate Close/Secure” indicator (e.g. light).
Aux Relay Out – Gate Motion	Attach alert signal (audible or visual alert system).	Attach alert signal (audible or visual alert system).	Attach alert signal (audible or visual alert system).	Attach alert signal (audible or visual alert system).
Aux Relay Out – Pre-Motion Delay	Attach alert signal (audible or visual alert system).	Attach alert signal (audible or visual alert system).	Attach alert signal (audible or visual alert system).	Attach alert signal (audible or visual alert system).
Aux Relay Out – Power	Attach visual alert to know when system is charging batteries (i.e. not running on batteries).	Attach visual alert to know when system is charging batteries (i.e. not running on batteries).	Attach visual alert to know when system is charging batteries (i.e. not running on batteries).	Attach visual alert to know when system is charging batteries (i.e. not running on batteries).
Aux Relay Out – Tamper (Slide Gates Only)	Attach alert signal (audible or visual alert system) to indicate if gate is manually tampered with by being pushed off of close limit.	Attach alert signal (audible or visual alert system) to indicate if gate is manually tampered with by being pushed off of close limit.	Attach alert signal (audible or visual alert system) to indicate if gate is manually tampered with by being pushed off of close limit.	Attach alert signal (audible or visual alert system) to indicate if gate is manually tampered with by being pushed off of close limit.
Cycle Quantity Feedback	Use during servicing only to determine operator cycles.	Use during servicing only to determine operator cycles.	Use during servicing only to determine operator cycles.	Use during servicing only to determine operator cycles.
Fire Dept Open input	Typically not required.	Connect emergency access system (Knox box switch, SOS system, etc.).	Typically not required.	Typically not required.
Heater Accessory (Model HTR)	Suggested use if outside temperature remains below 0°F (-18°C).	Suggested use if outside temperature remains below 0°F (-18°C).	Suggested use if outside temperature remains below 0°F (-18°C).	Suggested use if outside temperature remains below 0°F (-18°C).

SETTINGS

DUAL GATE SETTINGS

NOTE: We recommend that all accessories and board configurations are set on the primary operator.

MAIN CONTROL BOARD

FEATURE	PRIMARY OPERATOR	SECONDARY OPERATOR
Timer-to-Close	Set the TTC dial to desired setting	OFF
Bi-Part Delay Switch	Bi-Part Delay: ON (will open last and close first) Tandem Mode: OFF	Bi-Part Delay: OFF (will open first and close last) Tandem Mode: OFF

ACCESSORY	PRIMARY OPERATOR	SECONDARY OPERATOR
Remote Controls	Program remote controls 1 to 50 to the primary operator.	Program remote controls 51 to 100 to the secondary operator
LiftMaster Internet Gateway	Program to primary operator.	
Garage and Gate Monitor	Program to primary operator.	

EXPANSION BOARD

FEATURE	PRIMARY OPERATOR	SECONDARY OPERATOR
QUICK CLOSE Switch	ON	OFF
ANTI-TAIL Switch	ON	OFF

WIRING

SAMS WIRING WITH RELAYS NOT ENERGIZED

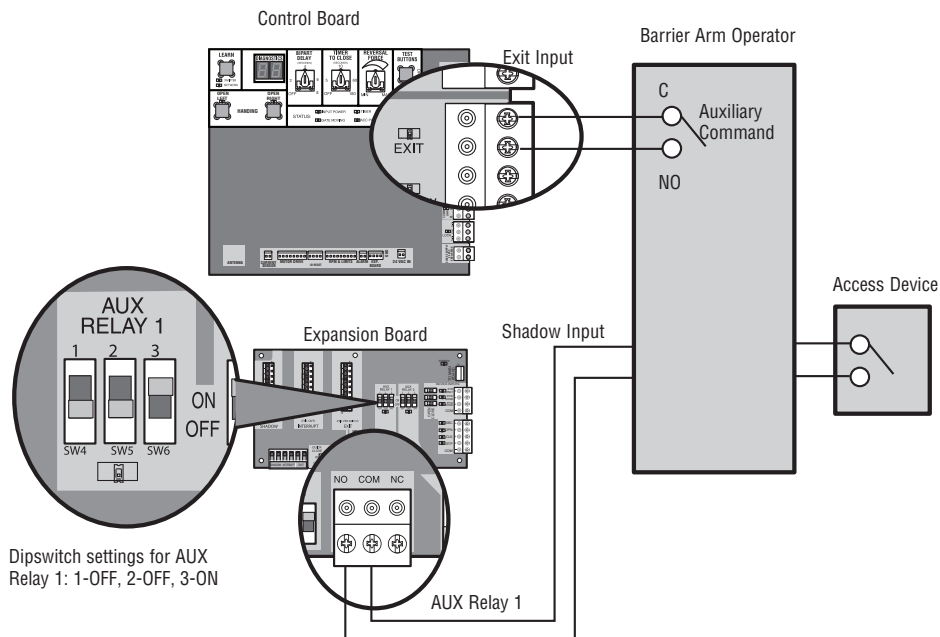

WIRING

⚡ WARNING

To protect against fire and electrocution:

- DISCONNECT power BEFORE installing or servicing operator.

For continued protection against fire:

- Replace ONLY with fuse of same type and rating.

FIELD WIRING

CONTROL BOARD

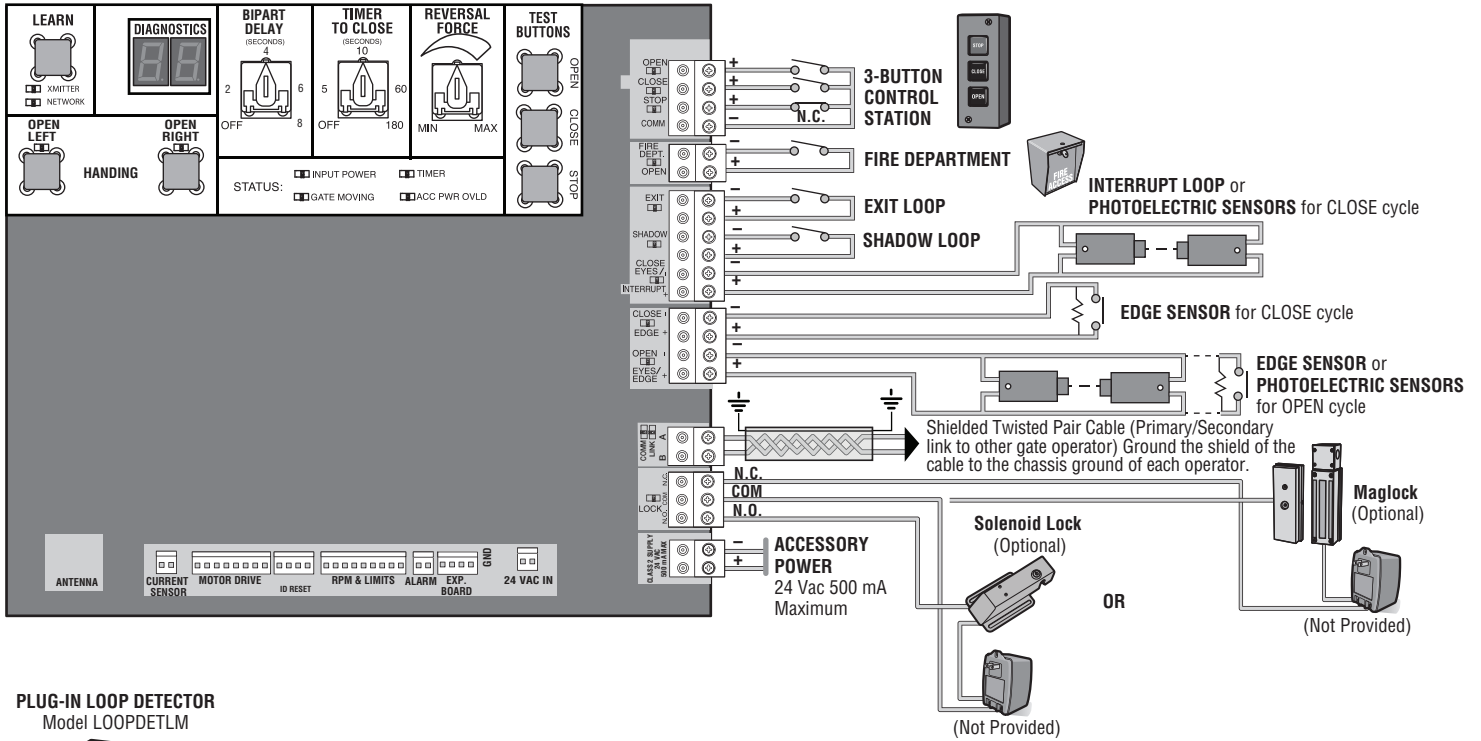

PLUG-IN LOOP DETECTOR Model LOOPDELM



EXPANSION BOARD

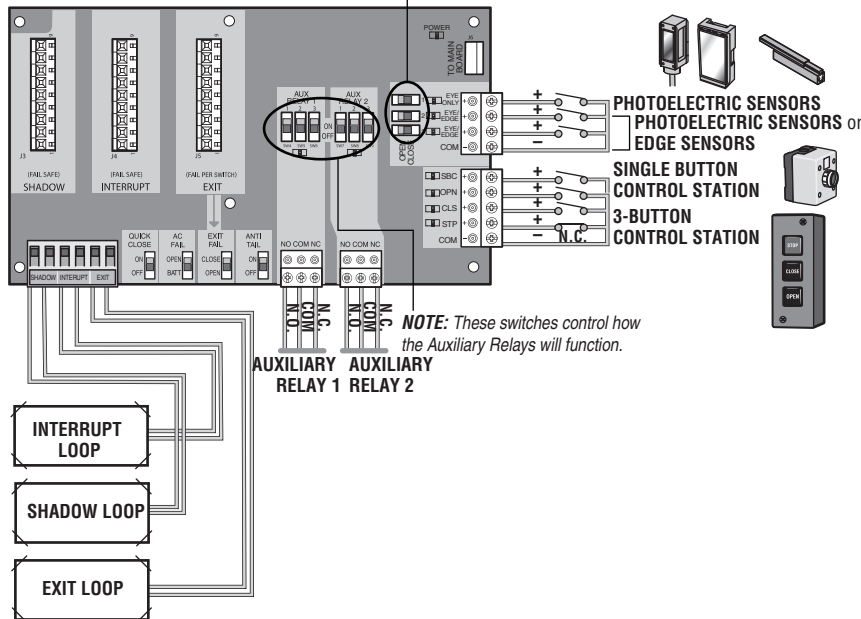

MAINTENANCE

MAINTENANCE

Disconnect all power to the operator before servicing.

DESCRIPTION	TASK	CHECK AT LEAST ONCE EVERY	
		MONTH	6 MONTHS
Entrapment Protection Devices	Check and test for proper operation	X	
Warning Signs	Make sure they are present	X	
Manual Disconnect	Check and test for proper operation		X
Drive Chain and Sprockets	Check for excessive slack and lubricate	X	
Belt and Pulley	Check for excessive slack, wear or damage		X
Gate	Inspect for wear or damage	X	
Accessories	Check all for proper operation		X
Electrical	Inspect all wire connections		X
Chassis Mounting Bolts	Check for tightness		X
Operator	Inspect for wear or damage		X

NOTES:

- Severe or high cycle usage will require more frequent maintenance checks.
- Limits may have to be reset after any major drive chain adjustments.
- If lubricating chain, use only lithium spray. Never use grease or silicone spray.
- Over time, the drive chain on the operator will stretch and need to be tightened. To tighten the drive chain adjust either of the two chain eye bolts. The chain should have no more than 1 inch of sag for every 10 feet of chain length.
- It is suggested that while at the site voltage readings be taken at the operator. Using a digital voltmeter, verify that the incoming voltage to the operator is within ten percent of the operator's rating.

TROUBLESHOOTING

DIAGNOSTIC CODES

TO VIEW THE CODES

The codes will show on the diagnostic display.

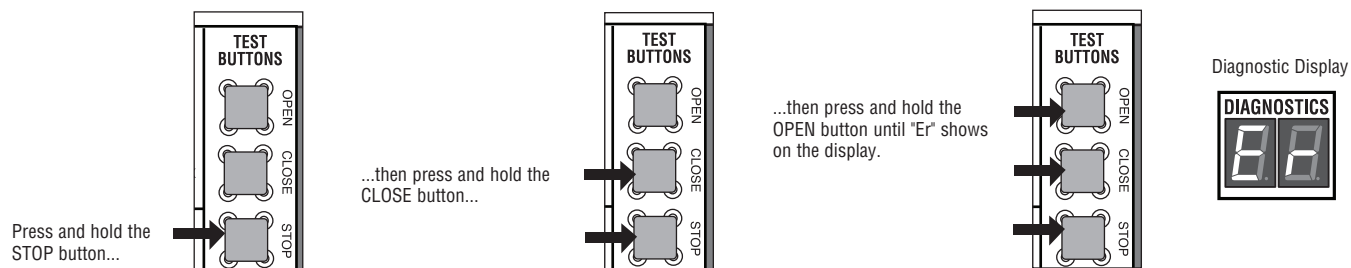

The operator will show the code sequence number followed by the code number:

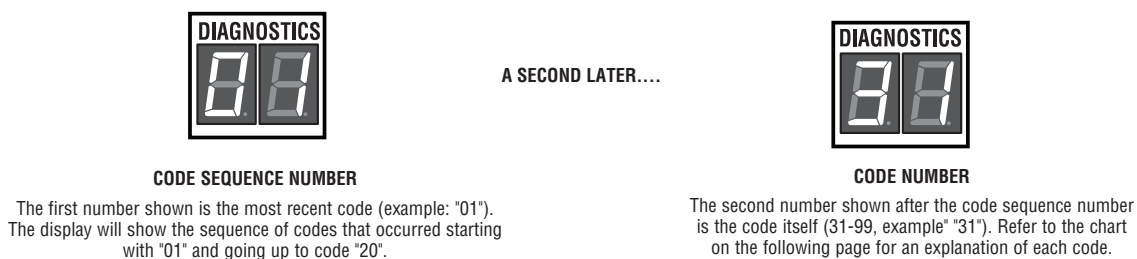

TO SCROLL THROUGH THE SAVED CODES

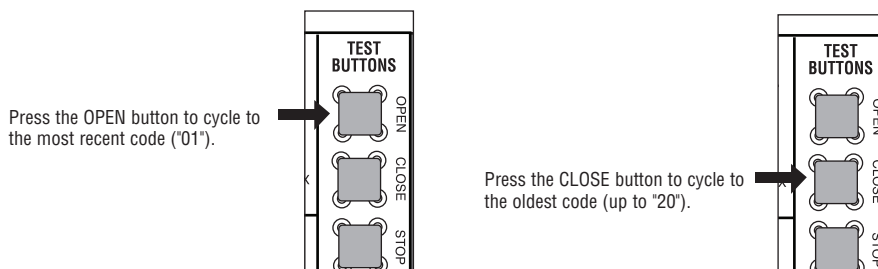

The operator will only keep track of up to 20 codes, then will start saving over the oldest codes as new codes occur.

TO RESET THE CODE HISTORY

1. Press and hold the STOP button for six seconds. The display will show "Er" then "CL" alternately for six seconds.
2. Release the STOP button. The code history has now been reset and the display will show "- -" until a new code occurs.
3. Press and release the STOP button to exit.

TO EXIT

Press and release the STOP button to exit. The display will also time out after two minutes of inactivity.

TROUBLESHOOTING

DIAGNOSTIC CODES continued...

Some codes are saved in the code history and some are not. If a code is not saved it will briefly appear on the display as it occurs, then disappear.

 LiftMaster System	 Installed System	 Informational	 External Entrapment Protection	 Inherent Entrapment Protection
--	--	---	--	--

Code	Meaning	Solution	Saved
31	Main control board has experienced an internal failure.	Disconnect all power, wait 15 seconds, then reconnect power (reboot). If issue continues, replace main control board.	NO
35	Max-Run-Time Exceeded Error	Attempt to run and review for duration and obstructions. Max-Run-Time can be re-measured by saving one or both of the limits again.	YES
36	Product ID Error	Was the control board just replaced? If so, erase limits, enter limit setup mode and set limits. If not, disconnect all power, wait 15 seconds, then reconnect power before changing product ID harness.	YES
37	Product ID Failure	Unplug product ID harness then plug back in. Disconnect all power, wait 15 seconds, then reconnect power before replacing product ID harness.	YES
43	Loop Error - Failure or missing exit loop (SHORT or OPEN - LiftMaster Plug-in Loop Detector only)	Check loop wiring throughout connection. May be a short in the loop, or an open connection in the loop.	YES
44	Loop Error - Failure or missing shadow loop (SHORT or OPEN - LiftMaster Plug-in Loop Detector only)	Check loop wiring throughout connection. May be a short in the loop, or an open connection in the loop.	YES
45	Loop Error - Failure or missing interrupt loop (SHORT or OPEN - LiftMaster Plug-in Loop Detector only)	Check loop wiring throughout connection. May be a short in the loop, or an open connection in the loop.	YES
46	Wireless edge battery low	Replace batteries in wireless edge.	YES
47	Main control board fault	Relay fault detected in the motor control board. Replace the motor control board.	YES
50	Run-Distance Error	Limits are less than 4 feet apart or longer than what was learned. Check limit positions and proper switch function. Run-distance can be re-learned by setting the handing again.	YES
53	Brownout occurred	AC/DC board supply dipped below allowable level. Review power supply and wiring. If rebooting, ensure enough time for discharge of power to force a fresh boot.	YES
54	Wireless Second Operator Communication Error	Check the second operator for power. If OFF, restore power and try to run the system. If powered, deactivate the wireless feature and then re-learn the second operator.	YES
55	System AC Overvoltage	Call utility.	YES
56	System AC Undervoltage	Check wiring and wire gauge to operator.	YES
57	Limit Error - Stuck Switch	Check switch for proper operation. Check harness for shorts. Replace if defective.	YES
58	Limit Error - Wrong Switch	Check motor wiring.	YES
59	Missing Power Board	Check harness for shorts. Check for presence of power board.	YES
60	Minimum number of monitored entrapment protection devices (one) not installed.	Review monitored entrapment protection device connections.	NO
61	CLOSE EYE/INTERRUPT held more than 3 minutes (main board)	Check CLOSE EYE/INTERRUPT input on main board; check for alignment or obstruction.	YES
62	CLOSE EDGE held more than 3 minutes (main board)	Check CLOSE EDGE input on main board; check for alignment or obstruction.	YES
63	OPEN EYE/EDGE held more than 3 minutes (main board)	Check OPEN EYE/EDGE input on main board; check for alignment or obstruction.	YES
64	CLOSE EYE/INTERRUPT held more than 3 minutes (expansion board)	Check wired input on expansion board; check for alignment or obstruction.	YES
65	CLOSE EYE/EDGE held more than 3 minutes (expansion board)	Check wired input on expansion board; check for alignment or obstruction.	YES

TROUBLESHOOTING

DIAGNOSTIC CODES continued...

Some codes are saved in the code history and some are not. If a code is not saved it will briefly appear on the display as it occurs, then disappear.

LiftMaster System
 Installed System
 Informational
 External Entrapment Protection
 Inherent Entrapment Protection

Code	Meaning	Solution	Saved
66	OPEN EYE/EDGE held more than 3 minutes (expansion board)	Check wired input on expansion board; check for alignment or obstruction.	YES
67	Wireless edge triggered more than 3 minutes	Check wired input for wiring issue or obstruction.	YES
68	Wireless edge loss of monitoring	Check wireless edge inputs.	YES
69	Wireless edge triggered	IF an obstruction occurred, no action required. If an obstruction did NOT occur, check inputs and wiring.	NO
70	CLOSE EYE/INTERRUPT triggered, causing reversal, preventing close, or resetting TTC (main board)	IF an obstruction occurred, no action required. If an obstruction did NOT occur, check alignment, inputs, and wiring.	NO
71	CLOSE EDGE triggered, causing reversal, preventing close, or canceling TTC (main board)	IF an obstruction occurred, no action required. If an obstruction did NOT occur, check alignment, inputs, and wiring.	NO
72	OPEN EYE/EDGE triggered, causing reversal or preventing opening (main board)	IF an obstruction occurred, no action required. If an obstruction did NOT occur, check alignment, inputs, and wiring.	NO
73	CLOSE EYE/INTERRUPT triggered, causing reversal, preventing close, or resetting TTC (expansion board)	IF an obstruction occurred, no action required. If an obstruction did NOT occur, check alignment, inputs, and wiring.	NO
74	CLOSE EYE/EDGE triggered, causing reversal and preventing close or canceling TTC (expansion board)	IF an obstruction occurred, no action required. If an obstruction did NOT occur, check alignment, inputs, and wiring.	NO
75	OPEN EYE/EDGE triggered, causing reversal or preventing opening (expansion board)	IF an obstruction occurred, no action required. If an obstruction did NOT occur, check alignment, inputs, and wiring.	NO
80	Close input (EYE/EDGE) communication fault from other operator	Check inputs and communication method between operators, either wired bus or radio. Ensure operator is powered. May have to erase the wireless communication and reprogram the two operators.	YES
81	Open input (EYE/EDGE) communication fault from other operator	Check inputs and communication method between operators, either wired bus or radio. Ensure operator is powered. May have to erase the wireless communication and reprogram the two operators.	YES
82	Close input (EYE/EDGE) communication fault (expansion board)	Check the connections between the main board and the expansion board.	YES
83	Open input (EYE/EDGE) communication fault (expansion board)	Check the connections between the main board and the expansion board.	YES
91	Force Reversal	Look for obstruction, if no obstruction, check that the mechanical assembly is engaged and free to move. See section on Limit and Force Adjustment, and Obstruction Test.	YES
93	RPM / STALL Reversal	Check for obstruction. If no obstruction, check the operator cable wiring and that the operator arm is engaged and free to move. Replace RPM assembly.	YES
95	AC motor no start condition	Motor failed to start. Check for an obstructed gate or binding a mechanism. Check start capacitor connections and condition.	YES
99	Normal Operation	No action required	YES

TROUBLESHOOTING

OPERATOR ALARM

If a contact sensor detects an obstruction twice consecutively the alarm will sound (up to 5 minutes) and the operator will need to be reset. If a command is given after the initial 5 minutes the operator will beep.

When the inherent force of the operator (RPM/current sensor) detects the following (twice consecutively) the alarm will sound (up to 5 minutes) and the operator will need to be reset:

- A. The gate is hitting a wall or vehicle.
- B. The gate does not meet specifications.
- C. Debris is on the gate's track such as mud, rocks, dirt, etc.
- D. The gate has one or more broken axles or wheels.
- E. The gate wheel is off the gate rail.
- F. The operator arm or gate is incorrectly installed.
- G. Gate hinges are too tight or broken and the gate is not moving freely.
- H. The gate is moving and a car pushes the gate.
- I. A foreign object is on the gate frame while the gate is moving.
- J. The gate hits the driveway or curb and gets stuck or bent in an awkward position.

Remove any obstructions. Press the reset button to shut off the alarm and reset the operator. After the operator is reset, normal functions will resume.

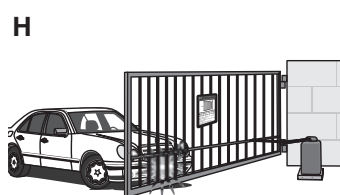
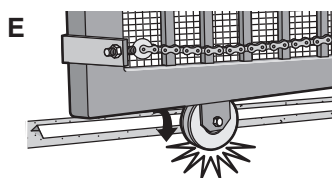
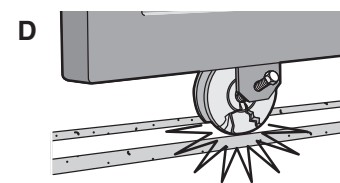
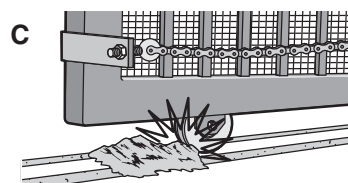
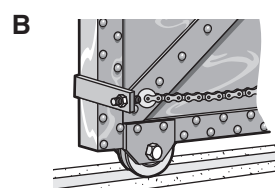
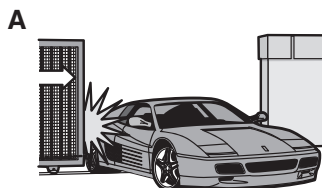
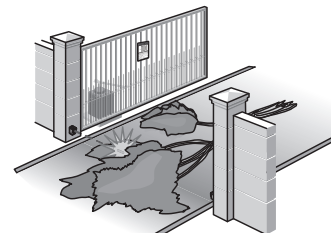
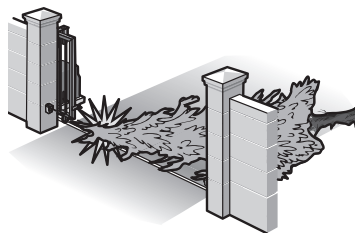

ACCESSORIES

UNIVERSAL REMOTE CONTROLS

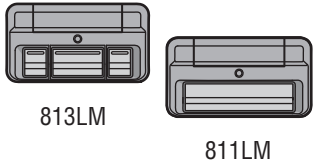

813LM

811LM

SECURITY+ 2.0™ LEARNING REMOTE CONTROLS

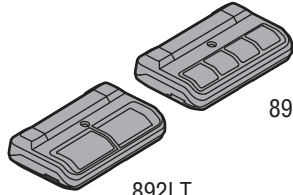

892LT

894LT

LIFTMASTER INTERNET GATEWAY



828LM

INTERNET PROTOCOL ACCESS CONTROL



IPAC

PLUG IN LOOP DETECTOR

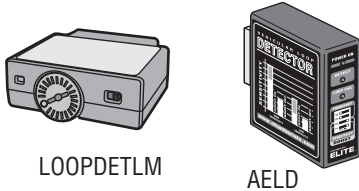

LOOPDETLM

AELD

LIFTMASTER DOOR AND GATE MONITOR

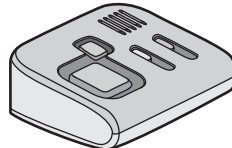

Model 829LM

HEATER KIT ACCESSORY AC/DC

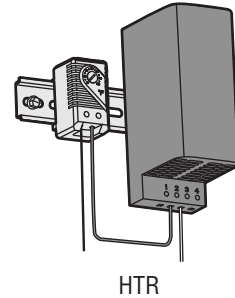

HTR

3 BUTTON CONTROL STATION

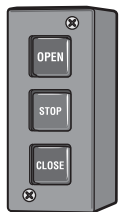

02-103

STOP BUTTON

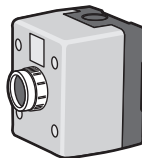

AEXITP

LIFTMASTER ELITE SERIES MAGLOCK PACKAGE

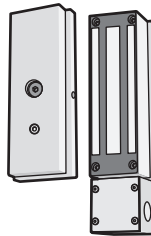

MG1300RLYPKG

MONITORED ENTRAPMENT PROTECTION RETRO-REFLECTIVE PHOTOELECTRIC SENSOR

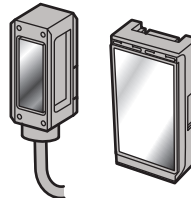

CPS-RPEN4GM

ROUND SENSING EDGE

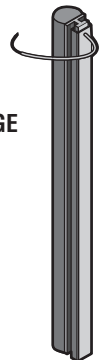

G65MGR20X

SQUARE SENSING EDGE



G65MGS20X

UPHILL SWIVEL ARM

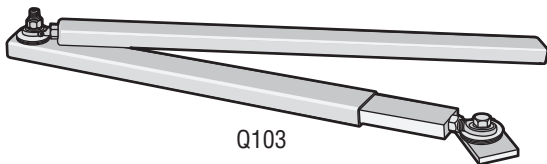

Q103

PLATE FOR POST MOUNTING OPERATOR

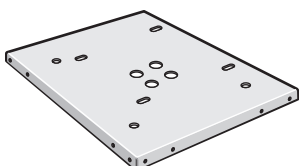

MPEL

STEEL STAND FOR MOUNTING TO CONCRETE PAD

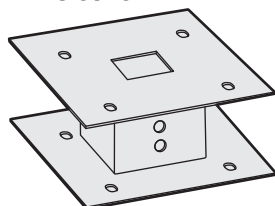

MSEL

POWER HINGES

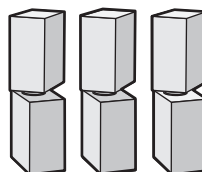

VGROOVE POWER WHEELS



LONG GATE KIT (NOT SHOWN)

Adjusts gate travel up to 51 feet

Q160

REPAIR PARTS

SL3000U

NOT SHOWN	
#41 Chain (10 feet)	19-41240D
#40 Chain (10 feet)	19-40240D
#41 Chain (Nickel Plated)	19-41240D-NP
#41 Master Link	19-50307
#40 Master Link	19-50310
Plastic Standoffs for main control board (10 per bag)	K77-37683
Wire Harnesses (main board to power board, main board to ground, main board to transformer, and power board to transformer)	K77-37693
Wire Harness (main board to expansion board)	K94-34778
Motor Capacitors, 1/2 HP	K30A0831
Motor Capacitors, 1 HP	K30A0832
Idler Pulley Assembly	K75-50090
Reset Switch with ID	K94-37468
Hardware Kit (chain bolt and chain bracket)	K77-36764
Chain Bolt	K07-50637

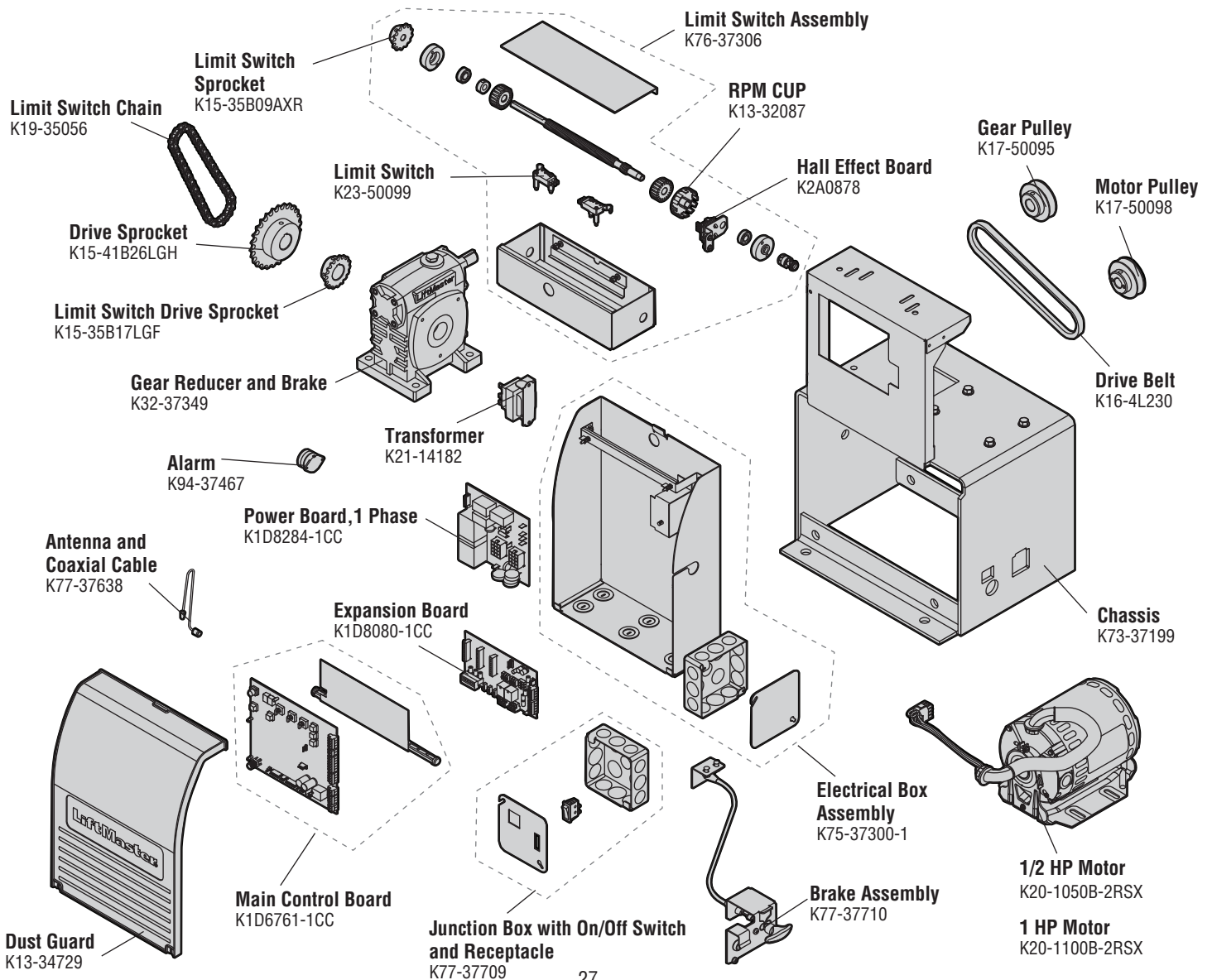
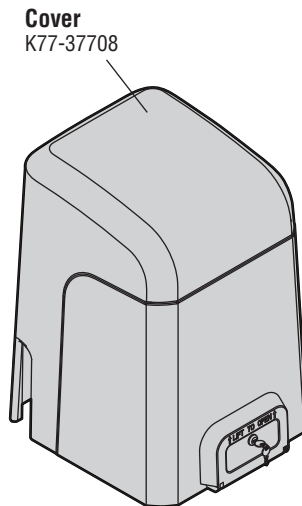

REPAIR PARTS

CSW200U

NOT SHOWN	
Plastic Standoffs for main control board (10 per bag)	K77-37683
Reset Button with ID	K94-37449
Hall Effect Sensor Board	K1D8247
Wire Harnesses (main board to power board, main board to ground, main board to transformer, and power board to transformer)	K77-37693
Wire Harness (main board to expansion board)	K94-34778

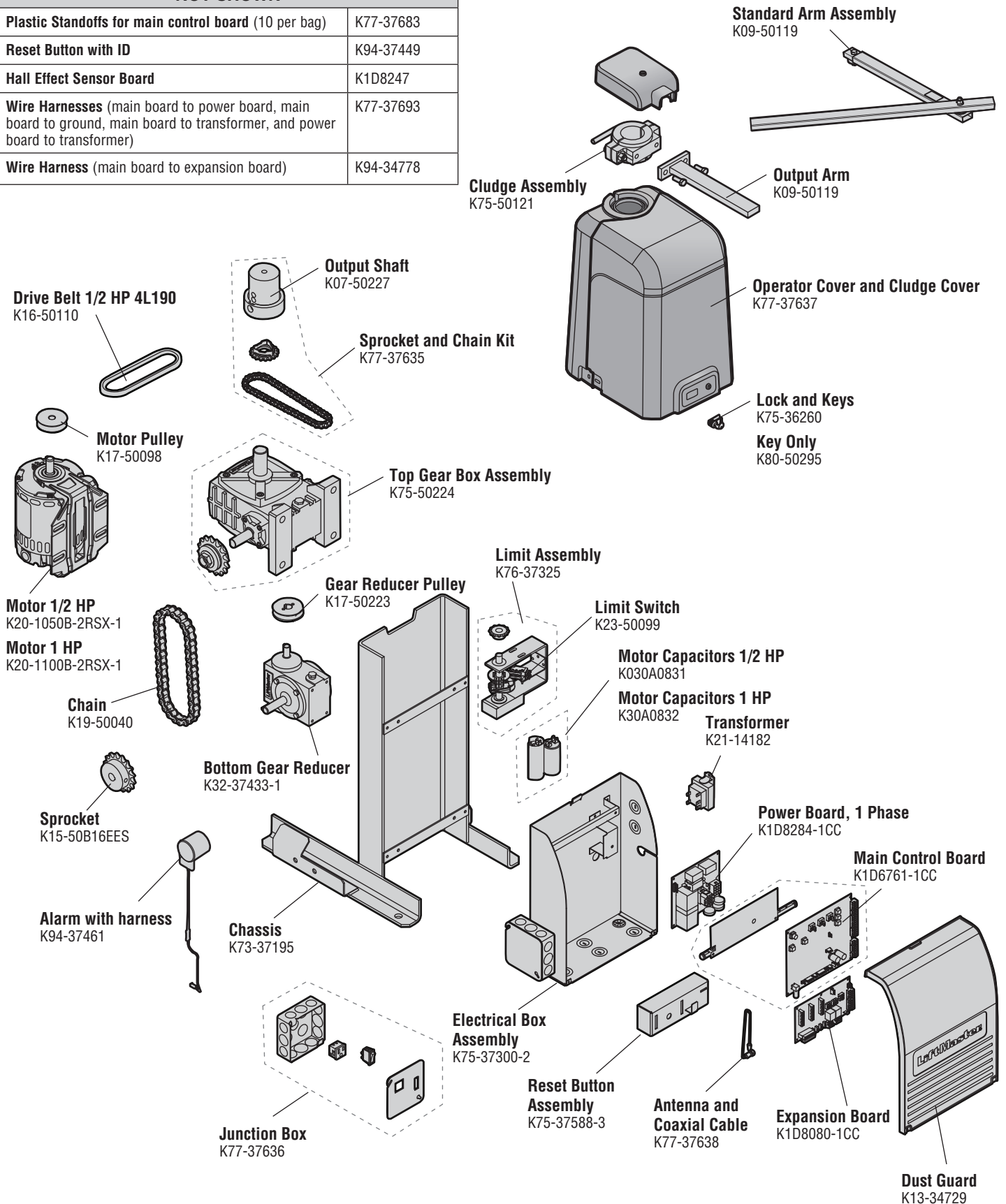

WARRANTY

7 YEAR RESIDENTIAL / 5 YEAR COMMERCIAL LIMITED WARRANTY

LiftMaster ("Seller") warrants to the first purchaser of this product, for the structure in which this product is originally installed, that it is free from defect in materials and/or workmanship for a period of 7 year residential/ 5 year commercial from the date of purchase [and that the SL3000U/CSW200U is free from defect in materials and/or workmanship for a period of 7 year residential/ 5 year commercial from the date of purchase]. The proper operation of this product is dependent on your compliance with the instructions regarding installation, operation, maintenance and testing. Failure to comply strictly with those instructions will void this limited warranty in its entirety.

If, during the limited warranty period, this product appears to contain a defect covered by this limited warranty, call **1-800-528-2806**, toll free, before dismantling this product. Then send this product, pre-paid and insured, to our service center for warranty repair. You will be advised of shipping instructions when you call. Please include a brief description of the problem and a dated proof-of-purchase receipt with any product returned for warranty repair. Products returned to Seller for warranty repair, which upon receipt by Seller are confirmed to be defective and covered by this limited warranty, will be repaired or replaced (at Seller's sole option) at no cost to you and returned pre-paid. Defective parts will be repaired or replaced with new or factory-rebuilt parts at Seller's sole option.

ALL IMPLIED WARRANTIES FOR THE PRODUCT, INCLUDING BUT NOT LIMITED TO ANY IMPLIED WARRANTIES OF MERCHANTABILITY AND FITNESS FOR A PARTICULAR PURPOSE, ARE LIMITED IN DURATION TO THE 7 YEAR RESIDENTIAL/ 5 YEAR COMMERCIAL LIMITED WARRANTY PERIOD SET FORTH ABOVE [EXCEPT THE IMPLIED WARRANTIES WITH RESPECT TO THE SL3000U/CSW200U, WHICH ARE LIMITED IN DURATION TO THE 7 YEAR RESIDENTIAL/ 5 YEAR COMMERCIAL LIMITED WARRANTY PERIOD FOR THE SL3000U/CSW200U], AND NO IMPLIED WARRANTIES WILL EXIST OR APPLY AFTER SUCH PERIOD. Some states do not allow limitations on how long an implied warranty lasts, so the above limitation may not apply to you. THIS LIMITED WARRANTY DOES NOT COVER NON-DEFECT DAMAGE, DAMAGE CAUSED BY IMPROPER INSTALLATION, OPERATION OR CARE (INCLUDING, BUT NOT LIMITED TO ABUSE, MISUSE, FAILURE TO PROVIDE REASONABLE AND NECESSARY MAINTENANCE, UNAUTHORIZED REPAIRS OR ANY ALTERATIONS TO THIS PRODUCT), LABOR CHARGES FOR REINSTALLING A REPAIRED OR REPLACED UNIT, OR REPLACEMENT OF BATTERIES.

THIS LIMITED WARRANTY DOES NOT COVER ANY PROBLEMS WITH, OR RELATING TO, THE GATE OR GATE HARDWARE, INCLUDING BUT NOT LIMITED TO THE GATE SPRINGS, GATE ROLLERS, GATE ALIGNMENT OR HINGES. THIS LIMITED WARRANTY ALSO DOES NOT COVER ANY PROBLEMS CAUSED BY INTERFERENCE. ANY SERVICE CALL THAT DETERMINES THE PROBLEM HAS BEEN CAUSED BY ANY OF THESE ITEMS COULD RESULT IN A FEE TO YOU.

UNDER NO CIRCUMSTANCES SHALL SELLER BE LIABLE FOR CONSEQUENTIAL, INCIDENTAL OR SPECIAL DAMAGES ARISING IN CONNECTION WITH USE, OR INABILITY TO USE, THIS PRODUCT. IN NO EVENT SHALL SELLER'S LIABILITY FOR BREACH OF WARRANTY, BREACH OF CONTRACT, NEGLIGENCE OR STRICT LIABILITY EXCEED THE COST OF THE PRODUCT COVERED HEREBY. NO PERSON IS AUTHORIZED TO ASSUME FOR US ANY OTHER LIABILITY IN CONNECTION WITH THE SALE OF THIS PRODUCT.

Some states do not allow the exclusion or limitation of consequential, incidental or special damages, so the above limitation or exclusion may not apply to you. This limited warranty gives you specific legal rights, and you may also have other rights which vary from state to state.

845 Larch Avenue
Elmhurst, Illinois 60126-1196
LiftMaster.com

ACTIONNEURS DE BARRIÈRE COMMERCIALE C.A. DE SÉRIE ELITE POUR TRAFIC INTENSE

MANUEL DE CONFIGURATION ET D'EMPLOI

Modèle SL3000U

SL3000101U

1 HP monophasé

SL3000103U

1 HP triphasé

SL3000501U

1/2 HP monophasé

Modèle CSW200U

CSW200101U

1 HP monophasé

CSW200103U

1 HP triphasé

CSW200501U

1/2 HP monophasé



LiftMaster
845 Larch Avenue
Elmhurst, IL 60126-1196

LiftMaster®
ELITE SERIES®

TABLE DES MATIÈRES

<p>SÉCURITÉ 2</p> <p>REVUE DES SYMBOLES DE SÉCURITÉ ET DES MOTS DE SIGNALEMENT2</p> <p>IMPORTANTES INFORMATIONS DE SÉCURITÉ2</p> <p>PRÉSENTATION DE L’ACTIONNEUR 3</p> <p>SL3000U3</p> <p>CSW200U4</p> <p>CARTE DE COMMANDE 5</p> <p>SCHÉMA DU TABLEAU DE COMMANDE5</p> <p>BOUTON APPRENDRE (LEARN)6</p> <p>AFFICHAGE DE DIAGNOSTIC6</p> <p>BOUTONS DE TRANSMISSION.....6</p> <p>TEMPORISATION D’OUVERTURE-FERMETURE ALTERNÉE6</p> <p>MINUTERIE DE FERMETURE6</p> <p>CADRAN DE RÉGLAGE DE LA RÉSISTANCE7</p> <p>BOUTONS DE MISE À L’ESSAI7</p> <p>BORNES DU POSTE DE COMMANDE À TROIS BOUTONS8</p> <p>BORNES DU SERVICE D’INCENDIE8</p> <p>BORNES DE BOUCLE.....8</p> <p>BORNES DES CELLULES PHOTOÉLECTRIQUES/CAPTEURS DE CHANT.....9</p> <p>BORNES DE VERROUILLAGE9</p> <p>SCHÉMA DU TABLEAU D’EXTENSION.....10</p> <p>CARTE D’EXTENSION 10</p> <p>COMMUTATEUR DE SÉCURITÉ DE BOUCLE DE SORTIE10</p> <p>COMMUTATEUR D’INTERRUPTION D’ALIMENTATION.....10</p> <p>COMMUTATEUR D’ANTI-TALONNAGE10</p> <p>INTERRUPTEUR QUICK CLOSE (À FERMETURE RAPIDE)10</p> <p>RELAIS AUX 1 ET 211</p> <p>BORNES DES CELLULES PHOTOÉLECTRIQUES/CAPTEURS DE CHANT.....12</p> <p>BORNES DU POSTE DE COMMANDE.....12</p> <p>ENTRÉES DE BOUCLE13</p>	<p>TABLEAU D’ALIMENTATION 13</p> <p>AJUSTEMENT 14</p> <p>RÉGLAGE DES LIMITES.....14</p> <p>OBSTRUCTION TEST15</p> <p>EFFACEMENT DES LIMITES.....15</p> <p>PROGRAMMATION 16</p> <p>TÉLÉCOMMANDES (NON FOURNIES)16</p> <p>PASSERELLE INTERNET LIFTMASTER (NON FOURNIES).....17</p> <p>EFFACEMENT DE TOUS LES CODES17</p> <p>POUR ENLEVER ET EFFACER TOUS LES DISPOSITIFS SURVEILLÉS DE PROTECTION CONTRE LE PIÉGEAGE ET DE DÉTECTION DE VÉHICULE17</p> <p>RÉGLAGES 18</p> <p>EXEMPLES DE CONFIGURATION D’ACTIONNEUR DE PORTAIL18</p> <p>RÉGLAGES DE BARRIÈRE DOUBLE.....19</p> <p>CÂBLAGE 19</p> <p>CÂBLAGE SAMS AVEC RELAIS NON ALIMENTÉS.....19</p> <p>CÂBLAGE IN-SITU20</p> <p>ENTRETIEN 21</p> <p>ENTRETIEN21</p> <p>DÉPANNAGE 22</p> <p>CODES DE DIAGNOSTIC.....22</p> <p>ALARME DE L’ACTIONNEUR.....25</p> <p>ACCESSOIRES 26</p> <p>PIÈCES DÉTACHÉES 27</p> <p>SL3000U27</p> <p>CSW200U28</p> <p>GARANTIE 29</p>
---	--

SÉCURITÉ

REVUE DES SYMBOLES DE SÉCURITÉ ET DES MOTS DE SIGNALLEMENT

Lorsque vous verrez ces symboles de sécurité et ces mots de signalement sur les pages suivantes, ils vous aviseront de la possibilité de blessures graves ou de mort si vous ne vous conformez pas aux avertissements qui les accompagnent. Le danger peut être de source mécanique ou provenir d'un choc électrique. Lisez attentivement les avertissements.

Lorsque vous verrez ce mot de signalement sur les pages suivantes, il vous alertera de la possibilité de dommage à la barrière et/ou à l'actionneur de barrière si vous ne vous conformez pas aux avertissements l'accompagnant. Lisez-les attentivement.

REMARQUE IMPORTANTE :

- *AVANT d'essayer d'installer, de faire fonctionner ou d'assurer l'entretien de l'actionneur, vous devez lire et comprendre intégralement ce manuel et appliquer toutes les instructions de sécurité.*
- *N'ESSAYEZ PAS de réparer ou d'entretenir votre actionneur de barrière, à moins d'être un technicien d'entretien agréé.*

AVERTISSEMENT

MÉCANIQUE

AVERTISSEMENT

ÉLECTRIQUE

ATTENTION

IMPORTANTES INFORMATIONS DE SÉCURITÉ

AVERTISSEMENT

Pour réduire le risque de BLESSURES GRAVES, voire MORTELLES :

- LIRE ET OBSERVER TOUTES LES INSTRUCTIONS.
- AUCUNE maintenance sur le dispositif de fermeture ou à proximité NE doit être réalisée avant d'avoir déconnecté l'alimentation électrique (CA ou solaire et pile) et de l'avoir verrouillée en utilisant le disjoncteur de ce dispositif. Après avoir terminé la maintenance, la zone DOIT être dégagée et sécurisée, c'est seulement à ce moment que l'unité peut être remise en service.
- Déconnectez l'alimentation au niveau de la boîte à fusibles AVANT de poursuivre. L'actionneur DOIT ÊTRE correctement relié à la masse et connecté conformément aux réglementations électriques locales et nationales. **REMARQUE :** *L'actionneur doit se trouver sur un circuit séparé avec des fusibles de capacité suffisante.*
- Ne permettez JAMAIS à un enfant de faire fonctionner ou de jouer avec les commandes de barrière. Garder la télécommande hors de portée des enfants.
- TOUJOURS garder les personnes et les objets loin de la barrière. NE LAISSEZ PERSONNE TRAVERSER LA TRAJECTOIRE DE LA BARRIÈRE EN MOUVEMENT.
- L'accès est réservé aux véhicules UNIQUEMENT. Les piétons DOIVENT emprunter l'accès séparé.
- Tester l'actionneur de barrière tous les mois. La barrière DOIT s'inverser au contact d'un objet rigide ou s'inverser lorsqu'un objet active les capteurs sans contact. Après avoir ajusté la résistance ou la limite de la course, tester de nouveau l'actionneur de barrière. Le défaut d'ajuster et de retester adéquatement l'actionneur de barrière peut augmenter le risque de BLESSURES ou de MORT.
- Utiliser la poignée de déverrouillage manuelle SEULEMENT quand la barrière n'est pas en mouvement.
- LES BARRIÈRES DOIVENT TOUJOURS ÊTRE CORRECTEMENT ENTRETENUES. Lire le manuel du propriétaire. Demander à un préposé au service qualifié d'effectuer les réparations à votre barrière.
- TOUT l'entretien DOIT être effectué par un professionnel LiftMaster.
- L'actionneur ne doit être activé que s'il est clairement visible, correctement réglé et sans qu'aucun objet n'entrave la course de la barrière.
- CONSERVER CES INSTRUCTIONS.

AVERTISSEMENT

Pour protéger contre l'incendie ou l'électrocution :

- DÉBRANCHER le courant (CA ou solaire et pile) AVANT d'installer ou de faire l'entretien de l'actionneur.
- Pour une protection continue contre l'incendie : Remplacer UNIQUEMENT avec un fusible du même type et de même capacité.

PRÉSENTATION DE L'ACTIONNEUR

SL3000U

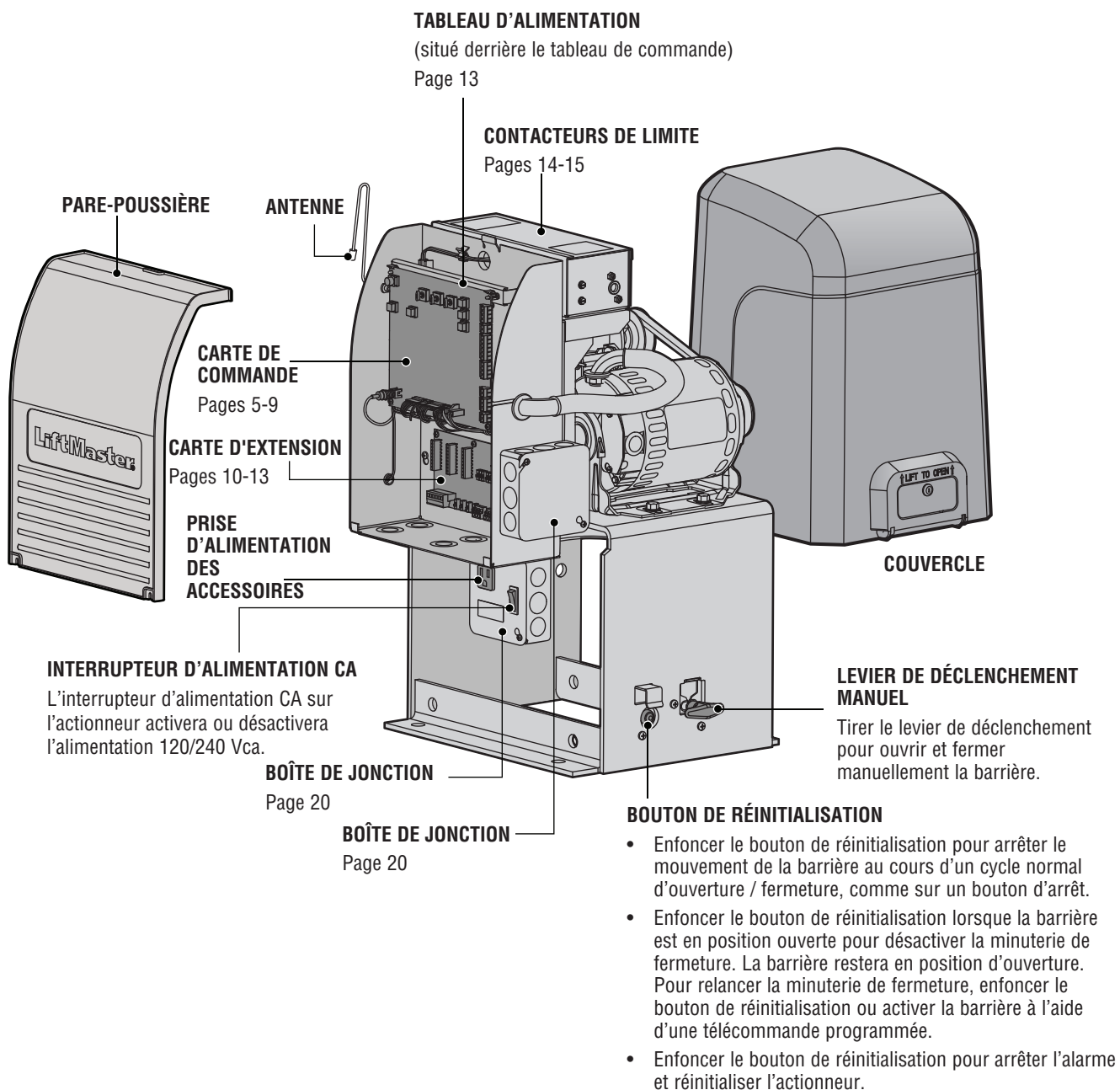

PRÉSENTATION DE L'ACTIONNEUR

CSW200U

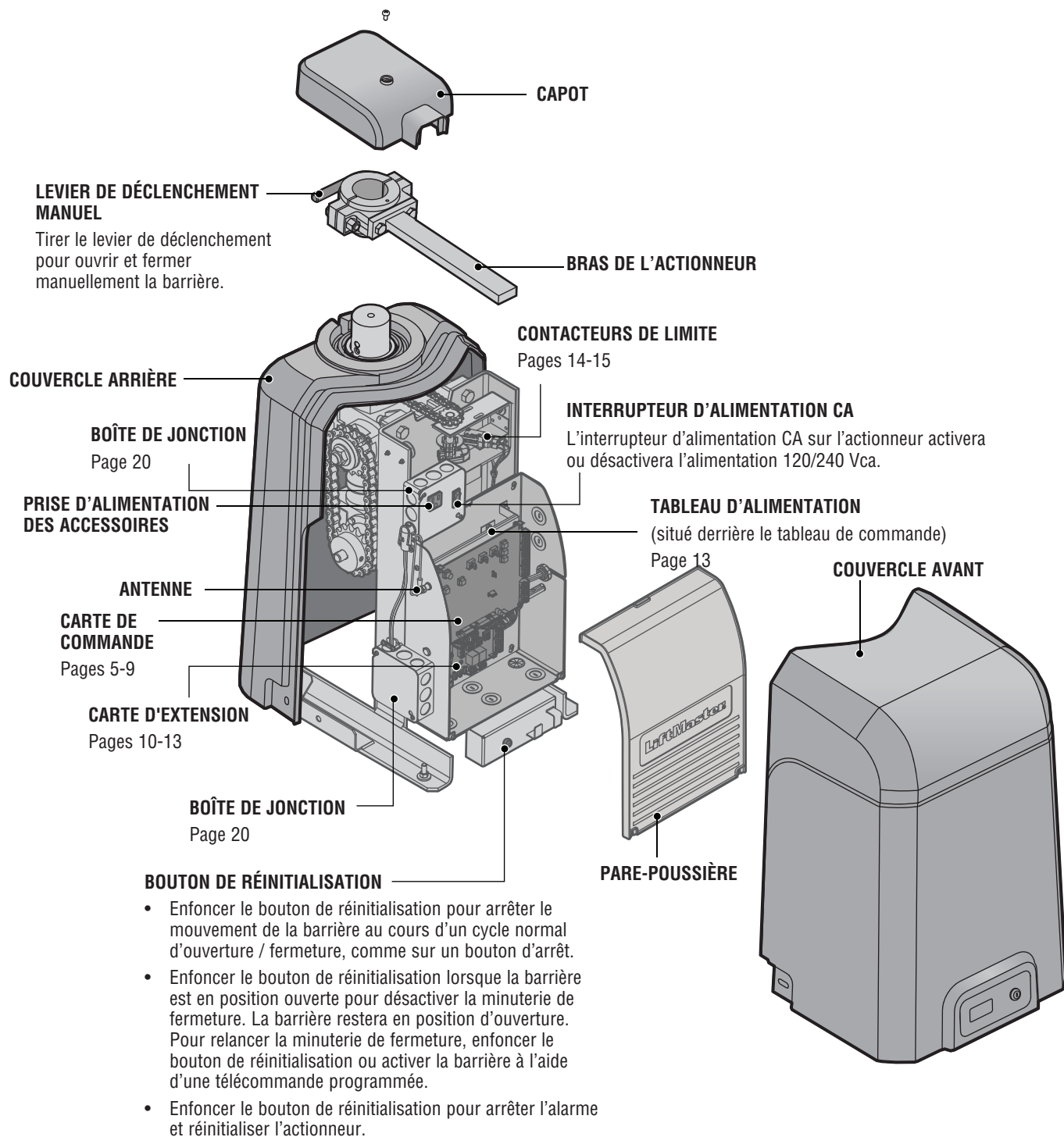

CARTE DE COMMANDE

SCHÉMA DU TABLEAU DE COMMANDE

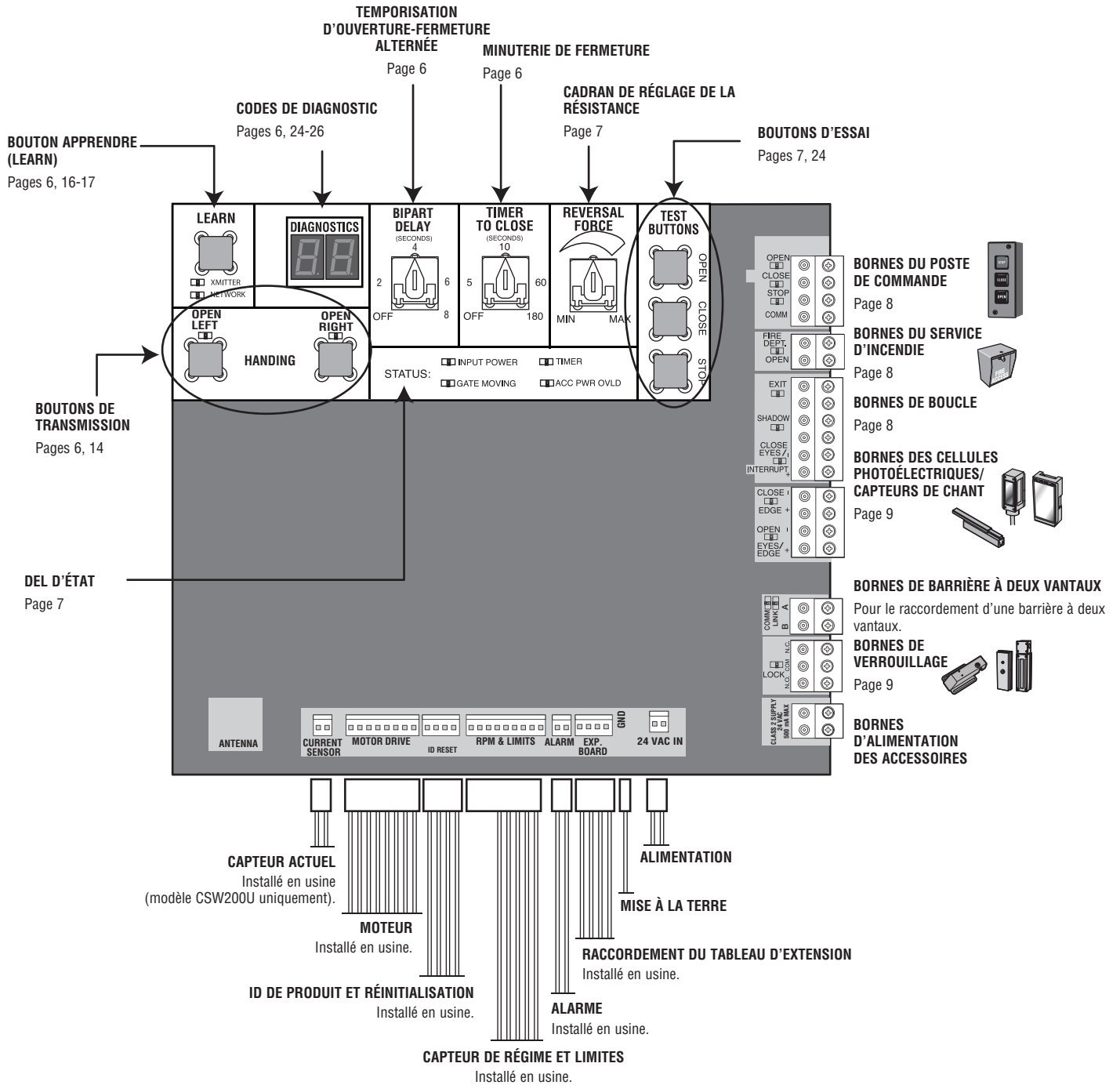

CARTE DE COMMANDE

BOUTON APPRENDRE (LEARN)

Le bouton d'apprentissage (LEARN) sert à la programmation (se reporter à Programmation).

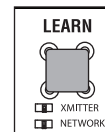

AFFICHAGE DE DIAGNOSTIC

L'affichage de diagnostic indiquera le type d'actionneur, la version du matériel et les codes de défaut. L'écran affichera « SL » suivi de « 30 », indiquant que l'actionneur est de type SL3000U. L'écran affichera « SG » suivi de « 20 », indiquant que l'actionneur est de type CSW200U. La version du matériel s'affichera après le type d'actionneur, par exemple « 1.2 ». Pour plus d'information au sujet des codes, consulter la rubrique Dépannage.



BOUTONS DE TRANSMISSION

Les boutons de transmission sont utilisés pour déterminer dans quelle direction la barrière s'ouvrira. Ils servent aussi à régler les limites (Se reporter à la rubrique Réglages).

OPEN RIGHT (OUVERTURE À DROITE) Si l'actionneur est installé du côté droit de l'entrée en regardant vers l'extérieur de la propriété, une barrière pivotante s'ouvrira vers la droite (en sens antihoraire) et une barrière coulissante s'ouvrira vers la droite.

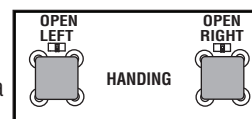

OPEN LEFT (OUVERTURE À GAUCHE) Si l'actionneur est installé du côté gauche de l'entrée en regardant vers l'extérieur de la propriété, une barrière pivotante s'ouvrira vers la gauche (en sens horaire) et une barrière coulissante s'ouvrira vers la gauche.

REMARQUE : Pour les barrières installées à l'extérieur de la propriété, la configuration sera inversée. Déterminer la direction en regardant vers la propriété lorsque vous vous trouvez à l'extérieur de celle-ci.

TEMPORISATION D'OUVERTURE-FERMETURE ALTERNÉE

Utilisée dans les applications de barrière à deux vantaux dans lesquelles une serrure électromagnétique, un verrou à solénoïde ou un porte-à-faux décoratif exigerait qu'une barrière se ferme avant l'autre. La TEMPORISATION D'OUVERTURE-FERMETURE ALTERNÉE est également utilisée dans les applications où une barrière se déplace sur une plus grande distance que l'autre.

ON (MARCHE) L'actionneur dont le cadran de TEMPORISATION D'OUVERTURE-FERMETURE ALTERNÉE est en fonction, retardera l'ouverture de la barrière à partir de la limite de fermeture et sera le premier à fermer la barrière à partir de la limite d'ouverture.

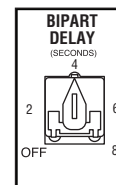

OFF (HORS FONCTION) Aucun effet.

MINUTERIE DE FERMETURE

La minuterie de fermeture est réglée en usine à « hors fonction » (0). Tourner le cadran de la minuterie de fermeture au réglage désiré (0 à 180 secondes). **REMARQUE :** Toute commande radio, commande à un seul bouton, ou commande de fermeture sur le tableau de commande, donnée avant l'échéance de la temporisation aura pour effet de fermer la barrière. La minuterie de fermeture est réinitialisée par tout signal provenant des commandes d'ouverture, des boucles, des chants de fermeture et des capteurs photoélectriques.

0 seconde (HORS FONCTION) La barrière restera ouverte jusqu'à ce que l'actionneur reçoive une autre commande.

1 à 180 secondes (EN FONCTION) La barrière se fermera automatiquement après la période de temps précisée.

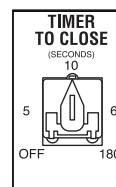

CARTE DE COMMANDE

CADRAN DE RÉGLAGE DE LA RÉSISTANCE

Le CADRAN DE RÉGLAGE DE LA RÉSISTANCE sur le tableau de commande sert au réglage de précision de la résistance dans les cas où le vent ou des conditions météorologiques pourraient affecter la course de la barrière. Selon la longueur et le poids de la barrière, il peut être nécessaire d'effectuer des ajustements de force supplémentaires. Le réglage de force devrait être suffisamment élevé pour que la barrière ne s'inverse pas d'elle-même et qu'elle ne cause pas d'interruption nuisible, mais suffisamment bas pour empêcher des blessures sérieuses à une personne. Le réglage de force est le même dans la direction d'ouverture que dans la direction de fermeture.



- Ouvrir et fermer la barrière avec les boutons d'essai.
- Si la barrière s'arrête ou s'inverse avant d'atteindre la position entièrement ouverte ou entièrement fermée, augmenter la force en tournant légèrement la commande de force dans le sens horaire.

Effectuer « l'essai d'obstruction » après chaque ajustement du réglage de force :

- Ouvrir et fermer la barrière avec les boutons d'essai, en s'assurant que la barrière s'arrête aux bonnes positions limites d'ouverture et de fermeture.
- Placer un objet solide entre la barrière ouverte et une structure rigide. S'assurer que la barrière, l'objet solide et la structure rigide peuvent supporter les forces générées durant l'essai d'obstruction.
- Faire fonctionner la barrière vers la direction fermée. La barrière devrait s'arrêter et inverser sa course au contact de l'objet solide. Si la barrière n'inverse pas sa course sur l'objet solide, réduire le réglage de force en tournant légèrement le contrôle de force dans le sens antihoraire. La barrière devrait avoir suffisamment de force pour atteindre les limites ouverte et fermée, mais DOIT s'inverser après un contact avec un objet solide.
- Répéter l'essai en direction ouverte.

BOUTONS DE MISE À L'ESSAI

Les boutons de mise à l'essai font fonctionner la barrière (ouverture, arrêt et fermeture). Ils servent aussi à voir l'historique des codes de défaut (consulter la rubrique Dépannage).

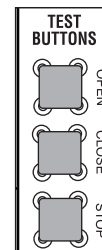

DEL D'ÉTAT

DEL	ÉTAT	DÉFINITION
«INPUT POWER»	ARRÊT	État arrêté
	MARCHE	Alimentation c.a. disponible
«TIMER»	ARRÊT	La minuterie est désactivée
	MARCHE	La minuterie est activée
	1 clignotement par seconde	La minuterie fonctionne
	2 clignotements par seconde	La minuterie est en pause
«GATE MOVING»	8 clignotements par seconde	La minuterie est annulée
	ARRÊT	La barrière est arrêtée
	MARCHE	La barrière s'ouvre ou se ferme
	1 clignotement par seconde	E1 (piégeage simple)
«ACC PWR OVLD»	8 clignotements par seconde	E2 (piégeage double)
	ARRÊT	État arrêté
	MARCHE	Protecteur de surcharge d'accessoire ouvert

STATUS: INPUT POWER TIMER
 GATE MOVING ACC PWR OVLD

CARTE DE COMMANDE

BORNES DU POSTE DE COMMANDE À TROIS BOUTONS

BORNES	FONCTION	EXEMPLE DE CÂBLAGE
«OPEN» et «COMM.»	Ouvre une barrière fermée. Ouverture forcée (l'interrupteur maintenu surpasse les sécurités externes et réinitialise la condition d'alarme). Si maintenu, met la minuterie de fermeture en pause à la limite d'ouverture. Ouvre une barrière qui se ferme et tient ouverte une barrière ouverte (dans la ligne visuelle).	
«CLOSE» et «COMM.»	Ferme une barrière ouverte. Fermeture forcée (l'interrupteur maintenu surpasse les sécurités externes et réinitialise la condition d'alarme dans la ligne visuelle).	
«STOP» et «COMM.»	Arrête une barrière en déplacement. Arrêt forcé (l'interrupteur maintenu surpasse les commandes Ouvrir et Fermer et réinitialise la condition d'alarme). Si maintenu, met la minuterie de fermeture en pause à la limite d'ouverture. Surpasse les commande Ouvrir et Fermer (dans la ligne visuelle).	

BORNES DU SERVICE D'INCENDIE

BORNES	FONCTION	EXEMPLE DE CÂBLAGE
«FIRE DEPT» (-) et «OPEN» (+)	Les bornes du SERVICE D'INCENDIE (FIRE DEPT) ET D'OUVERTURE (OPEN) agissent à titre d'ouverture prioritaire. L'entrée maintenue écrase (ignore) les dispositifs de sécurité externes (capteur photoélectrique et de chant), met en pause la logique d'entrée prioritaire de temporisation de fermeture tandis que la commande à un seul bouton et les dispositifs de sécurité restent actifs, réactive la temporisation de fermeture.	

BORNES DE BOUCLE

Les bornes de boucle servent à raccorder les boucles et les différents dispositifs de commande comme les claviers d'accès de téléphone, les sondes de véhicule, etc. Raccorder l'accessoire aux bornes en fonction de la façon dont l'accessoire devrait fonctionner.

BORNES	FONCTION	EXEMPLE DE CÂBLAGE
«EXIT» et «COM.»	Cette entrée est une commande d'ouverture provisoire (le commutateur maintenu n'écrase pas les fonctions de sécurité externe et ne rétablit pas la condition d'alarme). Utilisé pour la sonde de sortie, l'entrée du téléphone, le détecteur à boucle de sortie externe ou tout dispositif qui commanderait l'ouverture du portail. <ul style="list-style-type: none"> Ouvre un portail fermé et maintient ouvert un portail ouvert, si maintenu, met en pause la temporisation de fermeture à la limite de course d'ouverture. 	
«SHADOW» et «COM.»	Cette entrée est utilisée pour le détecteur à boucle d'ombre extérieur lorsque la boucle est positionnée sous le rayon d'ouverture ou de fermeture du portail. <ul style="list-style-type: none"> Maintient le portail ouvert à la limite de fin de course d'ouverture. Actif uniquement lorsque le portail a atteint sa limite de fin de course d'ouverture, ignoré en tout autre temps Met en pause la temporisation de fermeture à la limite de fin de course d'ouverture 	
«INTERRUPT» et «COM.»	Cette entrée est utilisée pour les capteurs photoélectriques et le détecteur à boucle d'interruption extérieur lorsque la boucle se trouve à l'extérieur du portail. <ul style="list-style-type: none"> Maintient le portail ouvert à la limite de fin de course d'ouverture. Arrête et inverse la course d'un portail qui se ferme à la limite de fin de course d'ouverture Met en pause la temporisation de fermeture à la limite de fin de course d'ouverture, active les fonctions de fermeture rapide et d'anti-talonnage lorsqu'il est activé sur le tableau d'extension. 	

CARTE DE COMMANDE

BORNES DES CELLULES PHOTOÉLECTRIQUES/CAPTEURS DE CHANT

Les BORNES DE CELLULES PHOTOÉLECTRIQUES/CAPTEURS DE CHANT servent à raccorder des accessoires comme les dispositifs de protection contre le piégeage et de détection de véhicule. **Au moins un dispositif de protection contre le piégeage externe surveillé est exigé avant le déplacement de la barrière.** Les dispositifs de protection contre le piégeage surveillés doivent avoir été installés en même temps que l'actionneur. Les dispositifs de détection de véhicule peuvent être surveillés ou non, mais UN SEUL dispositif surveillé peut être connecté à chaque entrée, incluant les dispositifs de protection contre le piégeage. De multiples dispositifs non surveillés peuvent être câblés à la même entrée. Un dispositif surveillé envoie un signal pulsé à l'actionneur de sorte que ce dernier reconnaît le dispositif. Si l'actionneur ne reçoit pas de signal du dispositif indiquant qu'il fonctionne correctement, l'actionneur ne fonctionnera pas dans cette direction.

BORNES	FONCTION	EXEMPLE DE CÂBLAGE
«CLOSE EYES/ INTERRUPT»	L'entrée de capteurs/interruption de fermeture sert à la détection de véhicule du capteur photoélectrique en direction de fermeture. Lorsqu'une obstruction est perçue pendant la fermeture du portail, ce dernier s'ouvre alors complètement. Cette entrée est ignorée pendant l'ouverture du portail et réinitialise la temporisation de fermeture.	
«CLOSE EDGE»	L'entrée de chant de fermeture concerne la détection de véhicule du capteur de chant en direction de fermeture. Lorsqu'une obstruction est détectée pendant la fermeture de la barrière, celle-ci inversera sa course pour s'ouvrir complètement, en désengageant la minuterie de fermeture. Cette entrée sera ignorée pendant l'ouverture de la barrière.	
«OPEN EYES/ EDGE»	L'entrée CAPTEURS /INTERRUPTION D'OUVERTURE concerne le capteur photoélectrique ou la détection de véhicule du capteur de chant pour la position d'ouverture. Lorsqu'une obstruction est détectée pendant l'ouverture du portail, celui-ci inverse sa course pendant quatre (4) secondes, puis s'arrête. Cette entrée est ignorée pendant la fermeture du portail.	

BORNES DE VERROUILLAGE

CÂBLAGE DE SERRURE ÉLECTROMAGNÉTIQUE

BORNES	FONCTION	EXEMPLE DE CÂBLAGE
«NC» et «COM»	Sortie normalement fermée (N.C.) pour les serrures électromagnétiques. Le relais s'active avant l'activation du moteur et pendant le fonctionnement de celui-ci. Le relais est inactif lorsque le moteur est hors fonction.	

CÂBLAGE DE VERROU À SOLÉNOÏDE

«NO» et «COM»	Normalement ouvert (N.O.) Sortie pour serrures à solénoïde. Le relais s'active avant l'activation du moteur et pendant le fonctionnement de celui-ci. Le relais est inactif lorsque le moteur est hors fonction.	
---------------	--	--

CARTE D'EXTENSION

ATTENTION

Pour ÉVITER d'endommager la carte de circuit, les relais ou les accessoires, NE PAS connecter plus que 42 Vcc (32 Vca) aux contacts relais AUX des borniers.

SCHÉMA DU TABLEAU D'EXTENSION

ENTRÉES DE DÉTECTEUR À BOUCLE ENFICHABLE

Pour détecteurs à boucle enfichables (modèle LOOPDETLM)

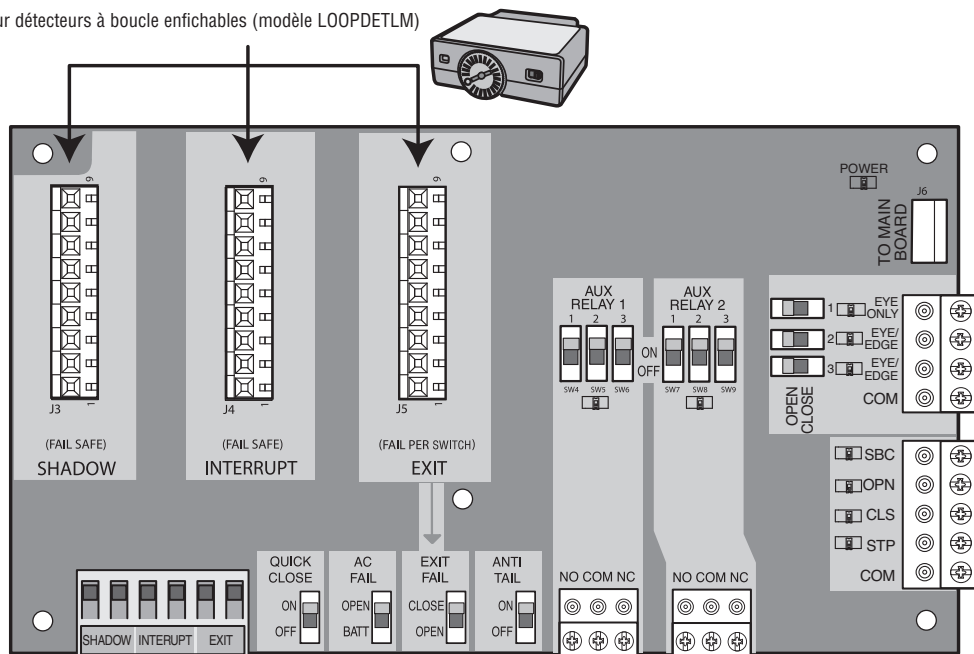

RACCORDEMENT DU TABLEAU DE COMMANDE PRINCIPAL

Raccordé à l'usine.

BORNES DES CELLULES PHOTOÉLECTRIQUES/CAPTEURS DE CHANT

Page 12

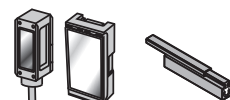

BORNES DU POSTE DE COMMANDE

Page 12

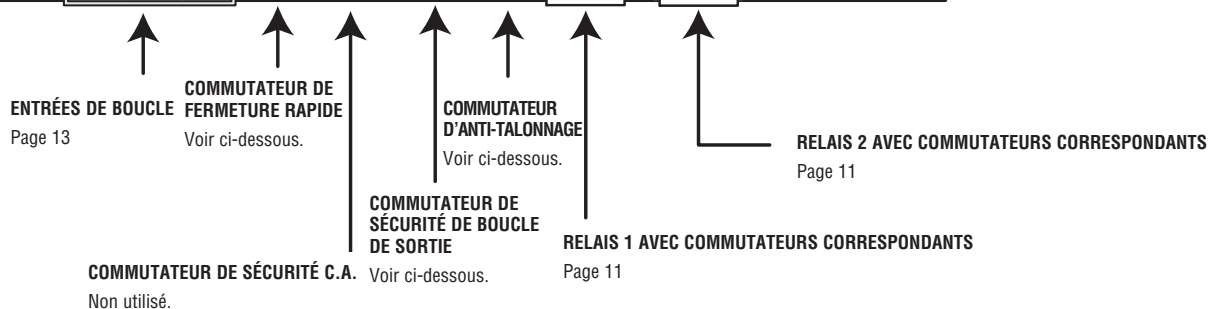
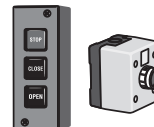

COMMUTATEUR DE SÉCURITÉ DE BOUCLE DE SORTIE

OPEN (OUVERTURE)

Si le détecteur à boucle enfichable de SORTIE (modèle LOOPDETLM) détecte une anomalie, la barrière s'ouvrira et restera ouverte jusqu'à ce que le code de défaut soit effacé.

CLOSE (FERMETURE)

Si le détecteur à boucle enfichable de SORTIE (modèle LOOPDETLM) détecte un défaut, celui-ci est alors ignoré (la boucle de sortie est en panne et ne fonctionne pas).

COMMUTATEUR D'INTERRUPTION D'ALIMENTATION

NON UTILISÉ

COMMUTATEUR D'ANTI-TALONNAGE

ARRÊT

Lorsque la boucle CLOSE EYES/Interrupt est activé, elle arrête et inverse une barrière qui se ferme.

MARCHE

Lorsque la boucle CLOSE EYES/Interrupt est activé, elle met en pause une barrière qui se ferme. Lorsque le véhicule a dégagé la barrière, celle-ci continuera de se fermer.

INTERRUPTEUR QUICK CLOSE (À FERMETURE RAPIDE)

ARRÊT

Aucun changement au fonctionnement normal de la barrière.

MARCHE

Lorsque la boucle CLOSE EYES/Interrupt est désactivée, il ferme une barrière qui s'ouvre ou se ferme (ignore la minuterie de fermeture).

CARTE D'EXTENSION

RELAIS AUX 1 ET 2

Contacts de relais normalement- ouvert (N.O.) et normalement fermé (N.C.) pour commander les dispositifs extérieurs, pour la connexion de sources d'alimentation de classe 2, à faible tension uniquement (42 V c.c. [34 V c.a.], max 5 A). La fonction d'activation du contact de relais est déterminée par les réglages des commutateurs.

RÉGLAGE DU RELAIS	SWITCH SETTINGS			RELAIS AUX 1	RELAIS AUX 2
	1	2	3		
Arrêt (aucune fonction sélectionnée)	ARRÊT	ARRÊT	ARRÊT	Relais toujours arrêté.	
Interrupteur limite d'ouverture	ARRÊT	ARRÊT	MARCHE	Alimenté à la limite d'ouverture. Utiliser avec SAMS (Système de gestion d'accès par séquence, conjointement avec barrière de régulation).	
Interrupteur limite de fermeture	ARRÊT	MARCHE	ARRÊT	Alimenté lorsque pas à la limite de fermeture. Pour un affichage audible ou visuel supplémentaire, connecter un éclairage externe (bas voltage).	
Déplacement de barrière	ARRÊT	MARCHE	MARCHE	Alimenté lorsque le moteur fonctionne (barrière en mouvement). Pour un affichage audible ou visuel supplémentaire, connecter un éclairage externe (bas voltage).	
Délai pré-mouvement	MARCHE	ARRÊT	ARRÊT	Alimenté 3 secondes avant le déplacement de la barrière et demeure alimenté durant le déplacement de la barrière. L'alarme intégrée sonnera. Pour un affichage audible ou visuel supplémentaire, connecter un avertisseur ou un éclairage externe (bas voltage).	Est alimenté 3 secondes avant le mouvement de la barrière et demeure alimenté durant le mouvement de la barrière. Pour un affichage audible ou visuel supplémentaire, connecter un avertisseur ou un éclairage externe (bas voltage).
Alimentation	Non utilisé.				
Effraction	MARCHE	ARRÊT	MARCHE	Alimenté si la barrière subit une effraction manuelle en étant poussée hors de la limite de fermeture. L'alarme intégrée sonnera. Pour un affichage audible ou visuel supplémentaire, connecter un avertisseur ou un éclairage externe (bas voltage).	Alimenté si la barrière subit une effraction manuelle en étant poussée hors de la limite de fermeture. Pour un affichage audible ou visuel supplémentaire, connecter un avertisseur ou un éclairage externe (bas voltage).
Rétroaction de quantité de cycles*	MARCHE	MARCHE	MARCHE	Les diodes 1, 2 et 3 clignoteront le compte de cycles (le compte de cycles est stocké sur le tableau de commande). Voir ci-dessous.	Non utilisé.

NOMBRE DE CYCLE

* En premier, prendre note des positions actuelles des commutateurs de relais auxiliaire. Pour déterminer les cycles réels de fonctionnement de l'actionneur de portail (en milliers), régler les trois commutateurs de relais auxiliaire à la position En fonction (ON) pour le relais auxiliaire 1. Les diodes 1, 2 et 3 du tableau d'extension clignoteront le nombre de cycles, le clignotement de la diode 1 indiquant les milliers, celui de la diode 2, les dizaines de milliers et celui de la diode 3, les centaines de milliers. Les trois diodes clignotant en même temps indiqueront les millions (p. ex. la diode 1 clignote trois fois, la diode 2 6 fois et la diode 3 clignote une fois. Le compte de cycles est de 163 000.) Le compte de cycles affiché se situe entre 1 000 et 9 999 000 cycles. Après une intervention d'entretien, régler les commutateurs de relais auxiliaire à leurs positions appropriées d'origine. Le compte de cycles ne peut pas être réinitialisé ni modifié. S'il est inférieur à 1 000 cycles, les diodes 1, 2 et 3 s'allumeront pendant 10 secondes, puis s'éteindront.

REMARQUE : La carte d'extension clignotera le compte de cycles 3 fois puis toutes les DEL s'allumeront durant 10 secondes puis s'éteindront.

EXEMPLE DE CÂBLAGE DE RELAIS AUX

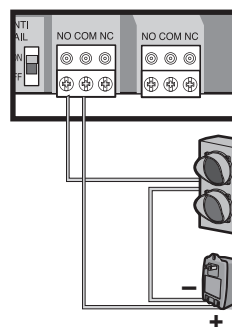
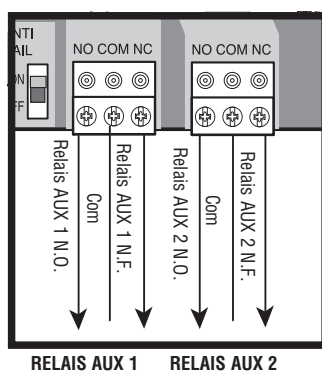

CARTE D'EXTENSION

BORNES DES CELLULES PHOTOÉLECTRIQUES/CAPTEURS DE CHANT		
BORNES	FONCTIONNALITÉ	EXEMPLE DE CÂBLAGE
«EYE ONLY» et «COM»	<p>Capteurs photoélectriques de direction d'ouverture ou de fermeture – la fonctionnalité est basée sur les réglages du commutateur (situé en regard des bornes)</p> <p>Commutateur réglé à CLOSE (FERMÉ) : la barrière inverse complètement sa course lorsqu'elle frappe un obstacle</p> <p>Commutateur réglé à OPEN (OUVERT) : la barrière inverse sa course pendant quatre (4) secondes lorsqu'elle frappe un obstacle</p>	
«EYE/EDGE» et «COM»	<p>Capteurs photoélectriques ou détecteur de chant de direction d'ouverture ou de fermeture – la fonctionnalité est basée sur les réglages du commutateur (situé en regard des bornes)</p> <p>Commutateur réglé à CLOSE (FERMÉ) : la barrière inverse complètement sa course lorsqu'elle frappe un obstacle</p> <p>Commutateur réglé à OPEN (OUVERT) : la barrière inverse sa course pendant quatre (4) secondes lorsqu'elle frappe un obstacle</p>	
«EYE/EDGE» et «COM»	<p>Capteurs photoélectriques ou détecteur de chant de direction d'ouverture ou de fermeture – la fonctionnalité est basée sur les réglages du commutateur (situé en regard des bornes)</p> <p>Commutateur réglé à CLOSE (FERMÉ) : la barrière inverse complètement sa course lorsqu'elle frappe un obstacle</p> <p>Commutateur réglé à OPEN (OUVERT) : la barrière inverse sa course pendant quatre (4) secondes lorsqu'elle frappe un obstacle</p>	

BORNES DU POSTE DE COMMANDE		
BORNES	FONCTIONNALITÉ	EXEMPLE DE CÂBLAGE
«SBC» et «COM»	<ul style="list-style-type: none"> Séquence de commande de barrière - Ouvrir, Arrêter, Fermer, Arrêter, ... Ouverture programmée, Fermeture programmée, Arrêt programmé (l'interrupteur maintenu ne surpasse pas les sécurités externes et ne réinitialise pas la condition d'alarme) 	
«OPEN» et «COM»	<ul style="list-style-type: none"> Commande d'ouverture - ouvre une barrière fermée Ouverture programmée (l'interrupteur maintenu ne surpasse pas les sécurités externes et ne réinitialise pas la condition d'alarme) Si maintenu, met la minuterie de fermeture en pause à la limite d'ouverture. Ouvre une barrière qui se ferme et tient ouverte une barrière ouverte. 	
«CLOSE» et «COM»	<ul style="list-style-type: none"> Commande de fermeture - ferme une barrière ouverte Fermeture douce (l'interrupteur maintenu ne surpasse pas les sécurités externes et ne réinitialise pas la condition d'alarme) 	
«STOP» et «COM»	<ul style="list-style-type: none"> Commande d'arrêt - arrête une barrière en déplacement Arrêt forcé (l'interrupteur maintenu surpasse les commandes Ouvrir et Fermer et réinitialise la condition d'alarme) Si maintenu, met la minuterie de fermeture en pause à la limite d'ouverture. Surpasse une commande Ouvrir ou Fermer 	

CARTE D'EXTENSION

ENTRÉES DE BOUCLE		
ENTRÉES	FONCTIONNALITÉ	EXEMPLE DE CÂBLAGE
«EXIT»	<p>Connexion du fil de boucle pour détecteur de boucle enfichable lorsque la boucle est à l'intérieur de la zone sécurisée près de la barrière.</p> <ul style="list-style-type: none"> • Commande d'ouverture - ouvre une barrière fermée • Ouverture douce (l'interrupteur maintenu ne surpasse pas les sécurités externes et ne réinitialise pas la condition d'alarme) • Si maintenu, met la minuterie de fermeture en pause à la limite d'ouverture. • Ouvre une barrière qui se ferme et tient ouverte une barrière ouverte. 	
«SHADOW»	<p>Connexion du fil de boucle pour détecteur de boucle enfichable lorsque la boucle est le long du côté de la barrière.</p> <ul style="list-style-type: none"> • Tient la barrière ouverte à la limite d'ouverture • Ignoré durant le mouvement du portail • Met la minuterie de fermeture en pause à la limite d'ouverture 	
«INTERRUPT»	<p>Connexion de fil de boucle pour le détecteur à boucle enfichable lorsque la boucle se trouve à l'extérieur de la barrière.</p> <ul style="list-style-type: none"> • Tient la barrière ouverte à la limite d'ouverture • Arrête et inverse une barrière qui se ferme • Met la minuterie de fermeture en pause à la limite d'ouverture 	

TABLEAU D'ALIMENTATION

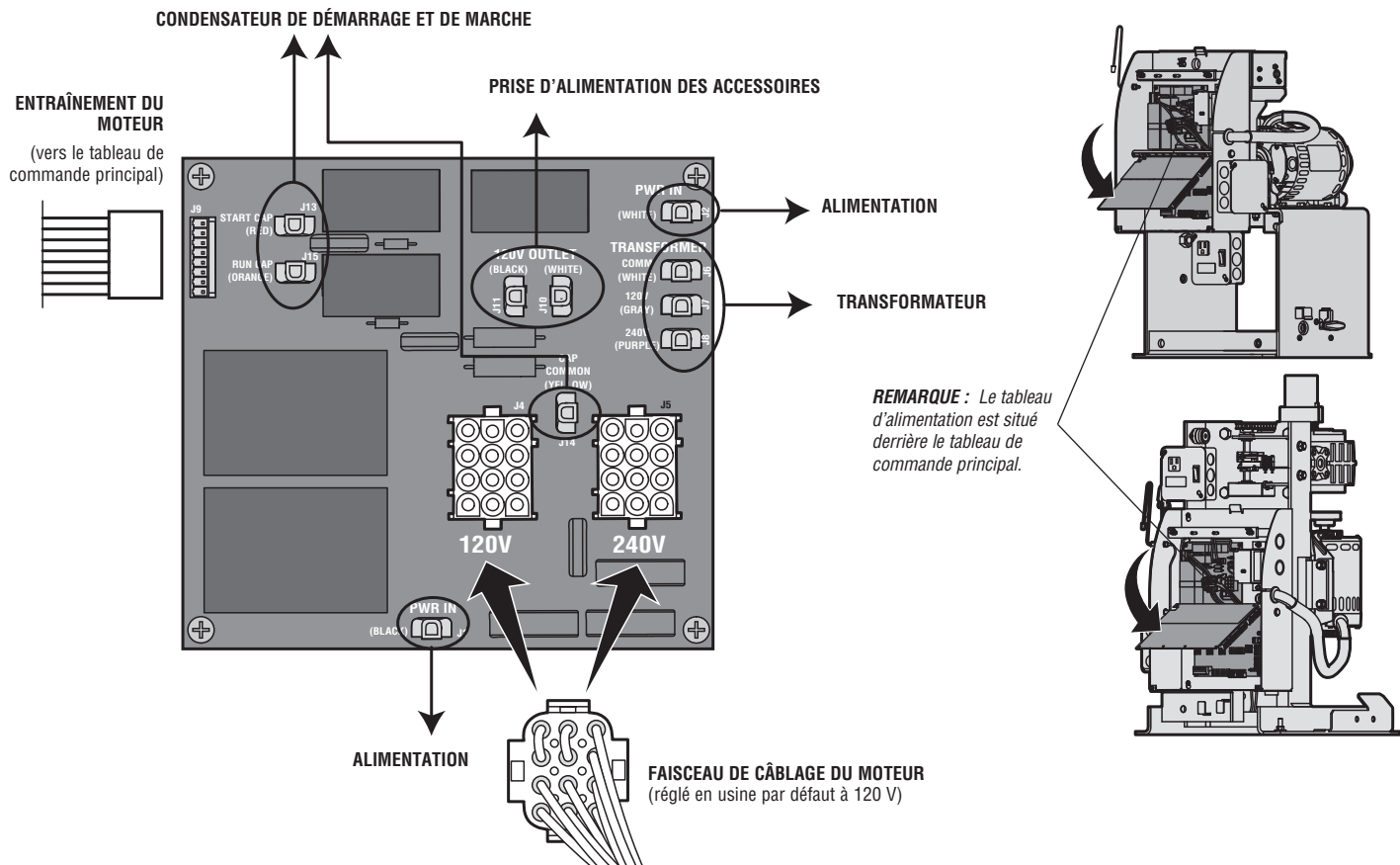

AJUSTEMENT

! AVERTISSEMENT

Pour réduire le risque de BLESSURES GRAVES, voire MORTELLES :

- Sans un système d'inversion de sécurité bien installé, des personnes (plus particulièrement les petits enfants) pourraient être GRIÈVEMENT BLESSÉES ou TUÉES par une barrière qui se déplace.
- Une trop grande résistance sur la barrière gênera un fonctionnement approprié du système d'inversion de sécurité.
- Ne JAMAIS augmenter la force au-delà du niveau nécessaire au déplacement de la barrière.
- Ne JAMAIS utiliser les réglages de résistance pour compenser une barrière qui force ou qui adhère.
- Après avoir ajusté une commande (résistance ou course), il peut être nécessaire d'ajuster l'autre commande.
- Après avoir effectué quelque réglage que ce soit, on DOIT faire l'essai du système d'inversion de sécurité. La barrière DOIT inverser sa course au contact d'un objet rigide.

RÉGLAGE DES LIMITES

Les réglages vous permettent de déterminer le point de fin de course de la barrière en position ouverte ou fermée. La résistance est réglée automatiquement lorsque vous programmez les limites, mais elle doit être réglée avec plus de précision à l'aide du cadran de réglage de la résistance sur le tableau de commande (se reporter à la section Cadran de réglage de la résistance) pour compenser les conditions environnementales.

REMARQUE : Les boutons d'essai sur la carte de contrôle ne fonctionneront pas tant que les limites n'auront pas été configurées.

En ce qui concerne les applications de portail à deux vantaux, les limites devront être réglées pour chaque actionneur. Le portail DOIT être fixé à l'actionneur avant de procéder au réglage des limites et de la résistance. Pour applications avec ouvre-portails coulissants, les interrupteurs de fin de course doivent être positionnés au moins à quatre pieds l'un de l'autre.

TRANSMISSION

OPEN RIGHT (OUVERTURE À DROITE) Si l'actionneur est installé du côté droit de l'entrée en regardant vers l'extérieur de la propriété, une barrière pivotante s'ouvrira vers la droite (en sens antihoraire) et une barrière coulissante s'ouvrira vers la droite. **REMARQUE :** Pour les barrières installées à l'extérieur de la propriété, la configuration sera inversée. Déterminer la direction en regardant vers la propriété lorsque vous vous trouvez à l'extérieur de celle-ci.

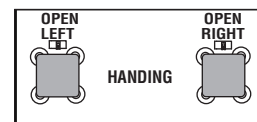

OPEN LEFT (OUVERTURE À GAUCHE) Si l'actionneur est installé du côté gauche de l'entrée en regardant vers l'extérieur de la propriété, une barrière pivotante s'ouvrira vers la gauche (en sens horaire) et une barrière coulissante s'ouvrira vers la gauche. **REMARQUE :** Pour les barrières installées à l'extérieur de la propriété, la configuration sera inversée. Déterminer la direction en regardant vers la propriété lorsque vous vous trouvez à l'extérieur de celle-ci.

RÉGLAGE DES LIMITES

1. S'assurer que la barrière est fermée.
2. Enfoncer et relâcher simultanément les boutons de transmission OPEN LEFT (OUVRIR À GAUCHE) et OPEN RIGHT (OUVRIR À DROITE) jusqu'à ce que les deux DEL de transmission commencent à clignoter et que l'actionneur émette des bips.
3. Enfoncer et relâcher le bouton OPEN RIGHT (OUVRIR À DROITE) ou OPEN LEFT (OUVRIR À GAUCHE) selon la direction dans laquelle la barrière devrait s'ouvrir. La DEL de transmission correspondante s'allumera en continu.
4. Enfoncer et relâcher le bouton de mise à l'essai OPEN (ouverture) pour ouvrir la barrière.
5. Enfoncer le bouton de mise à l'essai STOP (fermeture) lorsque la limite de position d'ouverture a été atteinte. Régler la came ou l'écrou de fin de course de manière à ce qu'elle ou il entre en contact avec le commutateur de limite d'ouverture à cette position. Si la barrière stoppe sa course trop tôt, déplacer la came ou l'écrou de limite de manière à permettre une distance de course supplémentaire.
6. Enfoncer et relâcher le bouton de mise à l'essai CLOSE (fermeture) pour fermer la barrière.
7. Enfoncer le bouton de mise à l'essai STOP (fermeture) lorsque la limite de position de fermeture a été atteinte. Régler la came ou l'écrou de fin de course de manière à ce qu'elle ou il entre en contact avec le commutateur de limite de fermeture à cette position. Si la barrière stoppe sa course trop tôt, déplacer la came ou l'écrou de limite de manière à permettre une distance de course supplémentaire.
8. Faire fonctionner l'actionneur sur un cycle complet à l'aide des boutons de mise à l'essai. Les résistances initiales et la distance de course seront réglées pendant ce cycle.

Si la barrière s'arrête trop tôt et que l'actionneur indique le code d'erreur 50 (distance de course maximale), répéter les étapes 1 à 4 pour régler de nouveau la distance de course.

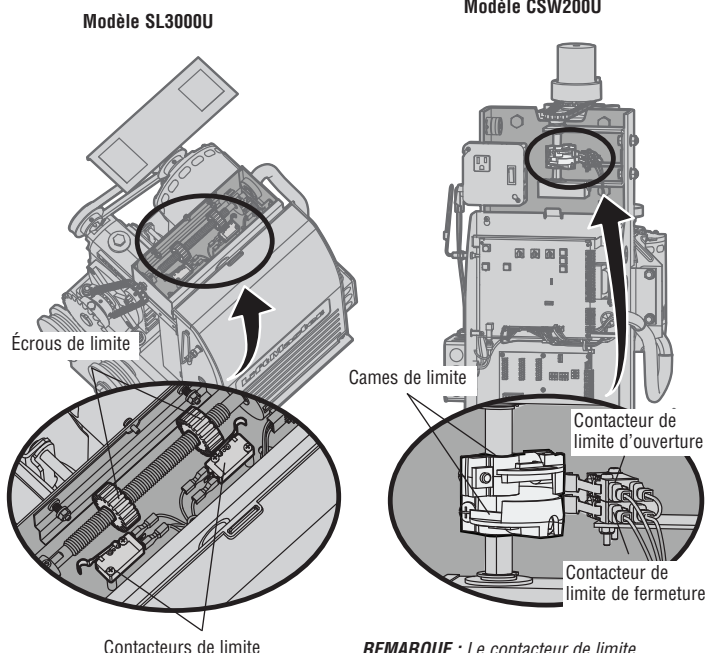

REMARQUE : Le contacteur de limite d'ouverture est toujours situé en haut et le contacteur de limite de fermeture en bas.

AJUSTEMENT

OBSTRUCTION TEST

Cet actionneur est équipé d'un dispositif de détection automatique d'obstruction. Si la barrière rencontre une obstruction durant son déplacement, l'actionneur inverse automatiquement la course de la barrière pour une courte période puis arrête la barrière. Après que les ajustements sont effectués, faire l'essai de l'actionneur :

1. Ouvrir et fermer la barrière avec les boutons d'essai, en s'assurant que la barrière s'arrête aux bonnes positions limites d'ouverture et de fermeture.
2. Placer un objet solide entre la barrière ouverte et une structure rigide. S'assurer que la barrière, l'objet solide et la structure rigide peuvent supporter les forces générées durant l'essai d'obstruction.
3. Faire fonctionner la barrière vers la direction fermée. La barrière devrait s'arrêter et inverser sa course au contact de l'objet solide. Si la barrière n'inverse pas sa course sur l'objet solide, réduire le réglage de force en tournant légèrement le contrôle de force dans le sens antihoraire. La barrière devrait avoir suffisamment de force pour atteindre les limites ouverte et fermée, mais DOIT s'inverser après un contact avec un objet solide.
4. Répéter l'essai en direction ouverte.

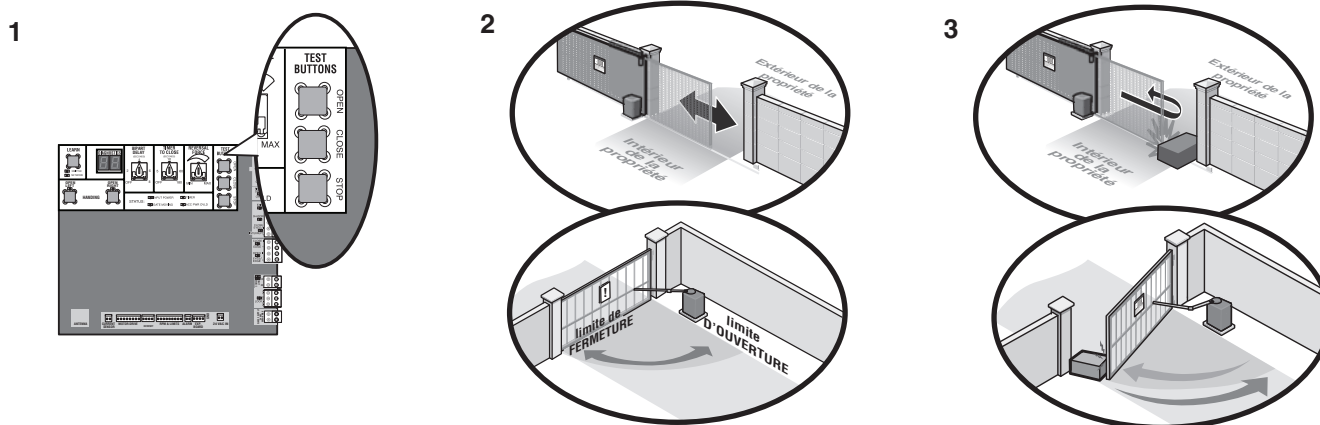

EFFACEMENT DES LIMITES

1. Pour effacer les limites, enfoncer et tenir simultanément les boutons OPEN LEFT et OPEN RIGHT (5 secondes) jusqu'à ce que les diodes OPEN LEFT et OPEN RIGHT clignotent rapidement et que l'actionneur émette un bip.
2. Relâcher les boutons et les diodes OPEN LEFT et OPEN RIGHT se mettront à clignoter lentement, indiquant que la transmission doit être réglée.

PROGRAMMATION

TÉLÉCOMMANDES (NON FOURNIES)

Un total de 50 télécommandes Security+ 2.0™ et 2 entrées sans clé (1 NIP pour chaque entrée sans clé) peut être programmé à l'actionneur. Lors de la programmation d'une troisième entrée sans clé dans l'actionneur, la première entrée sans clé sera effacée pour permettre de programmer la troisième entrée sans clé. Lorsque la mémoire de l'actionneur est pleine, celui-ci sort du mode de programmation et la télécommande n'est pas programmée. La mémoire devra être effacée avant de programmer des télécommandes supplémentaires. **REMARQUE** : Dans le cas de l'installation d'un 86LM pour allonger la portée des télécommandes, NE PAS redresser l'antenne.

Il y a 3 différentes options pour la programmation de la télécommande selon la façon dont vous désirez que la télécommande fonctionne. Choisir une option de programmation :

OPTION	DESCRIPTION	ÉTAPES DE PROGRAMMATION
Bouton unique pour OUVERTURE seulement	Programme un seul bouton sur la télécommande pour ouvrir seulement. Le Timer-to-Close peut être régler pour fermer la barrière.	<ol style="list-style-type: none"> 1. Enfoncer et relâcher le bouton d'apprentissage (LEARN) (l'actionneur émettra un bip et la DEL verte XMITTER s'allumera). 2. Appuyer sur le bouton OPEN. 3. Appuyer sur le bouton de la télécommande que vous désirez programmer.
Bouton unique (SBC) pour OUVERTURE, FERMETURE et ARRÊT	Programme un bouton de la télécommande pour ouverture, fermeture et arrêt.	<ol style="list-style-type: none"> 1. Enfoncer et relâcher le bouton d'apprentissage (LEARN) (l'actionneur émettra un bip et la DEL verte XMITTER s'allumera). 2. Appuyer sur le bouton de la télécommande que vous désirez programmer.
Trois boutons distincts pour OUVERTURE, FERMETURE et ARRÊT	Programme chaque bouton de la télécommande pour ouverture, fermeture et arrêt.	<ol style="list-style-type: none"> 1. Enfoncer et relâcher le bouton d'apprentissage (LEARN) (l'actionneur émettra un bip et la DEL verte XMITTER s'allumera). 2. Appuyer sur le bouton OPEN, CLOSE, ou STOP selon la fonction désirée. 3. Appuyer sur le bouton de la télécommande que vous désirez programmer.

L'actionneur sortira automatiquement du mode d'apprentissage (l'actionneur émettra un bip et la DEL verte XMITTER s'éteindra) si la programmation est réussie. Pour programmer des télécommandes ou des boutons de télécommande Security+ 2.0™ supplémentaires, répéter les étapes de programmation ci-dessus.

Lorsque la télécommande a été programmée, l'actionneur fonctionne comme suit :

Lorsque la barrière est en position fermée, l'activation du bouton de la télécommande ouvrira la barrière. Durant le cycle d'ouverture, une autre activation de la télécommande arrêtera la barrière et la prochaine activation de la télécommande fermera la barrière. Lorsque la barrière est en position ouverte, l'activation du bouton de la télécommande fermera la barrière. Si la télécommande est activée alors que la barrière se ferme, celle-ci s'arrête et la prochaine activation ouvrira la barrière.

AVIS : Ce dispositif est conforme à la partie 15 des règles de la FCC et des normes RSS exemptées de licence d'Industrie Canada (IC). L'utilisation est assujettie aux deux conditions ci-après : (1) ce dispositif ne doit pas causer d'interférences nuisibles, et (2) ce dispositif doit accepter toute interférence reçue, y compris une interférence pouvant causer un fonctionnement indésirable.

Tout changement ou toute modification non expressément approuvés par la partie responsable de la conformité pourrait annuler l'autorité de l'utilisateur d'utiliser l'équipement.

Cet appareil numérique de classe B est conforme à la norme ICES-003 du Canada.

Ce dispositif a été mis à l'essai et déclaré conforme aux limites établies pour les dispositifs numériques de classe B, conformément à l'article 15 des règles de la FCC. Cette conformité a pour but de fournir une protection raisonnable contre les interférences nuisibles dans une installation résidentielle. Cet équipement génère, utilise et peut émettre des fréquences radio et, s'il n'est pas installé et utilisé conformément aux instructions, causer des interférences nuisibles aux communications radio. Cependant, il n'existe aucune garantie que des interférences ne se produiront pas dans une installation particulière. Si cet équipement provoque des interférences nuisibles à la réception d'une diffusion sonore ou visuelle, ce qui peut être déterminé en l'allumant et en l'éteignant, l'utilisateur est invité à essayer de résoudre ce problème en prenant une ou plusieurs des mesures suivantes :

- Réorienter ou déplacer antenne de réception.
- Augmenter la distance entre l'équipement et le récepteur.
- Brancher l'appareil à une prise sur un circuit différent de celui du récepteur.
- Pour obtenir de l'aide, consulter le détaillant ou un radiotechnicien expérimenté.

PROGRAMMATION

PASSERELLE INTERNET LIFTMASTER (NON FOURNIES)

Pour programmer l'actionneur à la passerelle Internet LiftMaster :

Programmation à l'aide du bouton d'apprentissage sur le tableau de commande de l'actionneur :	Programmation à l'aide du bouton de réinitialisation sur l'actionneur :
<ol style="list-style-type: none">1. Connecter le câble Ethernet à la passerelle Internet LiftMaster et au routeur.2. Connecter l'alimentation à la passerelle Internet LiftMaster.3. Créer un compte en ligne en visitant www.myliftmaster.com.4. Enregistrer la passerelle Internet LiftMaster.5. Utiliser un ordinateur ou un téléphone intelligent compatible avec Internet pour ajouter des dispositifs. La passerelle Internet LiftMaster demeurera en mode d'apprentissage durant trois minutes.6. Appuyer deux fois sur le bouton d'apprentissage sur l'actionneur primaire (l'actionneur émettra un bip en entrant en mode d'apprentissage). La passerelle Internet LiftMaster se couplera à l'actionneur s'il est à portée et l'actionneur émettra un bip si la programmation est réussie.	<ol style="list-style-type: none">1. Connecter le câble Ethernet à la passerelle Internet LiftMaster et au routeur.2. Connecter l'alimentation à la passerelle Internet LiftMaster.3. Créer un compte en ligne en visitant www.myliftmaster.com.4. Enregistrer la passerelle Internet LiftMaster.5. Utiliser un ordinateur ou un téléphone intelligent compatible avec Internet pour ajouter des dispositifs. La passerelle Internet LiftMaster demeurera en mode d'apprentissage durant trois minutes.6. S'assurer que la barrière est fermée.7. Donner une commande d'ouverture à l'actionneur.8. En au maximum 30 secondes, lorsque le portail est à sa limite d'ouverture, appuyez trois fois sur le bouton de réamorçage (sur le portail principal) pour mettre l'ouvre-portail principal en mode d'apprentissage en bande haute (l'ouvre-portail émet un bip sonore en entrant en mode d'apprentissage). La passerelle Internet LiftMaster se couplera à l'actionneur s'il est à portée et l'actionneur émettra un bip si la programmation est réussie.

L'état tel que montré par l'application Passerelle Internet LiftMaster sera soit « ouvert » ou soit « fermé ». L'actionneur de barrière peut alors être contrôlé par l'application Passerelle Internet LiftMaster.

EFFACEMENT DE TOUS LES CODES

1. Appuyer et relâcher le bouton d'apprentissage de radio (LEARN RADIO) (l'actionneur émettra un bip et la DEL verte XMITTER s'allumera).
2. Enfoncer et tenir de nouveau le bouton LEARN RADIO jusqu'à ce que la DEL Xmitter verte clignote puis relâcher le bouton (environ 6 secondes). Tous les codes de télécommande sont maintenant effacés.

POUR ENLEVER ET EFFACER TOUS LES DISPOSITIFS SURVEILLÉS DE PROTECTION CONTRE LE PIÉGEAGE ET DE DÉTECTION DE VÉHICULE

1. Enlever les fils du dispositif de protection contre le piégeage du bornier.
2. Enfoncer et relâcher simultanément les boutons OPEN LEFT et OPEN CLOSE. La DEL de direction de transmission s'allumera en continu. L'autre DEL de direction se mettra à clignoter (en entrant en mode de configuration).
3. Enfoncer simultanément les boutons OPEN LEFT et OPEN RIGHT pour quitter ce mode.

RÉGLAGES

EXEMPLES DE CONFIGURATION D'ACTIONNEUR DE PORTAIL

Des exemples de configuration d'actionneur de portail sont fournis ci-dessous. Les exigences particulières à votre site peuvent être différentes. Configurer toujours l'actionneur conformément aux exigences du site, y compris tous les dispositifs nécessaires de protection contre le piégeage.

RÉSIDENTIELLE : Une à quatre résidences partageant une entrée/sortie à portail, où l'accès des véhicules éclipse les préoccupations de sécurité

COMMERCIALE/ACCÈS GÉNÉRAL : Une groupe de résidences (plus de quatre) possédant une ou plusieurs entrées/sorties à portail où l'accès des véhicules éclipse les préoccupations de sécurité.

COMMERCIAL : Site d'entreprise où la sécurité (barrière fermée) est importante

INDUSTRIEL : Grand site d'entreprise où la sécurité est nécessaire

RÉGLAGES	RÉSIDENTIELLE	COMMERCIALE/ACCÈS GÉNÉRAL	COMMERCIAL	INDUSTRIEL
Réglage d'interrupteur Quick Close	Normalement réglé à OFF (hors fonction). Fermeture normale de la barrière (minuterie ou contrôle).	Normalement réglé à OFF (hors fonction). Fermeture normale de la barrière (minuterie ou contrôle).	Normalement réglé à OFF (hors fonction). Fermeture normale de la barrière (minuterie ou contrôle).	Réglé à ON (en fonction), afin que la barrière se ferme automatiquement après que le véhicule a dépassé la boucle CLOSE EYES/Interrupt.
Réglage d'interrupteur anti-talonnage	Normalement réglé à OFF (hors fonction). La boucle CLOSE EYES/Interrupt inverse une barrière qui se ferme.	Normalement réglé à OFF (hors fonction). La boucle CLOSE EYES/Interrupt inverse une barrière qui se ferme.	Régler à ON. La boucle CLOSE EYES/Interrupt met en pause une barrière qui se ferme pour tenter d'empêcher le talonnage des véhicules.	Régler à ON. La boucle CLOSE EYES/Interrupt met en pause une barrière qui se ferme pour tenter d'empêcher le talonnage des véhicules.
Réglage d'interrupteur de délai bipart	Pour site à double barrière, régler à ON pour une barrière qui doit observer un délai lors de l'ouverture.	Pour site à double barrière, régler à ON pour une barrière qui doit observer un délai lors de l'ouverture.	Pour site à double barrière, régler à ON pour une barrière qui doit observer un délai lors de l'ouverture.	Pour site à double barrière, régler à ON pour une barrière qui doit observer un délai lors de l'ouverture.
Sortie Relais aux – Interrupteur limite ouvert	Habituellement non requis.	Utiliser avec SAMS (Système de gestion d'accès par séquence).	1) Utiliser avec SAMS (Système de gestion d'accès par séquence). 2) Connecte le témoin « Barrière ouverte » (p.ex. lampe).	1) Utiliser avec SAMS (Système de gestion d'accès par séquence). 2) Connecte le témoin « Barrière ouverte » (p.ex. lampe).
Sortie Relais aux – Interrupteur limite fermé	Habituellement non requis.	Habituellement non requis.	Connecte le témoin « Barrière fermée/sécurisée » (p.ex. lampe).	Connecte le témoin « Barrière fermée/sécurisée » (p.ex. lampe).
Sortie Relais aux – Mouvement de la barrière	Attache un signal d'alerte (système d'alerte audible ou visuelle).	Attache un signal d'alerte (système d'alerte audible ou visuelle).	Attache un signal d'alerte (système d'alerte audible ou visuelle).	Attache un signal d'alerte (système d'alerte audible ou visuelle).
Sortie Relai aux – Délai prémouvement	Attache un signal d'alerte (système d'alerte audible ou visuelle).	Attache un signal d'alerte (système d'alerte audible ou visuelle).system).	Attache un signal d'alerte (système d'alerte audible ou visuelle).	Attache un signal d'alerte (système d'alerte audible ou visuelle).
Sortie Relai aux – Alimentation	Attache une alerte visuelle pour savoir quand le système charge les piles (c.-à-d. ne fonctionne pas sur les piles).	Attache une alerte visuelle pour savoir quand le système charge les piles (c.-à-d. ne fonctionne pas sur les piles).	Attache une alerte visuelle pour savoir quand le système charge les piles (c.-à-d. ne fonctionne pas sur les piles).	Attache une alerte visuelle pour savoir quand le système charge les piles (c.-à-d. ne fonctionne pas sur les piles).
Sortie Relai aux – Effraction (Barrières coulissantes seulement)	Attache un signal d'alerte (système d'alerte audible ou visuelle) pour indiquer si la barrière subit une effraction manuelle en étant poussée hors de la limite de fermeture.	Attache un signal d'alerte (système d'alerte audible ou visuelle) pour indiquer si la barrière subit une effraction manuelle en étant poussée hors de la limite de fermeture.	Attache un signal d'alerte (système d'alerte audible ou visuelle) pour indiquer si la barrière subit une effraction manuelle en étant poussée hors de la limite de fermeture.	Attache un signal d'alerte (système d'alerte audible ou visuelle) pour indiquer si la barrière subit une effraction manuelle en étant poussée hors de la limite de fermeture.
Rétroaction de quantité de cycles	Utiliser durant l'entretien seulement pour déterminer les cycles de l'actionneur.	Utiliser durant l'entretien seulement pour déterminer les cycles de l'actionneur.	Utiliser durant l'entretien seulement pour déterminer les cycles de l'actionneur.	Utiliser durant l'entretien seulement pour déterminer les cycles de l'actionneur.
Entrée ouvert service incendie	Habituellement non requis.	Connecte au système d'accès d'urgence (interrupteur Knox box, système SOS, etc.).	Habituellement non requis.	Habituellement non requis.
Accessoire de chauffage (Modèle HTR)	Utilisation suggérée si la température extérieur demeure sous 0°F (-18°C).	Utilisation suggérée si la température extérieur demeure sous 0°F (-18°C).	Utilisation suggérée si la température extérieur demeure sous 0°F (-18°C).	Utilisation suggérée si la température extérieur demeure sous 0°F (-18°C).

RÉGLAGES

RÉGLAGES DE BARRIÈRE DOUBLE

REMARQUE : Nous recommandons que tous les accessoires et toutes les configurations de carte soient établis pour l'actionneur primaire.

CARTE PRINCIPALE

FONCTION	ACTIONNEUR PRIMAIRE	ACTIONNEUR SECONDAIRE
Minuterie de fermeture	Régler le cadran TTC au réglage désiré	ARRÊT
Interrupteur de délai Bi-Part	Délai bi-part : EN FONCTION (ouvre en dernier et ferme en premier) Mode tandem : ARRÊT	Délai bi-part : HORS FONCTION (ouvre en premier et ferme en dernier) Mode tandem : ARRÊT

ACCESSOIRE	ACTIONNEUR PRIMAIRE	ACTIONNEUR SECONDAIRE
Télécommandes	Programme les télécommandes 1 à 50 sur l'actionneur primaire	Programme les télécommandes 51 à 100 sur l'actionneur secondaire
Passerelle Internet LiftMaster	Programme à l'actionneur primaire	
Moniteur de garage et de barrière	Programme à l'actionneur primaire	

CARTE D'EXTENSION

FONCTION	ACTIONNEUR PRIMAIRE	ACTIONNEUR SECONDAIRE
Interrupteur QUICK CLOSE	MARCHE	ARRÊT
Interrupteur ANTI-TAIL	MARCHE	ARRÊT

CÂBLAGE

CÂBLAGE SAMS AVEC RELAIS NON ALIMENTÉS

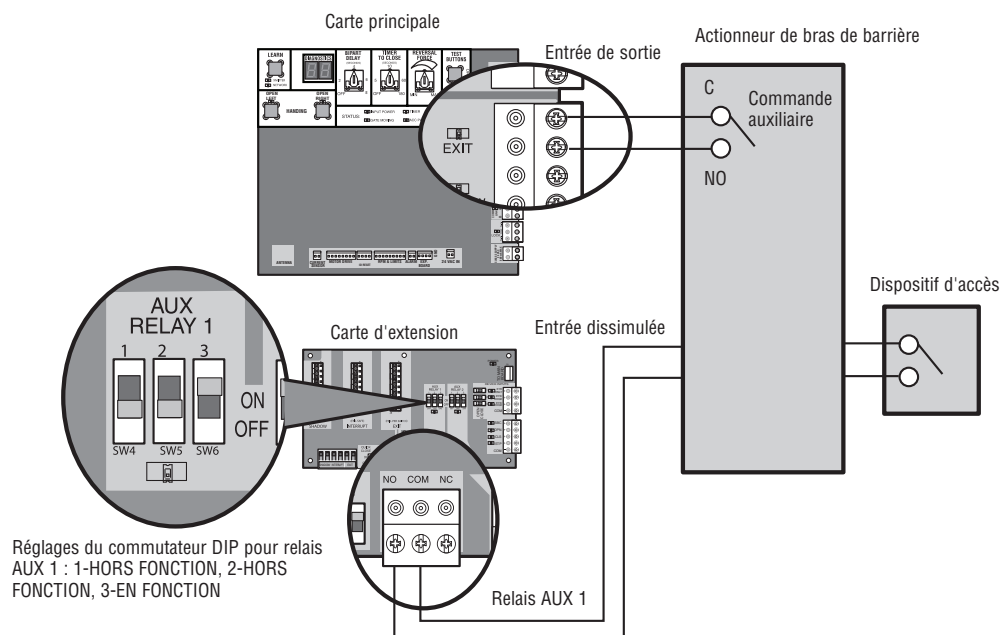

CÂBLAGE

⚡ AVERTISSEMENT

Pour protéger contre l'incendie ou l'électrocution :

- DÉBRANCHER le courant et la pile AVANT d'installer ou de faire l'entretien de l'actionneur.

Pour une protection continue contre l'incendie :

- Remplacer UNIQUEMENT avec un fusible du même type et de même capacité.

CÂBLAGE IN-SITU

CARTE DE COMMANDE

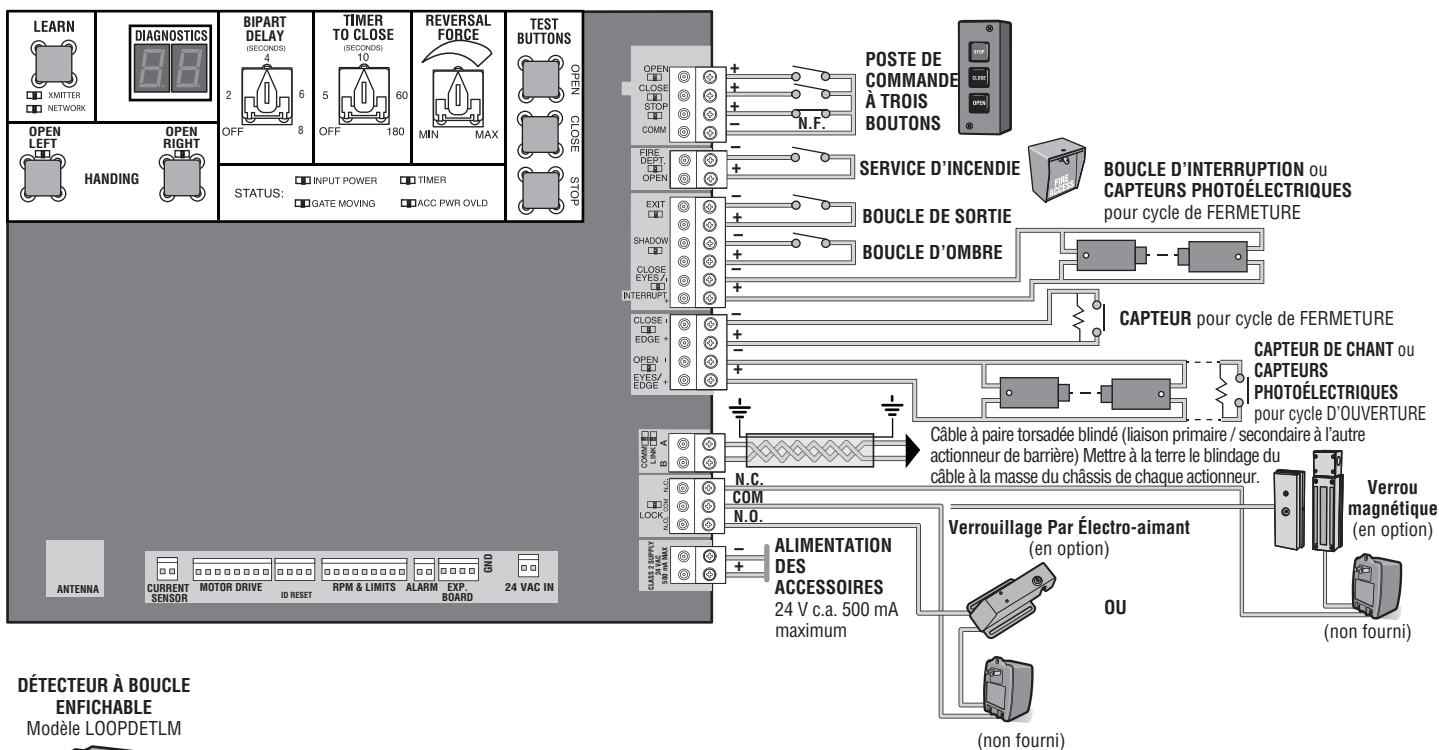

DÉTECTEUR À BOUCLE ENFICHABLE

Modèle LOOPDETLM



CARTE D'EXTENSION

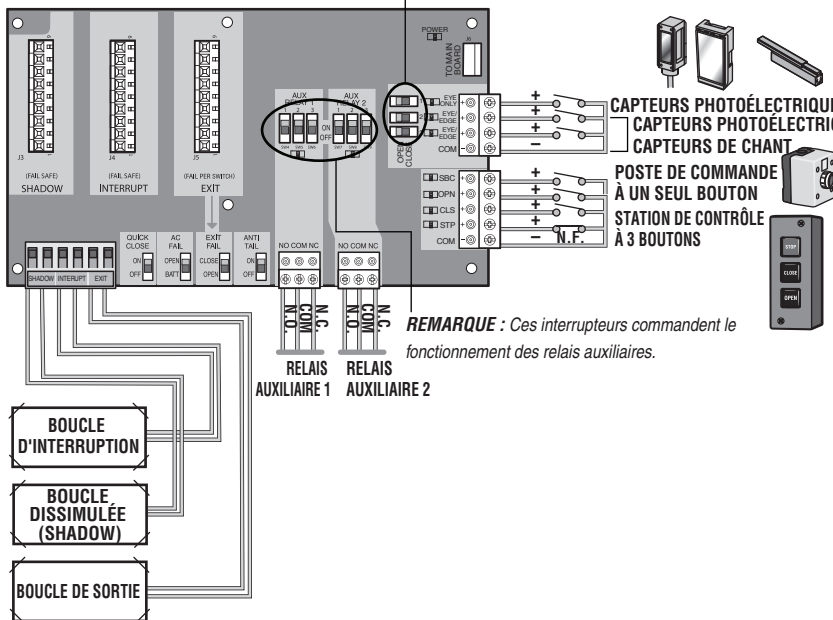

Réchauffeur

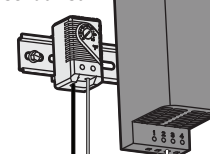

BOÎTE DE JONCTION

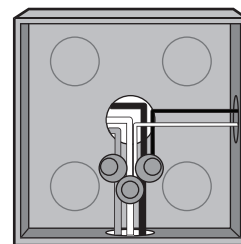

Terre
Neutre
Phase
Connexion d'alimentation

ENTRETIEN

ENTRETIEN

Débrancher toute alimentation de l'actionneur avant de procéder à une intervention.

DESCRIPTION	TÂCHE	VÉRIFIER AU MOINS UNE FOIS TOUS LES	
		MOIS	6 MOIS
Dispositifs de protection contre le piégeage	Vérifier et tester le bon fonctionnement	X	
Panneaux d'avertissement	S'assurer qu'ils sont présents	X	
Débranchement manuel	Vérifier et tester le bon fonctionnement		X
Chaîne d'entraînement et pignons d'entraînement	Vérifier le jeu excessif et lubrifier	X	
Courroie et poulie	Vérifier le jeu excessif, l'usure ou le dommage		X
Barrière	Inspecter pour usure ou dommage	X	
Accessoires	Vérifier le bon fonctionnement de tous		X
Électrique	Inspecter toutes les connexions de fils		X
Boulons de montage du châssis	Vérifier les serrages		X
Actionneur	Inspecter pour usure ou dommage		X

REMARQUES :

- Une utilisation intense ou à cycle élevé obligera à des examens d'entretien plus fréquents.
- Les limites pourraient devoir être réinitialisées après tout ajustement majeur de la chaîne d'entraînement.
- Lors de la lubrification de la chaîne, utiliser seulement un vaporisateur au lithium. Ne jamais utiliser de graisse ou de vaporisateur au silicone.
- Avec le temps, la chaîne d'entraînement de l'actionneur s'étire et doit être resserrée. Pour resserrer la chaîne d'entraînement, ajuster l'un ou l'autre des deux boulons à oeil de la chaîne. La chaîne ne devrait pas avoir plus de 1 pouce de jeu pour chaque 10 pieds de chaîne.
- On suggère que lectures de tension soient effectuées sur l'actionneur lorsqu'on est sur le site. À l'aide d'un voltmètre numérique, vérifier que la tension d'entrée pour l'actionneur est à moins de dix pour cent de la valeur nominale de l'actionneur.

CODES DE DIAGNOSTIC

POUR VOIR LES CODES

Les codes s'afficheront à l'écran de diagnostic.

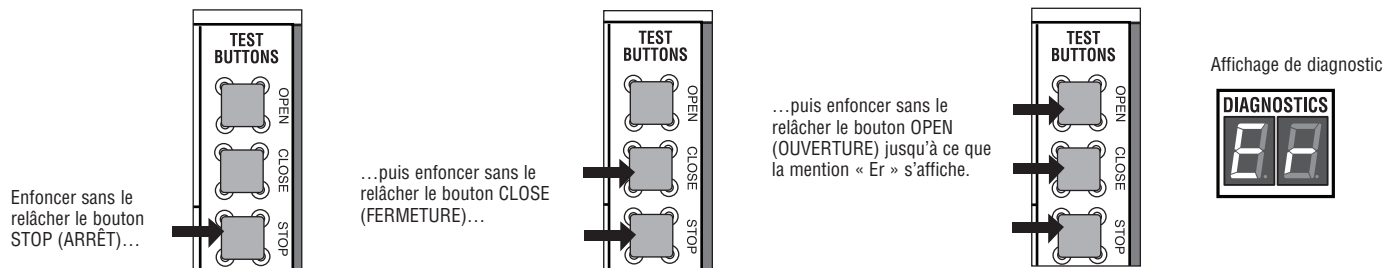

L'actionneur montrera le numéro de séquence du code suivi du numéro du code :



NUMÉRO DE SÉQUENCE DE CODE

Le premier numéro montré est le code le plus récent (par exemple : « 01 »). L'écran affiche la séquence de codes qui s'est produite en commençant par « 01 » jusqu'à au code « 20 ».

UNE SECONDE PLUS TARD...



NUMÉRO DE CODE

Le deuxième numéro montré après le numéro de séquence d'erreur est le code lui-même (31-99, par exemple « 31 »).
Se reporter au tableau de la page suivante pour une explication de chaque code.

POUR DÉFILER JUSQU'ÀUX CODES ENREGISTRÉS

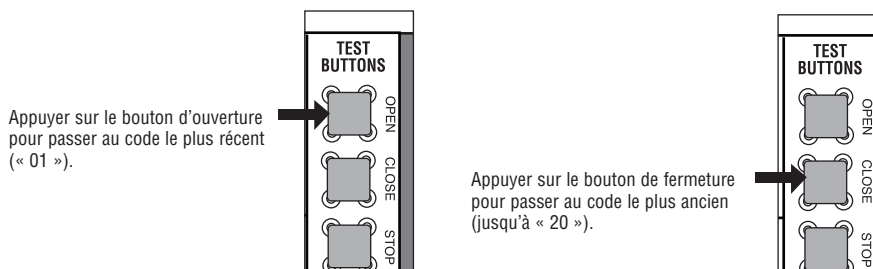

L'actionneur assurera un suivi jusqu'à 20 codes, après quoi, il recommencera à enregistrer par-dessus les codes les plus anciens à mesure que de nouveaux codes se produisent.

POUR RÉINITIALISER L'HISTORIQUE DES CODES

1. Enfoncer et tenir le bouton d'arrêt pendant 6 secondes. L'écran affichera « Er », puis « CL » en alternance pendant six secondes.
2. Relâcher le bouton d'arrêt. L'historique des codes a désormais été réinitialisé et l'affichage indiquera « - - » jusqu'à ce qu'un nouveau code se produise.
3. Enfoncer et relâcher le bouton d'arrêt pour quitter.

POUR QUITTER

Enfoncer et relâcher le bouton d'arrêt pour quitter. L'affichage du code s'éteindra après deux minutes d'inactivité.

DÉPANNAGE

CODES DE DIAGNOSTIC (suite)

Certains codes sont enregistrés dans l'historique des codes alors que d'autres ne le sont pas. Si un code n'a pas été enregistré, il s'affichera brièvement sur l'écran lorsqu'il se produit, puis disparaîtra.

Système LiftMaster
 Système installé
 Information
 Protection externe contre le piégeage
 Protection inhérente contre le piégeage

Code	Signification	Solution	Enregistré
31	Le tableau de commande principal a subi une défaillance interne.	Déconnecter toute alimentation, attendre 15 secondes, puis reconnecter l'alimentation (redémarrer). Si le problème continue, remplacer le tableau de commande.	NON
35	Erreur de dépassement de durée maximale	Tenter de faire fonctionner le tableau et examiner la durée et les obstructions. La durée de course maximale peut être mesurée de nouveau en enregistrant une fois de plus une limite ou les deux limites.	OUI
36	Erreur d'identification de produit	Le tableau de commande vient-il d'être remplacé? Si tel est le cas, effacer les limites, régler le mode et les limites. Sinon, déconnecter toute alimentation, attendre 15 secondes, puis reconnecter l'alimentation avant de changer le faisceau d'identification de produit.	OUI
37	Échec d'identification de produit	Déconnecter le faisceau d'identification du produit, puis le rebrancher. Déconnecter toute alimentation, attendre 15 secondes, puis reconnecter l'alimentation avant de remplacer le faisceau d'identification de produit.	OUI
43	Erreur de boucle – Boucle de sortie défaillante ou manquante (court-circuit ou circuit ouvert – détecteur à boucle enfichable LiftMaster uniquement)	Vérifier le câble de la boucle sur toute la connexion. Il pourrait y avoir un court-circuit ou une connexion ouverte dans la boucle.	OUI
44	Erreur de boucle – Boucle d'ombre défaillante ou manquante (court-circuit ou circuit ouvert – détecteur à boucle enfichable LiftMaster uniquement)	Vérifier le câble de la boucle sur toute la connexion. Il pourrait y avoir un court-circuit ou une connexion ouverte dans la boucle.	OUI
45	Erreur de boucle – Boucle d'interruption défaillante ou manquante (court-circuit ou circuit ouvert – détecteur à boucle enfichable LiftMaster uniquement)	Vérifier le câble de la boucle sur toute la connexion. Il pourrait y avoir un court-circuit ou une connexion ouverte dans la boucle.	OUI
46	Pile faible du chant sans fil	Remplacer les piles du chant sans fil.	OUI
47	Panne du tableau de commande principal	Panne du relais détectée dans le tableau de commande du moteur. Remplacer le tableau de commande du moteur.	OUI
50	Erreur de distance de course	Les limites sont à moins de 1,22 m (4 pi) de distance ou sont plus longues que les limites programmées. Vérifier les positions de limite et le bon fonctionnement du commutateur. La distance de course peut être reprogrammée en réglant de nouveau la transmission.	OUI
53	Une baisse de tension s'est produite	L'alimentation en c.a./c.c. du tableau a chuté sous le niveau permis. Examiner l'alimentation et le câblage. Dans le cas d'un redémarrage, laisser suffisamment de temps pour assurer une décharge de l'alimentation afin de forcer un démarrage à neuf.	OUI
54	Erreur de communication du deuxième actionneur sans fil	Vérifier l'alimentation du deuxième actionneur. Si l'actionneur est hors fonction, remettre l'alimentation et tenter de faire fonctionner le système. S'il est sous tension, désactiver la fonction sans fil, puis reprogrammer le deuxième actionneur.	OUI
55	Surtension du système c.a.	Appeler le service public.	OUI
56	Sous-tension du système c.a.	Vérifier le câblage et le calibre des fils à l'actionneur.	OUI
57	Erreur de limite – Commutateur grippé	Vérifier le bon fonctionnement du commutateur. Vérifier si le faisceau présente des courts-circuits. Remplacer en cas de défektivité.	OUI
58	Erreur de limite – Mauvais commutateur	Vérifier le câblage du moteur.	OUI
59	Tableau d'alimentation manquant	Vérifier si le faisceau présente des courts-circuits. Vérifier la présence du tableau d'alimentation.	OUI
60	Nombre minimal de dispositifs surveillés de protection contre le piégeage (un) non installés	Examiner les connexions du dispositif surveillé de protection contre le piégeage.	NON
61	COMMUTATEUR DE CAPTEUR/INTERRUPTION DE FERMETURE tenu pendant plus de 3 minutes (tableau principal)	Vérifier l'entrée DU CAPTEUR/D'INTERRUPTION DE FERMETURE sur le tableau principal; vérifier l'alignement ou la présence d'une obstruction.	OUI
62	COMMUTATEUR DE CHANT DE FERMETURE tenu pendant plus de 3 minutes (tableau principal)	Vérifier l'entrée DU COMMUTATEUR DE CHANT DE FERMETURE sur le tableau principal; vérifier l'alignement ou la présence d'une obstruction.	OUI
63	COMMUTATEUR DE CAPTEUR/CHANT D'OUVERTURE tenu pendant plus de 3 minutes (tableau principal)	Vérifier l'entrée DU COMMUTATEUR DE CAPTEUR/CHANT D'OUVERTURE sur le tableau principal; vérifier l'alignement ou la présence d'une obstruction.	OUI
64	COMMUTATEUR DE CAPTEUR/INTERRUPTION DE FERMETURE tenu pendant plus de 3 minutes (tableau d'extension)	Vérifier l'entrée câblée sur le tableau d'extension; vérifier l'alignement ou la présence d'une obstruction.	OUI

DÉPANNAGE

CODES DE DIAGNOSTIC (suite)

Certains codes sont enregistrés dans l'historique des codes alors que d'autres ne le sont pas. Si un code n'a pas été enregistré, il s'affichera brièvement sur l'écran lorsqu'il se produit, puis disparaîtra.

Système LiftMaster
 Système installé
 Information
 Protection externe contre le piégeage
 Protection inhérente contre le piégeage

Code	Signification	Solution	Enregistré
65	COMMUTATEUR DE CAPTEUR/CHANT DE FERMETURE tenu pendant plus de 3 minutes (tableau d'extension)	Vérifier l'entrée câblée sur le tableau d'extension; vérifier l'alignement ou la présence d'une obstruction.	OUI
66	COMMUTATEUR DE CAPTEUR/CHANT D'OUVERTURE tenu pendant plus de 3 minutes (tableau d'extension)	Vérifier l'entrée câblée sur le tableau d'extension; vérifier l'alignement ou la présence d'une obstruction.	OUI
67	Chant sans fil déclenché pendant plus de 3 minutes	Vérifier l'entrée câblée pour tout problème de câblage ou obstruction.	OUI
68	Perte de surveillance du chant sans fil	Vérifier les entrées du chant sans fil.	OUI
69	Chant sans fil déclenché	Si une obstruction s'est produite, aucune action n'est requise. Si une obstruction ne s'est pas produite, vérifier les entrées et le câblage.	NON
70	CAPTEUR/INTERRUPTION DE FERMETURE déclenché(e), causant une course en sens inverse, empêchant la fermeture du portail ou réinitialisant la temporisation de fermeture, (tableau principal)	Si une obstruction s'est produite, aucune action n'est requise. Si une obstruction ne s'est pas produite, vérifier les entrées et le câblage.	NON
71	CAPTEUR DE CHANT DE FERMETURE déclenché, inversant la course du portail, empêchant la fermeture du portail ou réinitialisant la temporisation de fermeture (tableau principal)	Si une obstruction s'est produite, aucune action n'est requise. Si une obstruction ne s'est pas produite, vérifier les entrées et le câblage.	NON
72	CAPTEUR/CHANT D'OUVERTURE déclenché, inversant la course du portail, empêchant l'ouverture du portail ou réinitialisant la temporisation de fermeture (tableau principal)	Si une obstruction s'est produite, aucune action n'est requise. Si une obstruction ne s'est pas produite, vérifier les entrées et le câblage.	NON
73	CAPTEUR/INTERRUPTION DE FERMETURE déclenché(e), inversant la course du portail, empêchant la fermeture du portail ou réinitialisant la temporisation de fermeture (tableau d'extension)	Si une obstruction s'est produite, aucune action n'est requise. Si une obstruction ne s'est pas produite, vérifier les entrées et le câblage.	NON
74	CAPTEUR/CHANT DE FERMETURE déclenché, inversant la course du portail, empêchant la fermeture du portail ou réinitialisant la temporisation de fermeture (tableau d'extension)	Si une obstruction s'est produite, aucune action n'est requise. Si une obstruction ne s'est pas produite, vérifier les entrées et le câblage.	NON
75	CAPTEUR/CHANT D'OUVERTURE déclenché, inversant la course du portail, empêchant l'ouverture du portail ou réinitialisant la temporisation de fermeture (tableau d'extension)	Si une obstruction s'est produite, aucune action n'est requise. Si une obstruction ne s'est pas produite, vérifier les entrées et le câblage.	NON
80	Défaut de communication de l'entrée de fermeture (capteur/chant) (boîtier de commande secondaire)	Vérifiez la méthode de communication et de commande entre les opérateurs, soit par fils ou par signal radio. Assurez-vous que l'opérateur soit bien alimenté. Vous aurez peut-être besoin d'effacer la communication sans fils et de reprogrammer les deux opérateurs.	OUI
81	Défaut de communication de l'entrée d'ouverture (capteur/chant) (boîtier de commande secondaire)	Vérifiez la méthode de communication et de commande entre les opérateurs, soit par fils ou par signal radio. Assurez-vous que l'opérateur soit bien alimenté. Vous aurez peut-être besoin d'effacer la communication sans fils et de reprogrammer les deux opérateurs.	OUI
82	Défaut de communication de l'entrée de fermeture (capteur/chant) (tableau d'extension)	Vérifier les connexions entre le tableau principal et le tableau d'extension.	OUI
83	Défaut de communication de l'entrée d'ouverture (capteur/chant) (tableau d'extension)	Vérifier les connexions entre le tableau principal et le tableau d'extension.	OUI
91	Résistance d'inversion	Inspecter pour détecter toute obstruction. En l'absence d'obstruction, vérifier que l'assemblage mécanique est bien engagé et qu'il peut bouger librement. Se reporter aux sections Réglage de fin de course et de résistance et Test d'obstruction.	OUI
93	Régime/décrochage d'inversion	Inspecter pour détecter toute obstruction. En l'absence d'obstruction, vérifier que le câble est bien connecté et qu'il peut bouger librement. Remplacer l'assemblage du moteur (régime du moteur).	OUI
95	Condition de non-démarrage du moteur c.a.	Le moteur ne démarre pas. Vérifier si un obstacle bloque la barrière ou si un mécanisme colle. Vérifier les raccordements et l'état du condensateur de démarrage.	OUI
99	Fonctionnement normal	Aucune action requise	OUI

ALARME DE L'ACTIONNEUR

Si le capteur de contact détecte une obstruction deux fois de suite, l'alarme sonnera (jusqu'à 5 minutes) et l'actionneur devra être réinitialisé. Si une commande est donnée après les 5 minutes initiales, l'actionneur émettra un bip.

Lorsque la résistance inhérente de l'actionneur (TR/MIN/capteur actuel) détecte une des obstructions suivantes deux fois de suite, l'alarme sonnera (jusqu'à 5 minutes) et l'actionneur devra être réinitialisé.

- A. La barrière frappe un mur ou un véhicule.
- B. La barrière n'est pas conforme aux spécifications.
- C. Des débris comme de la boue, des roches, de la poussière, etc. se trouvent sur le rail de la barrière.
- D. Un ou plusieurs essieux ou roues de la barrière sont brisés.
- E. La roue de la barrière est hors du rail de la barrière.
- F. Le bras de l'actionneur ou la barrière est mal installé.
- G. Les charnières de la barrière sont trop serrées, ou cassées, donc la barrière ne se déplace pas librement.
- H. La barrière est en mouvement et une voiture pousse la barrière.
- I. Un corps étranger se trouve sur le cadre de la barrière pendant le mouvement de barrière.
- J. La barrière percute l'entrée de la cour, la bordure de trottoir ou autres, et se coince ou se tord dans une position inconfortable.

Retirer tout obstacle. Enfoncer le bouton de réinitialisation pour éteindre l'alarme et réinitialiser l'actionneur. Lorsque l'actionneur est réinitialisé, les fonctions normales reprendront.

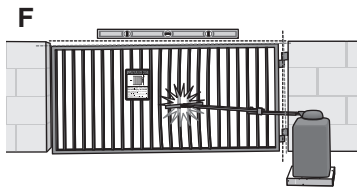
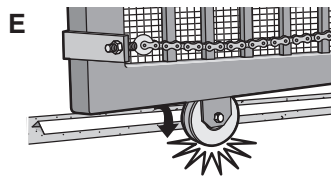
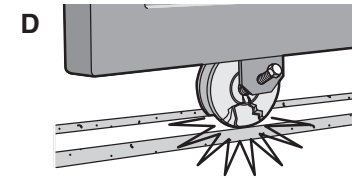
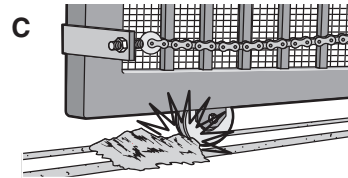
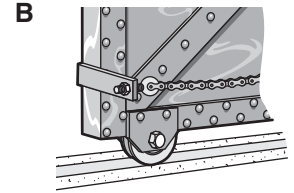
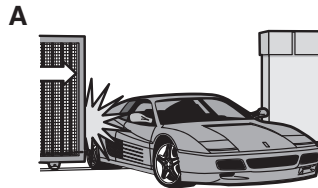
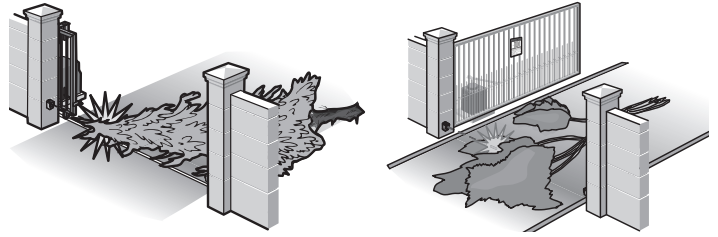

ACCESSOIRES

TÉLÉCOMMANDES UNIVERSELLES

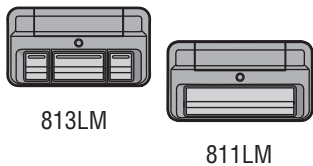

813LM

811LM

TÉLÉCOMMANDES PROGRAMMABLE SECURITY+ 2.0™

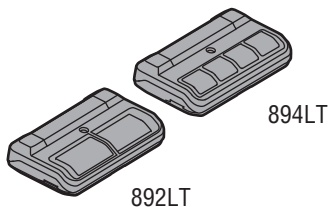

894LT

892LT

PASSERELLE INTERNET LIFTMASTER®

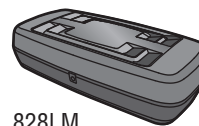

828LM

COMMANDE D'ACCÈS DU PROTOCOLE INTERNET



IPAC

DÉTECTEURS À BOUCLE ENFICHABLES

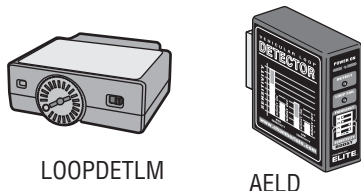

LOOPDETLM

AELD

MONITEUR DE PORTE ET DE BARRIÈRE LIFTMASTER

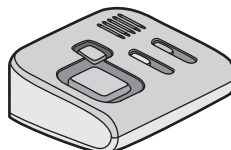

Model 829LM

ACCESSOIRE DE NÉCESSAIRE DE CHAUFFAGE C.A. / C.C.

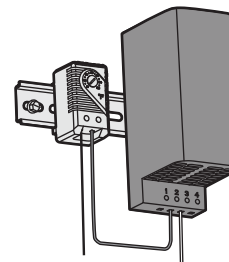

HTR

ENSEMBLE DE SERRURE ÉLECTROMAGNÉTIQUE LIFTMASTER DE SÉRIE ELITE

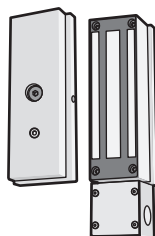

MG1300RLYPKG

POSTE DE COMMANDE À TROIS BOUTONS



02-103

BOUTON D'ARRÊT

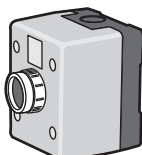

AEXITP

CHANT DE DÉTECTION ROND

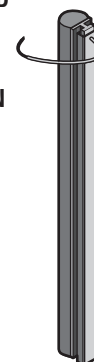

G65MGR20X

DISPOSITIF DE PROTECTION CONTRE LE PIÉGEAGE À CAPTEUR PHOTOÉLECTRIQUE RÉTRORÉFLÉCHISSANT SURVEILLÉ

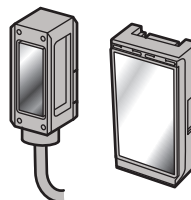

CPS-RPEN4GM

CHANT DE DÉTECTION CARRÉ

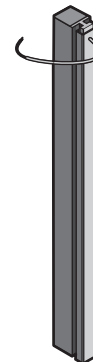

G65MGS20X

BRAS ARTICULÉ AMONT

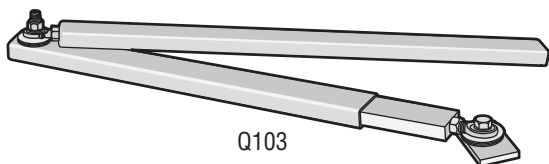

Q103

PLAQUE D'ACTIONNEUR MONTÉ SUR POTEAU

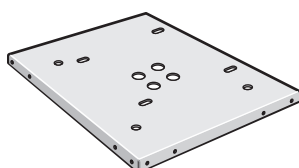

MPEL

SUPPORT EN ACIER POUR MONTAGE SUR DALLE EN BÉTON

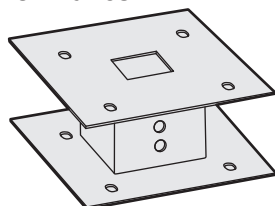

MSEL

CHARNIÈRES ÉLECTRIQUES

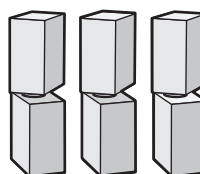

ROUES ÉLECTRIQUES À RAINURE EN V

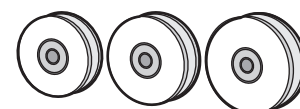

ENSEMBLE DE BARRIÈRE LONGUE (NON MONTRÉ)

Règle la course de la barrière jusqu'à 15,5 m (51 pi)

Q160

PIÈCES DÉTACHÉES

SL3000U

NON ILLUSTRÉS	
Chaîne No 41 (10 pieds)	19-41240D
Chaîne No 40 (10 pieds)	19-40240D
Chaîne No 41 (plaquée nickel)	19-41240D-NP
Maillon de raccord No 41	19-50307
Maillon de raccord No 40	19-50310
Protections en plastique pour le tableau de commande principal (10 par sac)	K77-37683
Faisceau de câblage (tableau principal au tableau d'alimentation, tableau principal à la masse, tableau principal au transformateur et tableau d'alimentation au transformateur)	K77-37693
Faisceau de câblage (tableau principal au tableau d'extension)	K94-34778
Condensateurs du moteur, 1/2 HP	K30A0831
Condensateurs du moteur, 1 HP	K30A0832
Ensemble de poulie de chaîne	K75-50090
Commutateur de réinitialisation avec identification de produit	K94-37468
Nécessaire de quincaillerie (boulon et support de chaîne)	K77-36764
Boulon de chaîne	K07-50637

Couvercle
K77-37708

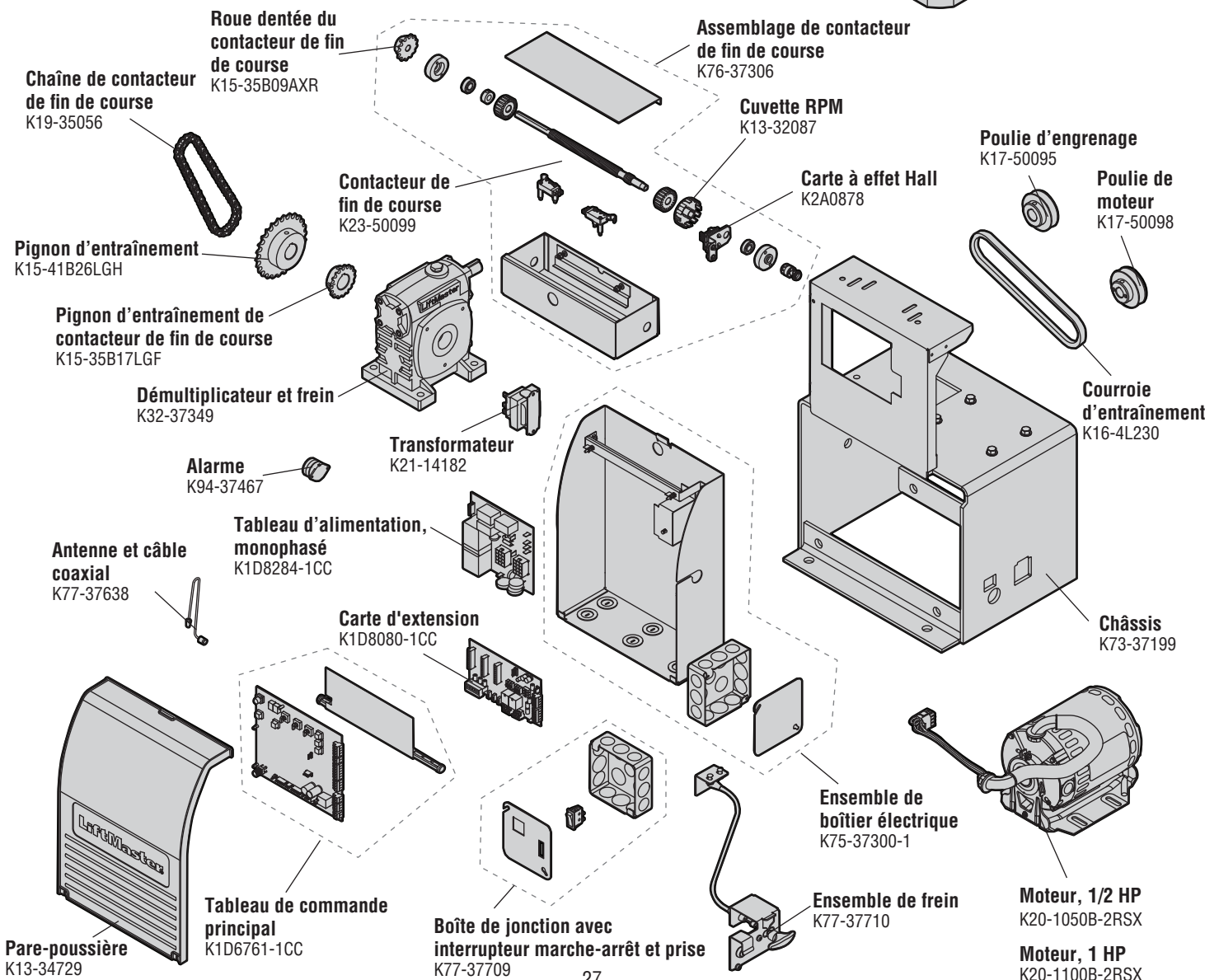
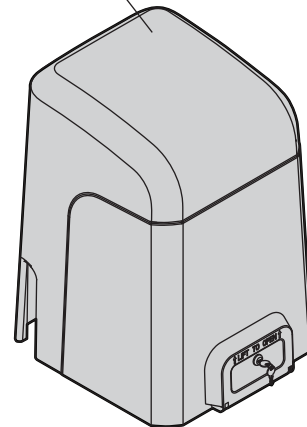

PIÈCES DÉTACHÉES

CSW200U

NON ILLUSTRÉS	
Protections en plastique pour le tableau de commande principal (10 par sac)	K77-37683
Commutateur de réinitialisation avec identification de produit	K94-37449
Carte à effet Hall	K1D8247
Faisceau de câblage (tableau principal au tableau d'alimentation, tableau principal à la masse, tableau principal au transformateur et tableau d'alimentation au transformateur)	K77-37693
Faisceau de câblage (tableau principal au tableau d'extension)	K94-34778

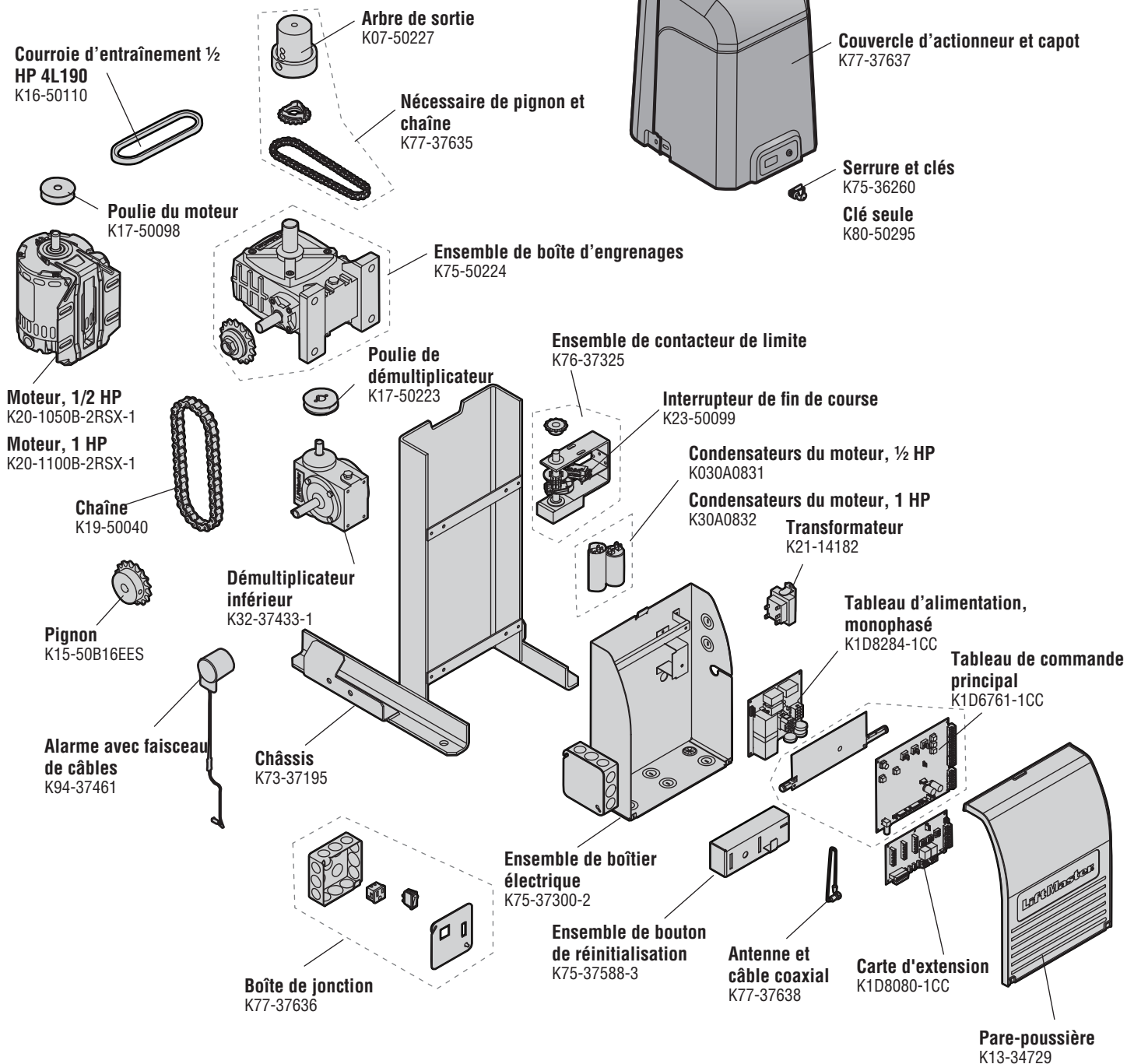

GARANTIE

GARANTIE LIMITÉE 7 ANS RÉSIDENTIELLE / 5 ANS COMMERCIALE

LiftMaster (« le « vendeur ») garantit à l'acheteur initial de ce produit dans la structure duquel ce produit est originalement installé, que le produit est exempt de tout défaut de matière ou vice de fabrication pour une période de sept ans résidentiel/cinq ans commercial à compter de la date d'achat [et que le SL3000U/CSW200U est exempt de défaut de matières ou de vice de fabrication pour une période de sept ans résidentiel/cinq ans commercial à compter de la date d'achat]. Pour que ce produit fonctionne correctement, il faut se conformer aux instructions relatives à l'installation, au fonctionnement, à l'entretien et à la mise à l'essai. Tout défaut de se conformer strictement à ces instructions annulera la présente garantie limitée dans son intégralité.

Si, au cours de la période de garantie limitée, ce produit semble contenir un défaut couvert par la présente garantie limitée, appeler le numéro gratuit **1-800-528-2806** avant de démonter le produit. Envoyer ensuite le produit, en port payé et assuré, à notre centre de service pour que la réparation soit couverte par la garantie. On vous indiquera les directives d'expédition lorsque vous appellerez. Une brève description du problème et un reçu daté prouvant l'achat devront être joints à tout produit retourné pour une réparation sous garantie. Les produits retournés pour une réparation en garantie, qui seront considérés par le vendeur comme étant effectivement défectueux et couverts par cette garantie limitée, seront réparés ou remplacés (à la seule discrétion du vendeur) gratuitement et vous seront renvoyés prépayés. Les pièces défectueuses seront réparées ou remplacées par de nouvelles pièces ou des pièces reconditionnées par l'usine, au choix du seul vendeur.

TOUTES LES GARANTIES IMPLICITES POUR LE PRODUIT, INCLUANT NOTAMMENT LES GARANTIES IMPLICITES DE QUALITÉ MARCHANDE ET DE L'ADÉQUATION DU PRODUIT À UN BUT PARTICULIER, SONT LIMITÉES À LA PÉRIODE DE SEPT ANS RÉSIDENTIEL/CINQ ANS COMMERCIAL DE GARANTIE LIMITÉE INDIQUÉE CI-DESSUS [SAUF EN CE QUI CONCERNE LES GARANTIES IMPLICITES RELATIVES AU SL3000U/CSW200U, DONT LA GARANTIE LIMITÉE EST DE SEPT ANS RÉSIDENTIEL/CINQ ANS COMMERCIAL POUR LE SL3000U/CSW200U], ET AUCUNE GARANTIE IMPLICITE N'EXISTE OU NE S'APPLIQUE APRÈS UNE TELLE PÉRIODE. Certaines provinces ne permettent pas les limitations quant à la durée des garanties implicites, auquel cas la limitation précitée pourrait ne pas s'appliquer à vous. LA PRÉSENTE GARANTIE LIMITÉE NE COUVRE PAS LES DOMMAGES QUI NE SONT PAS DUS À UN DÉFAUT, CEUX CAUSÉS PAR UNE MAUVAISE INSTALLATION, UNE OPÉRATION OU UN ENTRETIEN INADÉQUATS (INCLUANT, NOTAMMENT, LES AVARIES DUES À UN MAUVAIS TRAITEMENT, UN USAGE NON APPROPRIÉ, L'ABSENCE D'ENTRETIEN RAISONNABLE ET NÉCESSAIRE, DES RÉPARATIONS NON AUTORISÉES OU TOUTE MODIFICATION À CE PRODUIT), LES FRAIS DE MAIN-D'ŒUVRE POUR LA RÉINSTALLATION D'UNE UNITÉ RÉPARÉE OU REMPLACÉE OU LE REMPLACEMENT DES PILES.

LA PRÉSENTE GARANTIE LIMITÉE NE COUVRE PAS LES PROBLÈMES RELATIFS OU CONNEXES À LA BARRIÈRE OU À LA QUINCAILLERIE DE LA BARRIÈRE, NOTAMMENT LES RESSORTS DE LA BARRIÈRE, LES ROULEAUX DE BARRIÈRE, L'ALIGNEMENT DE LA BARRIÈRE OU LES CHARNIÈRES. CETTE GARANTIE LIMITÉE NE COUVRE PAS NON PLUS LES PROBLÈMES CAUSÉS PAR DES INTERFÉRENCES. DES FRAIS POURRAIENT ÊTRE IMPUTÉS À L'ACHETEUR POUR TOUTE RÉPARATION RÉSULTANT D'UN PROBLÈME CAUSÉ PAR L'UN DE CES ARTICLES.

LE VENDEUR NE SERA EN AUCUN CAS TENU RESPONSABLE DES DOMMAGES SPÉCIAUX OU INDIRECTS RÉSULTANT DE L'UTILISATION OU DE L'IMPOSSIBILITÉ D'UTILISER CE PRODUIT. L'ENTIERE RESPONSABILITE DU VENDEUR ENVERS VOUS POUR UNE RUPTURE DE GARANTIE, UNE RUPTURE DE CONTRAT, UNE NEGLIGENCE OU TOUTE AUTRE CAUSE D'ACTION SE LIMITERA À LA SOMME DONT VOUS VOUS ETES ACQUITTE POUR ACQUERIR LE PRODUIT. NUL N'EST AUTORISÉ À ASSUMER POUR NOUS D'AUTRES RESPONSABILITÉS RELATIVEMENT À LA VENTE DE CE PRODUIT.

Certaines états refusent la limitation ou l'exclusion de responsabilité pour des dommages spéciaux, indirects ou accessoires, de sorte que la limitation ou l'exclusion susmentionnée peut ne pas s'appliquer. Cette garantie limitée vous accorde des droits légaux spécifiques, et d'autres droits pourront vous être accordés selon votre états.

845 Larch Avenue
Elmhurst, Illinois 60126-1196
LiftMaster.com