

**D** Montage- und Bedienungsanleitung

**GB** Instruction manual

**F** Les instructions de montage

**E** Instrucciones de montaje

**P** Manual de Instruções

**I** Manuale d'Installazione e Uso

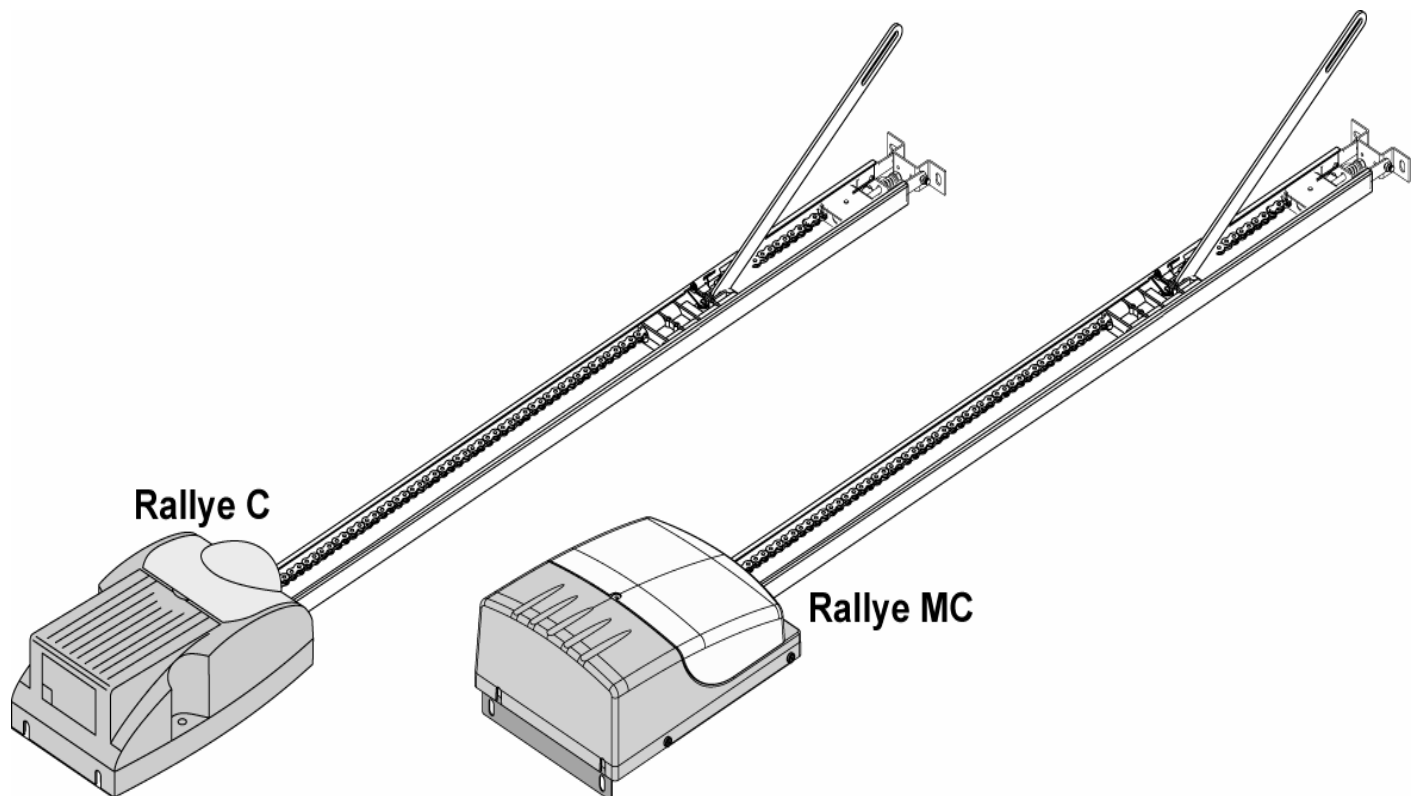

**Bewahren Sie diese Anleitung bitte sorgfältig auf.**

**Please keep this manual in a safe place.**



**S'il vous plaît, conservez les présentes instructions soigneusement.**

**Por favor conserven estas instrucciones.**

**Conserve cuidadosamente estas instruções.**

**Conservare il presente manuale in luogo sicuro e riparato**

<b>Technische Daten, Technical data, Données techniques, Datos técnicos, Dados técnicos, Dati tecnici</b>			
<b>Rallye C + MC</b>	<b>60K / Z</b>	<b>70K / Z</b>	<b>120K / Z</b>
Netzanschluß, power supply, tension d'alimentation, alimentación eléctrica, alimentação eléctrica, alimentazione principale	230 V 50 Hz / 60 Hz		
Zug-/Schubkraft, force, force de traction, fuerza de tracción, força de tracção, forza di trazione	600 N	700 N	1200 N
Mindeststeinbauhöhe, headroom required, encombrement min. au plafond, espacio min. requerido del techo a la puerta, espaço livre exigido, altezza minima di montaggio	35 mm		
Antriebslänge gesamt, overall length, longueur totale, longitud total, extensão total, lunghezza totale	3210 mm		
Gewicht ca., approx. weight, poids approx., peso aprox., peso aproximado, peso approssimativo	16 kg	17 kg	18 kg
Laufweg (3m Schiene), max. travel path (3m rail), longueur utilisée (rail de 3m), recorrido de apertura (guía de 3m), percurso máx. (3 m de calha), corsa (guida di 3 m)	2400 mm		
max. Torfläche, max. door size, limite d'utilisation, tamaño máx. de la puerta, tamanho máximo da porta, superficie massima della porta	8 m <sup>2</sup>	10 m <sup>2</sup>	14 m <sup>2</sup>
Motorleistung, motor input, puissance du moteur, potencia del motor, potência do motor, potenza motore	110 W	180 W	320 W

<p><b>K = Kette, chain, chaîne, cadena, corrente, catena</b></p> 	<p><b>Z = Zahnriemen, belt, courroie dentée, correa, correia, cinghia dentata</b></p> 
--	---

- D ACHTUNG:** Für einen sicheren Betrieb empfehlen wir ausdrücklich die Verwendung einer optoelektronischen Schalleiste aus unserem Hause.
- GB ATTENTION:** For a safe operation we strongly recommend the use of optoelectronic safety edges from our company.
- F ATTENTION:** Pour une opération assurée vous recommandons utiliser des bandes palpeuses optoelectroniques de notre société
- E ATENCIÓN:** Para una operación segura recomendamos el uso de bandas de seguridad optoelectrónicas de nuestra empresa
- P ATENÇÃO:** Para um funcionamento seguro recomendamos veementemente a utilização de bandas de segurança optoelectrónicas da nossa empresa.
- I ATTENZIONE:** Per un funzionamento sicuro, consigliamo vivamente l'utilizzo di una costa di sicurezza optoelettronica prodotta dalla nostra azienda.



**Sehr geehrte Kundin, sehr geehrter Kunde!**

Herzlichen Glückwunsch zum Kauf dieses Produktes.  
Wir weisen darauf hin, dass die Betriebsanleitung ohne jegliche Gewährleistung herausgegeben wird. Wir behalten uns das Recht vor, jederzeit und ohne vorherige Mitteilung Verbesserungen oder Veränderungen an den Geräten und diesem Handbuch vorzunehmen.



**Bitte bewahren Sie die Anleitung an einem geschützten Ort in der Nähe des Garagentorantriebs auf.**

**Für die Sicherheit von Personen ist es unerlässlich, alle Anweisungen zu befolgen.**

**Garagen- und Toranforderungen:**

*Der Garagentorantrieb ist nur für den automatischen Betrieb von federausgeglichenen Schwing- und Sektionaltoren im nicht gewerblichen Bereich einzusetzen. Die empfohlenen maximalen Tormaße sind im Abschnitt Technische Daten aufgeführt. Das Tor muss den jeweils geltenden Anforderungen (z.B. EN 13241-1, EN 12604 und EN 12605) entsprechen. Vor der Antriebsmontage muss das Tor von Hand leicht bedienbar sein. Der Antrieb ist nur für den Betrieb in trockenen Räumen ausgelegt.*

*Die Garagendecke muss so konstruiert sein, dass eine sichere Befestigung des Antriebs möglich ist.*

**Allgemeine Sicherheitshinweise:**

*Montage, Anschluss und Inbetriebnahme des Antriebs dürfen nur von qualifiziertem und geschultem Fachpersonal durchgeführt werden, die über folgende Kenntnisse verfügen sollten:*

- Kenntnis und Anwendung der jeweils gültigen EN-Normen
- Kenntnis über die allgemeinen und speziellen Sicherheits- und Unfallverhütungsvorschriften des jeweiligen Landes
- Kenntnis der einschlägigen elektrotechnischen Vorschriften des jeweiligen Landes

*Falsche Montage kann zu ernsthaften Verletzungen führen!*

*Vor allen Arbeiten am Antrieb den Netzstecker ziehen (außer bei Test- und Lernvorgängen)!*

**ACHTUNG: Der Antrieb verfügt nicht über eine Funktion der automatischen Kraft- und Weglernung. Die Kraftabschaltswelle wird über ein Potentiometer eingestellt. Bei der Installation ist sicherzustellen, dass die Kraftabschaltwerte nach den neuesten Normen nicht überschritten werden. Die Funktion der Kraftabschaltung ist monatlich zu überprüfen.**

*Wenn die Antriebsleistung so eingestellt ist, dass an der Torkante bzw. den Scherstellen der Garagentor-Anlage eine Kräfteinwirkung von mehr als 150N entsteht, bevor die Abschaltung erfolgt, muss eine zusätzliche Absicherung durch optoelektronische Schalteisten vorgenommen werden (Überprüfung monatlich). Eine nicht ordnungsgemäße Einstellung des Torantriebs oder fehlende Absicherung durch optoelektronische Schalteisten kann zu schweren Körperverletzungen durch das sich bewegende Tor führen.*

*Beim Betrieb des Garagentorantriebs in öffentlichen Bereichen ist zusätzlich eine Lichtschränke einzusetzen. Diese Lichtschränke ist generell halbjährlich durch Fachpersonal zu überprüfen.*

*Die Inbetriebnahme der Toranlage, in der dieser Torantrieb eingebaut werden soll, ist solange untersagt, bis festgestellt wurde, dass diese Toranlage den Bestimmungen der Richtlinie 98/37/EG entspricht und eine gültige Konformitätserklärung ausgestellt ist.*

**Gewährleistung:**

*Der Hersteller übernimmt keine Gewährleistung und Produkthaftung, wenn eine unsachgemäße Installation durchgeführt oder ohne dessen vorherige Zustimmung eine Veränderung am Antrieb vorgenommen wurde. Der Einbau darf nur entsprechend den Montagetrichtlinien ausgeführt werden. Der Einbau oder die*

*Mitverwendung von Fremdteilen gefährdet die Sicherheit des Antriebs und ist deshalb untersagt.*

**Hinweise zum Einbau des Antriebes**

*Bitte prüfen Sie, ob das Tor sich in einem mechanisch einwandfreien Zustand befindet: das Tor muss sich leicht per Hand bewegen lassen.*

*Des weiteren müssen alle mechanischen Verriegelungen am Tor außer Betrieb gesetzt werden.*

*Festinstallierte Zusatzgeräte (wie Taster o.ä.) sind in Sichtweite des Tores anzubringen. Der Abstand von sich bewegenden Teilen und die Höhe muss mindestens 1,8 Meter betragen. Sie sind unbedingt außer Reichweite von Kindern zu montieren. Warnhinweise gegen Einklemmen sind an auffälliger Stelle oder in der Nähe des fest installierten Tasters anzubringen.*

*Für Garagen ohne zweiten Zugang ist eine Notverriegelung erforderlich. Diese ist monatlich auf ihre Funktionsfähigkeit hin zu überprüfen!*

**Das Tor kann bei schwachen, gebrochenen oder defekten Federn sowie bei mangelhaftem Gewichtsausgleich schneller zulaufen. In diesem Fall kann es beim Betätigen der Notverriegelung zu unkontrollierten Bewegungen des Tores kommen.**

**Hinweis zur Inbetriebnahme des Antriebs**

*Informieren Sie alle Personen, welche die Toranlage benutzen, über die ordnungsgemäße und sichere Bedienung. Demonstrieren und testen Sie die Reversion (mit einem 50 mm hohen Hindernis bei max. 150 N) sowie die mechanische Entriegelung.*

*Betreiben Sie das Tor nur, wenn Sie den gesamten Torbereich einsehen können. Achten Sie darauf, dass sich im Bewegungsbereich des Tores keine Personen oder Gegenstände befinden.*

*Warten Sie solange, bis das Tor zum Stillstand gekommen ist. Personen oder Fahrzeuge dürfen den Bewegungsbereich des Tores erst dann betreten bzw. befahren, wenn das Tor vollständig geöffnet ist.*

*Kindern darf das Spielen mit dem automatisierten Tor nicht ermöglicht werden. Handsender von Kindern fernhalten!*

**Wartung**

*Tor, Antrieb und ggf. installierte Sicherheitseinrichtungen müssen regelmäßig überprüft werden. Wir empfehlen Ihnen, die gesamte Toranlage einmal im Jahr von einem Fachmann überprüfen zu lassen.*

*Die Kraftabschaltung, evtl. angeschlossene Sicherheitseinrichtungen sowie die Funktion der mechanischen Entriegelung alle 4 Wochen überprüfen und etwaige Fehler sofort von einer Fachkraft beheben lassen.*

**Der Torantrieb darf nicht benutzt werden, wenn festgestellt wurde, dass Reparatur- oder Einstellarbeiten durchgeführt werden müssen, da ein Fehler in der Anlage oder ein falsch ausbalanciertes Tor Verletzungen verursachen kann.**

**Dear customer!**

Congratulations for the purchase of this product. We point out that this instruction manual is being released without any warranty. We reserve the right to make changes or modifications on the equipment and on this manual at any time without giving any prior notes.



**Please keep this instruction manual in a safe place near the garage door opener.**

**FOR THE SAFETY AND LIFE OF PERSONS IT IS ESSENTIAL TO FOLLOW ALL INSTRUCTIONS.**

**Requirements for the garage and the door:**

The garage door opener should only be implemented for the automatic operation of spring-compensated swing and sectional doors in the non-commercial sector. The recommended max. door measurements are listed in the chapter Technical Data. The door has to be in compliance with the valid specifications. Prior to installation of the operator the door must be easily operated manually.

The opener is designed for operation in dry rooms. The garage ceiling has to be constructed in a way that a safe attachment of the opener is assured.

**General safety instructions**

Only qualified and trained personnel with the following skills may carry out installation, connection and startup of the operator:

- knowledge and application of the latest EN norms in use.
- knowledge of the general and special safety and accident prevention regulations of the respective country.
- knowledge of the relevant electro-technical regulations of the respective country.

Incorrect assembly may cause serious injury! Prior to all work on the operator, disconnect the mains plug (except in the case of test and programming processes).

**CAUTION: This garage door opener has no automatic travel and force programming function. The force limit at which the engine stops gets adjusted through a potentiometer. At the installation you have to make sure that the values at which the engine has to stop referring to the latest standard will not be exceeded. The correct force limit has to be checked monthly.**

If the power of the garage door opener is set in a way that a force level of more than 150 N is obtained at the door edges before the engine stops, it is necessary to install an optoelectronic safety edge for safety reasons (monthly examination required).

Fit photo cells if the garage door opener is installed with access to a public area. The photo cells must be checked in 6 month intervals by qualified and trained personnel.

Do not operate the garage door opener at all until it is confirmed that the garage door system is in accordance with the directive 98/37/EC and a valid EC-Declaration of Conformity has been issued.

**Warranty:**

The manufacturer assumes no warranty and product liability if installation was performed incorrectly or any change was made to the drive without prior consent. Mounting may only be performed according to the instructions of this manual. The mounting or additional use of other parts jeopardizes the safety of the drive and is therefore prohibited.

**Instructions for the installation of the operator**

Please check if the door mechanics is in proper condition: you should be able to move the door very easy manually. In addition all mechanical locking devices at the door must be deactivated.

Permanently mounted auxiliary devices (such as push buttons etc.) should be mounted within field of vision of the door. The distance between

moving parts and the height must be at least 1.8 meters. It is essential that they are mounted out of reach of children!

Fix warning signs indicating the risk of being caught in the door where they may be seen immediately or in the vicinity of the permanently mounted push button.

An emergency release is required for garages without a second access. A function test of the emergency release has to be carried out monthly!

**The door can shut down much faster if the springs are weak, broken or damaged or if the counterweight is faulty. Under these circumstances using the emergency release may lead to uncontrolled movements of the door.**

**Instructions for the startup of the operator**

Please inform all persons using the door system on how to operate it correctly and safely. Demonstrate and test the reversion (with a 50 mm high obstacle put on the floor at max. 150 N) as well as the mechanical release.

Only operate the door if the entire door area is within your field of vision. Always make sure, that no persons or objects are located within the traveling range of the door.

Wait until the door has come to a complete stop. Persons or vehicles are only allowed to step in the door operating area when the door is completely open and at a complete standstill.

Do not permit children to play with the automated garage door! Transmitters are to be kept safe and out of reach for children!

**Service**

Door, opener and eventually extra installed safety accessories have to be checked regularly. We recommend double check of the complete door system (door + opener) by a professional once a year. Force cut-off, connected safety devices and function of the mechanical emergency lock need to be checked every 4 weeks. Eventually occurred errors must be corrected immediately by a professional.

**Do not use the operator when maintenance or adjustment work is urgently required. A badly balanced door, or a faulty garage door drive may cause damage and injuries.**

F

**Cher client!**

Merci et félicitations pour l'achat de ce produit !

Le mode d'emploi est fourni sans aucune garantie de vice caché. Nous nous réservons le droit d'améliorer ou de modifier les appareils et le mode d'emploi sans avertissement préalable.



**Pour la sécurité des personnes il est vital que vous suiviez toutes les instructions.**

**S'il vous plaît gardez ces instructions soigneusement.**

**Les exigences au niveau de la porte et de l'automatisme:**

*L'automatisme doit être utilisé uniquement pour l'automatisation des portes basculantes et sectionnelles équilibrées par ressorts dans le domaine résidentiel. Les dimensions des portes recommandées sont représentées sur le tableau 1.0 caractéristiques techniques : la porte doit être conforme aux exigences des normes en vigueur. Il est impératif que la porte puisse être aisément actionnée à la main avant d'installer la motorisation.*

*Implanter la motorisation uniquement dans un local sec.*

*Le type de plafond du garage doit permettre une fixation de la motorisation en toute sécurité*

**Remarques générales de sécurité:**

*Le montage de l'opérateur, le branchement et la mise en marche de l'opérateur ne doivent être fait que par un professionnel ayant les connaissances suivantes :*

- Connaissance et emploi des normes EN en vigueur
- Connaissance des directives spéciales de chaque pays concernant la sécurité et la prévention des accidents.
- Connaissance des directives électrotechniques de chaque pays

*Toute installation non conforme peut entraîner des blessures graves!*

**ATTENTION: l'opérateur n'a pas de programmation automatique de la force et de la course. La limite de force à partir de laquelle l'opérateur s'arrête va être ajustée sur un potentiomètre.**

**A l'installation il faut veiller à ce que le réglage de force respecte les normes en vigueur. La limite de la force doit être contrôlée tous les mois.**

**Si l'impacte de force dépasse les 150 N au bord de la porte avant la détection d'obstacles il est impératif que des bandes palpeuses optoélectroniques soient installées (vérification mensuelle).**

*Avant toute intervention sur la motorisation, retirer la prise de courant (à l'exception des opérations de test ou d'apprentissage)!*

*En cas d'utilisation de l'opérateur en bord de voie publique, vous devez impérativement installer une sécurité par barrage cellule. Ce dispositif doit être vérifié tous les 6 mois par un professionnel.*

*La mise en service de la porte automatique est interdite tant que l'installation ne correspond pas aux spécifications des directives 98/37/UE et qu'une déclaration de conformité valide n'est pas délivrée.*

**Garantie:**

*Aucune garantie ni responsabilité de produit n'incombe à BERNAL si la réalisation de l'installation n'est pas conforme ou en cas de modification sur la motorisation sans son accord préalable.*

*La pose doit être effectuée en respectant les instructions de montage.*

*L'installation ou l'utilisation de composants non d'origine compromettent la sécurité de la motorisation et sont par conséquent interdits.*

**Remarques sur l'installation de l'opérateur**

*Veiller à ce que la porte se trouve en bon état mécanique : elle doit être aisément actionnée à la main avant d'installer la motorisation.*

*Tout verrouillage mécanique doit être désaccouplé avant motorisation. Les dispositifs supplémentaires à installation fixe (tels que les contacts à clé, etc.) seront disposés à une distance visible de la porte. L'écartement entre les composants mobiles et la hauteur doit être de 1,8 mètre minimum*

*S'assurer qu'ils sont disposés hors de portée des enfants! Apposer des panneaux d'avertissement bien en vue ou à proximité du contact à clé pour prévenir le risque de coincement.*

*Un déverrouillage est nécessaire pour les garages qui ne disposent pas d'une deuxième sortie. Son fonctionnement doit être vérifié chaque mois!*

**Attention :**

**La porte peut se fermer plus rapidement si le ressort est détendu, cassé ou défectueux, ou si le contre-poids est insuffisant. Dans ces cas la porte peut avoir des mouvements incontrôlés et dangereux.**

**Remarques sur la mise en marche**

*Informez toutes les personnes qui utilisent la porte automatique sur son emploi correct. Tester et vérifier la détection sur obstacle (avec un obstacle de 50 mm de hauteur et une force de 150 N), ainsi que le déverrouillage mécanique. Mettre la porte en service uniquement lorsque vous pouvez apercevoir le secteur de la porte en totalité. Veiller à ce qu'aucune personne ni objet ne se trouve dans la zone de la course de la porte.*

*Il faut impérativement attendre avant d'entrer que la porte soit complètement ouverte.*

**Ne pas laisser les enfants jouer avec la porte automatique. Ne pas laisser l'émetteur à la portée des enfants!**

**Service**

*Il faut régulièrement vérifier la porte, l'opérateur et les dispositifs de sécurité installés.*

*Nous vous recommandons de faire réexaminer votre porte une fois par an par un professionnel. Test de l'arrêt de force (détection d'obstacle),*

*vérification des dispositifs de sécurité ainsi que du déverrouillage mécanique toutes les 4 semaines par un professionnel.*

**Ne pas utiliser l'opérateur si des réparations ou des travaux de réglage sont à effectuer. Une erreur dans l'installation ou une porte mal équilibrée peuvent entraîner des blessures graves.**

**Estimado cliente,**

congratulations por la compra de este producto.

Estas instrucciones serán publicadas sin ninguna garantía. Nos reservamos el derecho de hacer modificaciones o correcciones a los accionamientos o a estas instrucciones sin comunicación previa.



**Por favor conserve estas instrucciones a un lugar bien protegido y a la proximidad del operador.**

**Para la seguridad de personas es vital que cada instrucción sea respetada.**

**Exigencias a la puerta y al operador:**

*El accionamiento debe emplearse únicamente para la apertura y el cierre de puertas basculantes equilibradas por muelles y puertas seccionales del sector residencial. Los datos recomendados de la puerta están listos en 1. Datos técnicos. La puerta deberá cumplir las normas que en ese momento sean vigentes (p.ej. EN EN 13241-1, EN 12604 y EN 12605). Antes de la instalación del accionamiento la puerta deberá ser fácilmente manejable a mano. El accionamiento deberá utilizarse únicamente en ambientes secos. El techo del garaje tiene que ser construido de forma que una fijación segura del accionamiento sea posible.*

**Indicaciones generales de seguridad:**

*El montaje del accionamiento debe ser realizado exclusivamente por un profesional quien tiene los conocimientos siguientes:*

- Conocimiento y uso/respecto de las normas EN vigentes
- Conocimiento de las correspondientes directivas generales y especiales de seguridad y de protección-accidente de cada país
- Conocimiento de las correspondientes directivas electrotécnicas de cada país.

*El montaje incorrecto puede causar graves lesiones!*

*Antes de efectuar cualquier trabajo en el automatismo deberá retirar la alimentación (excepto para procesos de ensayo y aprendizaje) !*

**ATENCIÓN: el operador no tiene función de programación automática de la fuerza y del recorrido. El límite de la fuerza en lo que el operador se para sera ajustado via un potenciómetro. A l'instalación es importante que el valor de fuerza a lo que el operador tiene que pararse según las normas no sea sobrepasado. Es necesario controlar cada mes la función del paro al límite de la fuerza.**

*Si el operador esta ajustado de tal manera, que en el borde de la puerta de garaje o en los bordes da las puertas a cerrar, la fuerza creada sobrepasa los 150 N antes de que el operador pare es obligatorio instalar bandas de seguridad optoelectronicas (chequeo mensual).*

*Al uso del operador en público hay que utilizar una fotocélula! Esta fotocélula hay que ser verificado semestralmente por un profesional.*

*La puesta en marcha de la puerta en la que este accionamiento tiene que ser instalado está prohibida hasta que se comprube que la instalación completa se ajusta a la directiva 98/37/EG y que una declaración de conformidad UE esté presente.*

**Garantía y servicio posventa:**

*El fabricante no asume la garantía ni la responsabilidad sobre el producto, si la instalación se efectua de manera inadecuada o si – sin el previo consentimiento del fabricante – se efectua cualquier modificación del automatismo. El montaje debe ser realizado conforme a las normas para el montaje. El montaje y/o la utilización combinada con elementos ajenos arriesgan la seguridad del automatismo y, por tanto están prohibidos.*

**Indicaciones para la instalación**

*La mecánica de la puerta tiene que ser en un estado perfecto. La puerta debe ser fácilmente manejable a mano.*

*Se deberá quitar todos los bloqueos mecánicos de la puerta. Aparatos adicionales (p.ej. un pulsador etc.) deben ser colocados en un lugar bien visible en la proximidad de la puerta. La distancia hacia los elementos movedizos y la altura deben ascender 1,8 metros como mínimo. Es imprescindible que los instalen fuera del alcance de los niños! Los avisadores para advertir peligro de aprisionamiento deben colocarse en un punto llamativo o en las inmediaciones del pulsador de la instalación fija.*

*En garajes sin otra vía de acceso el montaje del dispositivo de desbloqueo manual es obligatorio. El funcionamiento correcto de este desbloqueo tiene que ser controlado mensualmente.!*

**ATENCIÓN: Es posible que la puerta cierre más rápido si los muelles están débiles, rotos o en caso de un contrapeso deficiente. En este caso una activación del desbloqueo mecánico puede causar movimientos incontrolados de la puerta.**

**Indicaciones para el uso**

*Usted deberá informar a todas las personas que utilicen su sistema de puerta de garaje de como hacer un uso correcto y seguro.*

*Hay que hacer una demostración y un ensayo del detector antiplastamiento (con un obstáculo de 50 mm de altura a max. 150N) y del desbloqueo mecánico.*

*Usted sólo debe poner la puerta en funcionamiento si tiene toda la zona de la puerta en su alcance visual. Asegúrese de que en la zona de movimiento de la puerta no haya ni personas ni objetos.*

*Por favor espere hasta que la puerta haya llegado a pararse. Personas y vehículos tienen que esperar hasta que la puerta esté completamente abierta.*

*Impida que los niños pueden jugar con la puerta automática. Los emisores deben mantenerse fuera del alcance de los niños.*

**Servicio**

*Puerta, automatismo y dispositivos de seguridad deben ser controlados regularmente.*

*Le recomendamos realizar un mantenimiento (puerta + operador) una vez al año por un profesional.*

*El paro por impacto (la detección de obstáculos), dispositivos de seguridad tal como la función del desbloqueo mecánico deben ser controlados cada 4 semanas. Eventuales errores deberán ser reparados por un profesional.*

**ATENCIÓN: La utilización del automatismo está prohibida si hubiese notado que el funcionamiento de la puerta es incorrecto por problemas en la instalación o una puerta mal equilibrada ya que puede causar lesiones.**



## Caro/a cliente!

Muitos parabéns pela compra deste produto.

Informamos que o manual de instruções é publicado sem qualquer tipo de garantia. Reservamos o direito de efectuar melhoramentos e alterações no aparelho e neste manual em qualquer altura, sem aviso prévio.



**Por favor, guarde o manual num local seguro perto do accionamento do portão da garagem.**

**Para segurança das pessoas é necessário seguir todas as indicações.**

### Exigências relativamente a garagens e portões:

O accionamento do portão da garagem deve ser aplicado somente no funcionamento automático de portões oscilantes e seccionais de mola para uso não comercial. As medidas máximas aconselhadas estão descritas no capítulo dados técnicos. O portão deve corresponder às respectivas exigências em vigor (p. ex. EN 13241-1, EN 12604 e EN 12605). Antes da montagem do accionamento o portão deve ser de fácil manuseamento manual.

O accionamento só se destina ao funcionamento em espaços secos.

O tecto da garagem deve estar construído de forma que uma fixação segura do accionamento seja possível.

### Indicações gerais de segurança:

Montagem, ligações e colocação em funcionamento do accionamento só podem ser executadas por pessoal qualificado que deverá possuir os seguintes conhecimentos:

- Conhecimento e utilização das respectivas normas EN em vigor
- Conhecimento sobre as normas gerais e específicas de segurança e prevenção de acidentes do respectivo país
- Conhecimento das normas electrotécnicas adequadas do respectivo país

Montagem incorrecta pode levar a ferimentos graves!

Principalmente em trabalhos no accionamento deve retirar a ficha de rede (excepto em casos de ensaios e procedimentos de aprendizagem)!

**ATENÇÃO: O accionamento não possui uma função de programação automática da força e percurso. O limite da força de desconexão é ajustado através de um potenciómetro. Deve-se certificar que durante a instalação os valores da força de desconexão não sejam ultrapassados de acordo com as recentes normas. A função da desconexão da força deve ser verificada mensalmente.**

Se a potência de accionamento estiver ajustada de forma que no bordo do portão do sistema do portão da garagem se crie uma força superior a 150N, antes da desconexão, têm de ser colocados dispositivos adicionais de segurança através de bandas de segurança optoelectrónicas (verificação mensal). Um ajuste incorrecto do accionamento do portão ou a falta de dispositivos de segurança através de bandas de segurança optoelectrónicas pode levar a ferimentos corporais graves se o portão se encontrar em movimento.

Durante o funcionamento do accionamento do portão da garagem em áreas públicas deve ser adicionalmente colocada uma fotocélula. Geralmente esta foto-célula deve ser verificada a cada meio ano por pessoal qualificado.

A colocação em funcionamento do sistema do portão, no qual deve ser instalado este accionamento de portão, não é permitida até que se determine que este portão corresponde às determinações da directiva 98/37/CE e que esteja emitida a declaração de conformidade.

## Garantia:

O fabricante não assume qualquer garantia e responsabilidade sobre o produto se for efectuada uma instalação incorrecta ou caso tenha sido efectuada alguma alteração no accionamento sem a sua pré-approvação. A montagem só pode ser efectuada de acordo com as directivas de montagem. A montagem ou a utilização de peças estranhas à montagem afectam a segurança do accionamento e é, por isso, proibida.

## Indicações para a montagem do accionamento

Verifique se o portão se encontra mecanicamente em bom estado: o portão deve ser de fácil manuseamento manual.

Para além disso, todos os bloqueios mecânicos no portão devem ser postos fora de funcionamento.

Aparelhos adicionais fixamente instalados (como o botão ou semelhante) devem ser colocados visivelmente. A distância de peças em movimento e a altura deve ter no mínimo 1,8 metros. Devem ser impreterivelmente montados longe do alcance das crianças. Indicações de aviso contra entalamentos devem ser colocados de forma visível ou perto do botão instalado.

Para garagens sem uma entrada secundária é necessário um desbloqueio de emergência. Este deve ser verificado mensalmente quanto à sua funcionalidade!

**O portão pode fechar mais rapidamente em caso de molas fracas, partidas ou defeituosas, assim como em caso de falta de compensação do peso. Neste caso, a utilização do desbloqueio de emergência pode levar a movimentações incontroladas do portão.**

## Indicação para a colocação em funcionamento do accionamento

Informe todas as pessoas que utilizam o sistema do portão sobre a sua utilização correcta. Faça uma demonstração e teste a inversão (com um obstáculo de 50 mm de altura com o máx. 150 N), assim como o desbloqueio mecânico.

Utilize o portão somente quando estiver completamente visível. Tenha em atenção que na área de movimentação do portão não se encontram pessoas nem objectos.

Espere até que o portão fique completamente parado. Pessoas ou veículos só devem passar através do portão quando ele estiver completamente aberto.

As crianças não devem ter a possibilidade de brincar com o portão automatizado. Manter o comando de mão fora do alcance das crianças!

## Manutenção

Portão, accionamento e, caso necessário, dispositivos de segurança instalados têm de ser verificados regularmente. Aconselhamos que toda a instalação do portão seja verificada uma vez por ano por um especialista.

Verificar todas as 4 semanas a desconexão da força, eventuais dispositivos de segurança ligados, assim como a função do desbloqueio mecânico e mandar reparar erros imediatamente por uma pessoa especializada.

**O accionamento do portão não deve ser utilizado se se verificar que são necessários trabalhos de reparação ou de ajuste, visto que um erro na instalação ou um portão mal alinhado pode provocar ferimentos.**

### Gentile cliente,

congratulations per l'acquisto di questo prodotto!

La informiamo che le istruzioni per l'uso vengono fornite senza garanzia. Ci riserviamo il diritto di apportare migliorie o modifiche alle apparecchiature e al presente manuale in qualsiasi momento e senza preavviso.



**La preghiamo di conservare le istruzioni in un luogo sicuro in prossimità dell'automazione per porte di garage.**

**Per garantire la sicurezza delle persone, è indispensabile seguire tutte le indicazioni.**

### Requisiti per il garage e per la porta:

L'automazione per porte di garage va utilizzata esclusivamente per l'azionamento automatico di porte basculanti e sezionali a molle compensatrici a utilizzo residenziale. Le misure massime delle porte consigliate sono indicate nel paragrafo "Dati tecnici". La porta deve essere conforme ai requisiti vigenti nel luogo di utilizzo (ad es., EN 13241-1, EN 12604 e EN 12605). Prima di montare l'automazione, accertarsi che la porta sia facilmente azionabile a mano.

L'automazione va utilizzata esclusivamente in locali asciutti.

Il soffitto del garage deve essere costruito in modo tale da consentire un fissaggio sicuro dell'automazione.

### Norme di sicurezza generali:

Montaggio, collegamento e messa in funzione dell'automazione vanno effettuati esclusivamente da personale qualificato, appositamente formato e che abbia familiarità con quanto segue:

- conoscenza e applicazione delle norme EN in vigore
- conoscenza delle norme di sicurezza e sulla prevenzione degli infortuni speciali e generali del rispettivo Paese
- conoscenza delle norme elettrotecniche in vigore nel rispettivo Paese

Un montaggio scorretto può causare gravi lesioni!

Prima di effettuare qualsiasi intervento all'automazione, scollegare la spina (tranne che durante i processi di prova e di apprendimento)!

**ATTENZIONE:** l'automazione non dispone di una funzione di autoarrestamento della forza e della corsa. Il limite di forza oltre il quale si ha l'arresto del motore viene impostato tramite un potenziometro. Durante l'installazione occorre verificare che non vengano superati i valori di spegnimento del motore previsti dalle norme vigenti. La funzione di spegnimento dovuto al superamento della forza deve essere controllata mensilmente.

Se la potenza dell'automazione è impostata in modo tale che lungo i bordi della porta e/o nei punti di taglio dell'impianto della porta del garage si ottenga una forza superiore a 150 N, prima che il motore si spenga necessari installare dispositivi di sicurezza supplementari come, ad es., coste di sicurezza optoelettroniche (da verificare mensilmente). Una configurazione non corretta dell'azionamento della porta o una protezione inadeguata da parte delle coste di sicurezza optoelettroniche può causare gravi lesioni dovute al movimento della porta.

Per azionare l'automazione del garage in aree pubbliche è, inoltre, necessario l'utilizzo di una fotocellula, la quale va verificata, generalmente due volte all'anno, da parte di personale specializzato.

Non è consentito mettere in funzione l'impianto della porta in cui viene installata questa automazione fintanto che non sia stato accertato che l'impianto è conforme alle disposizioni della direttiva 98/37/CE e non sia stata emessa una dichiarazione di conformità valida.

### Garanzia:

il fabbricante non si assume alcuna responsabilità in caso di installazione non eseguita a regola d'arte o di modifiche apportate all'automazione senza la sua espressa autorizzazione. L'installazione va eseguita nello stretto rispetto delle istruzioni di montaggio. L'installazione o l'impiego concomitante di parti di terzi compromette la sicurezza dell'automazione ed è pertanto proibito.

### Installazione dell'automazione

Verificare che il funzionamento meccanico della porta sia corretto: la porta deve poter essere azionata facilmente a mano.

Inoltre, è necessario disattivare tutti gli asservimenti meccanici della porta.

Dispositivi supplementari a installazione fissa come tasti, ecc., devono essere montati in modo da essere ben visibili dalla porta ma a un'altezza e a una distanza da elementi mobili di almeno 1,8 metri. Essi vanno installati lontano dalla portata dei bambini. I cartelli che segnalano il pericolo di schiacciamento devono essere fissati in un punto ben visibile o nelle vicinanze dei tasti a installazione fissa.

Per garage non dotati di un secondo accesso, è necessario un dispositivo di sblocco d'emergenza, il cui funzionamento deve essere verificato ogni mese.

**In caso di molle deboli, rotte o difettose o di bilanciamento del peso insufficiente, la porta può muoversi più velocemente. In tal caso, azionando il dispositivo di sblocco d'emergenza possono verificarsi movimenti incontrollati della porta.**

### Messa in funzione dell'automazione

Informare tutte le persone che utilizzano l'impianto della porta in merito all'utilizzo corretto e sicuro. Dimostrare e provare l'inversione (con un ostacolo alto 50 mm a max. 150 N) e lo sblocco meccanico.

Azionare la porta solo dopo aver ispezionato l'intera area circostante. Accertarsi che nella zona di movimento della porta non si trovino persone o oggetti.

Attendere fino a che la porta si sia completamente arrestata. Persone o veicoli possono accedere alla zona di movimento della porta solo dopo che essa si è completamente aperta.

Non lasciare che i bambini giochino in prossimità della porta automatizzata. Tenere il telecomando fuori dalla portata dei bambini!

### Manutenzione

La porta, l'automazione ed eventuali dispositivi di sicurezza installati devono essere controllati regolarmente. Si consiglia di far ispezionare l'intero impianto della porta da uno specialista una volta all'anno.

Il dispositivo di spegnimento dovuto al superamento della forza, eventuali dispositivi di sicurezza collegati e il funzionamento dello sblocco meccanico vanno controllati ogni quattro settimane. In caso di guasto, consultare immediatamente uno specialista.

**L'automazione della porta non va utilizzata se si riscontra la necessità di eseguire interventi di riparazione o messa a punto, poiché difetti dell'impianto o una porta mal bilanciata possono causare lesioni.**



>Je nach Modell kann die Lieferung von der Darstellung abweichen< >According to the version ordered the illustration may differ from supplied parts< >Selon la version le matériel livré peut varier< >El volumen de entrega puede variar dependiendo de la versión < >De acordo com a versão pedida a ilustração pode diferir das peças fornecidas< >A seconda del modello, l'illustrazione potrebbe differire dalle parti fornite<

**Inhalt, contents, contenu, contenido, conteúdo, contenuto**

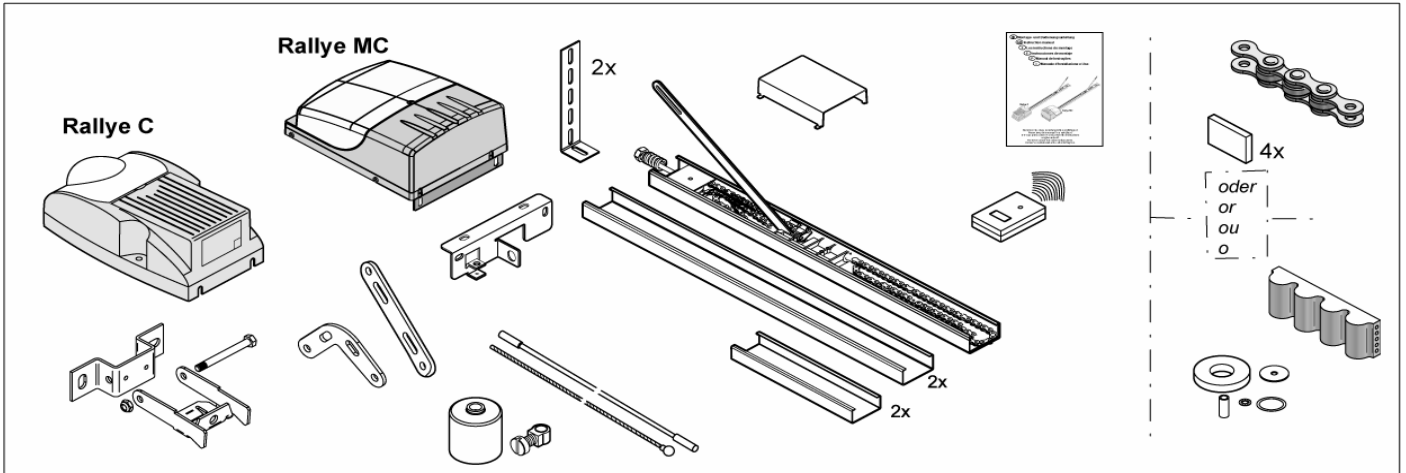

**Kleinteile, small parts, petites pièces, piezas sueltas, peças soltas, minuteria**

**Werkzeuge, tools, outils, herramientas, ferramentas, utensili**

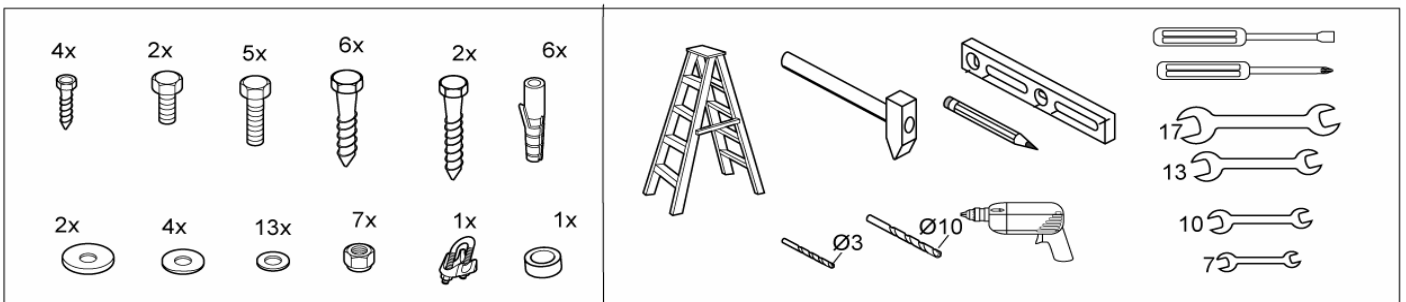

**Einbauvoraussetzungen, prerequisites, conditions de montage, requisitos de montaje, condições de montagem, premesse per il montaggio**

nur mit Zubehör  
with accessories  
seulement avec accessoires  
con accesorios solamente  
solamente con accesorios  
solo con accessori

nur mit Zubehör  
with accessories  
seulement avec accessoires  
con accesorios solamente  
solamente con accesorios  
solo con accessori

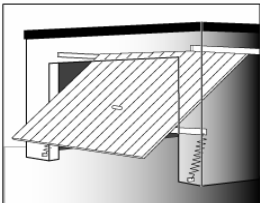
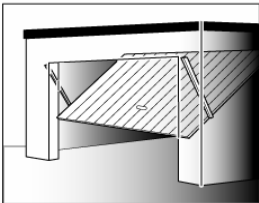
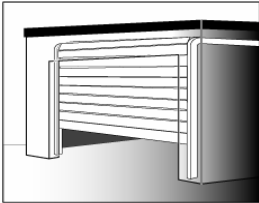
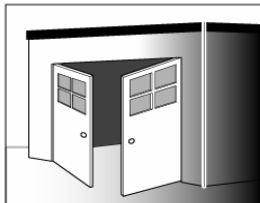

Torverriegelungen entfernen!  
Deactivate all garage door locks!  
Neutraliser toutes serrures de la porte!  
Desactive todas las cerraduras!  
Desactive Todas as fechaduras!  
Rimuovere gli asservimenti della porta!



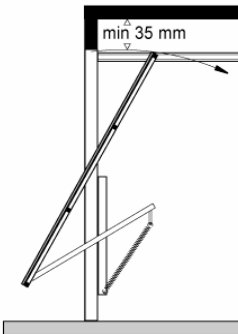
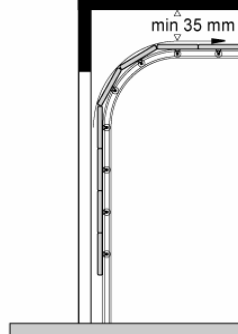

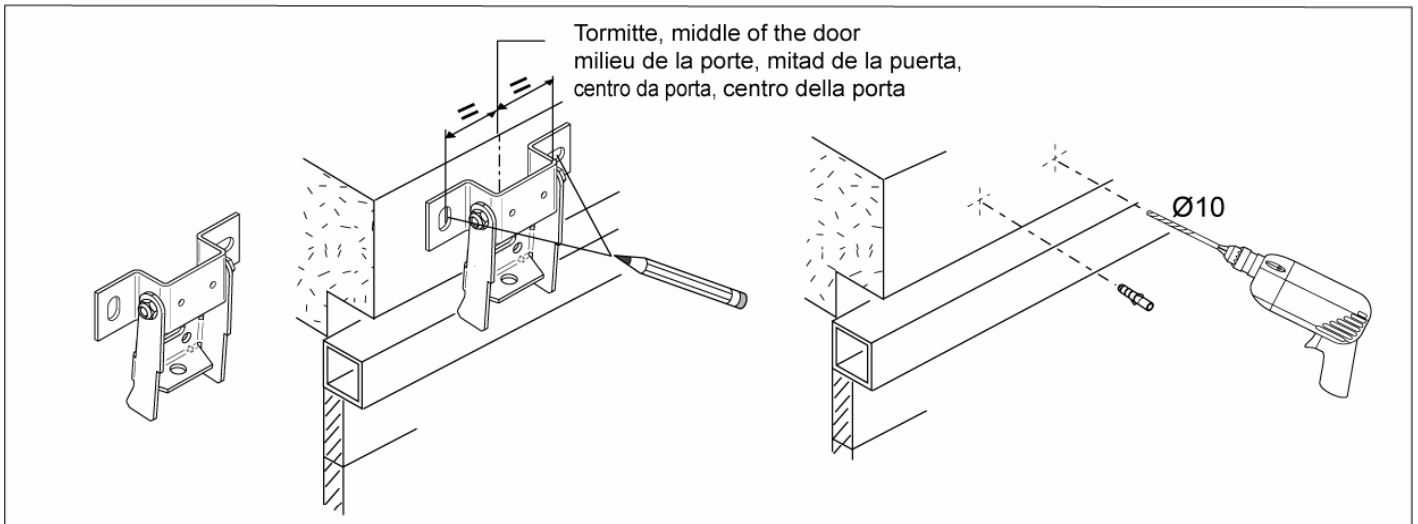
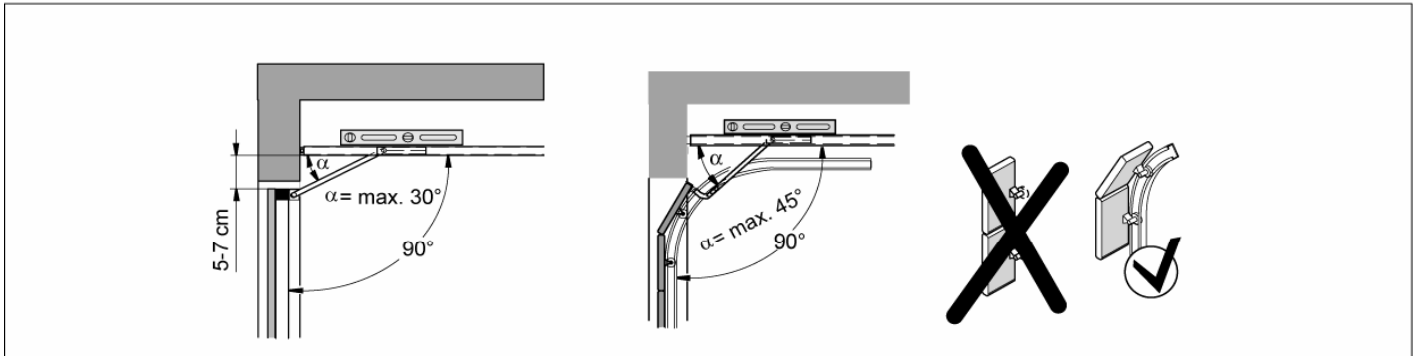
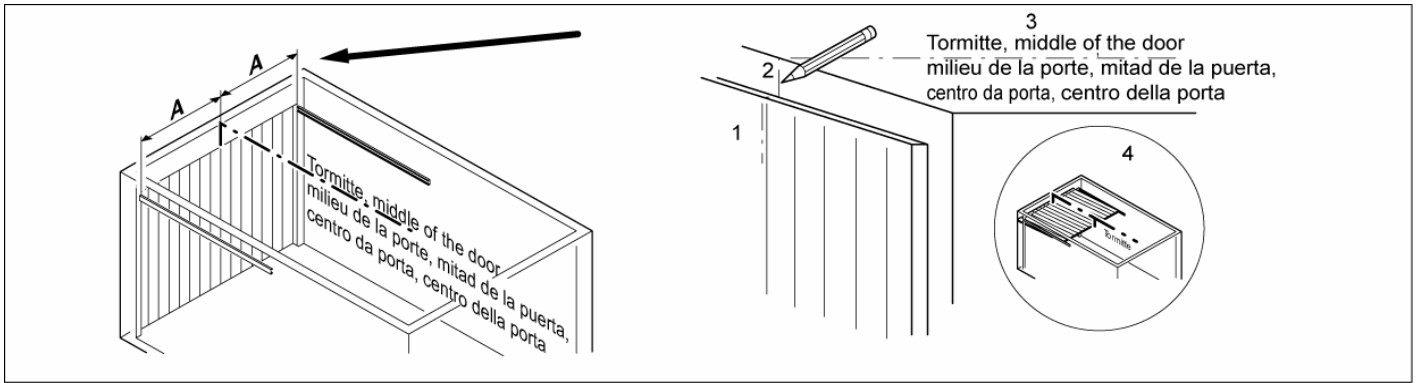

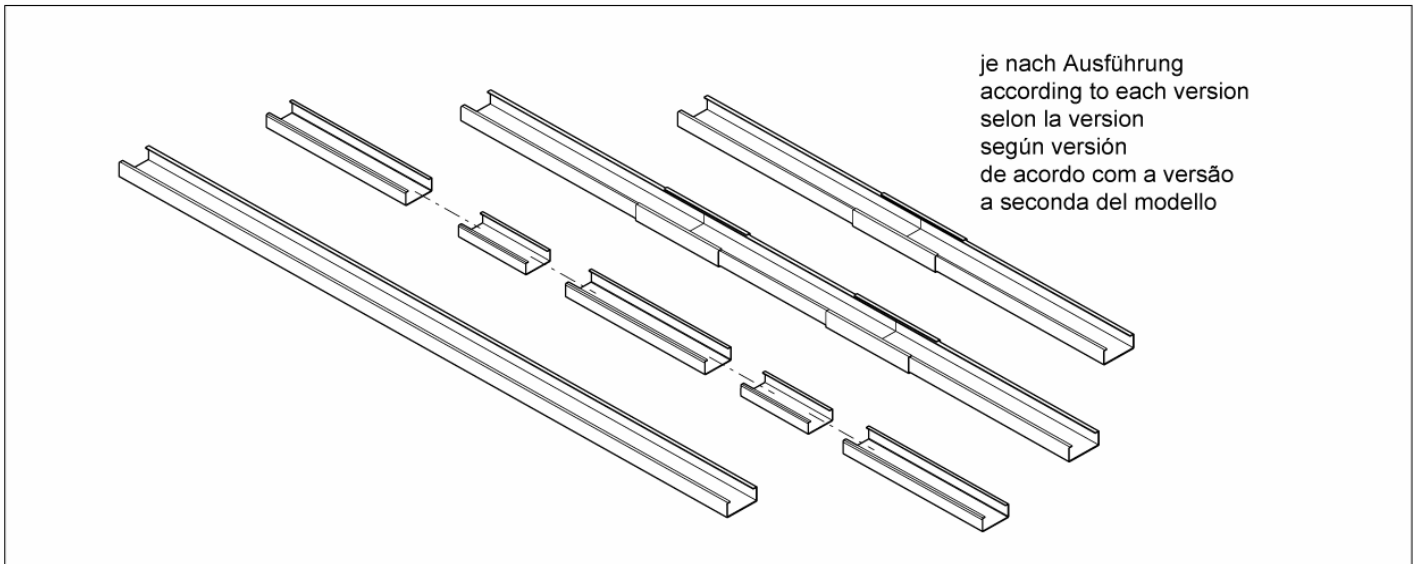
**Zusammenbau, assembly, montage, montaje, montagem, assemblaggio**

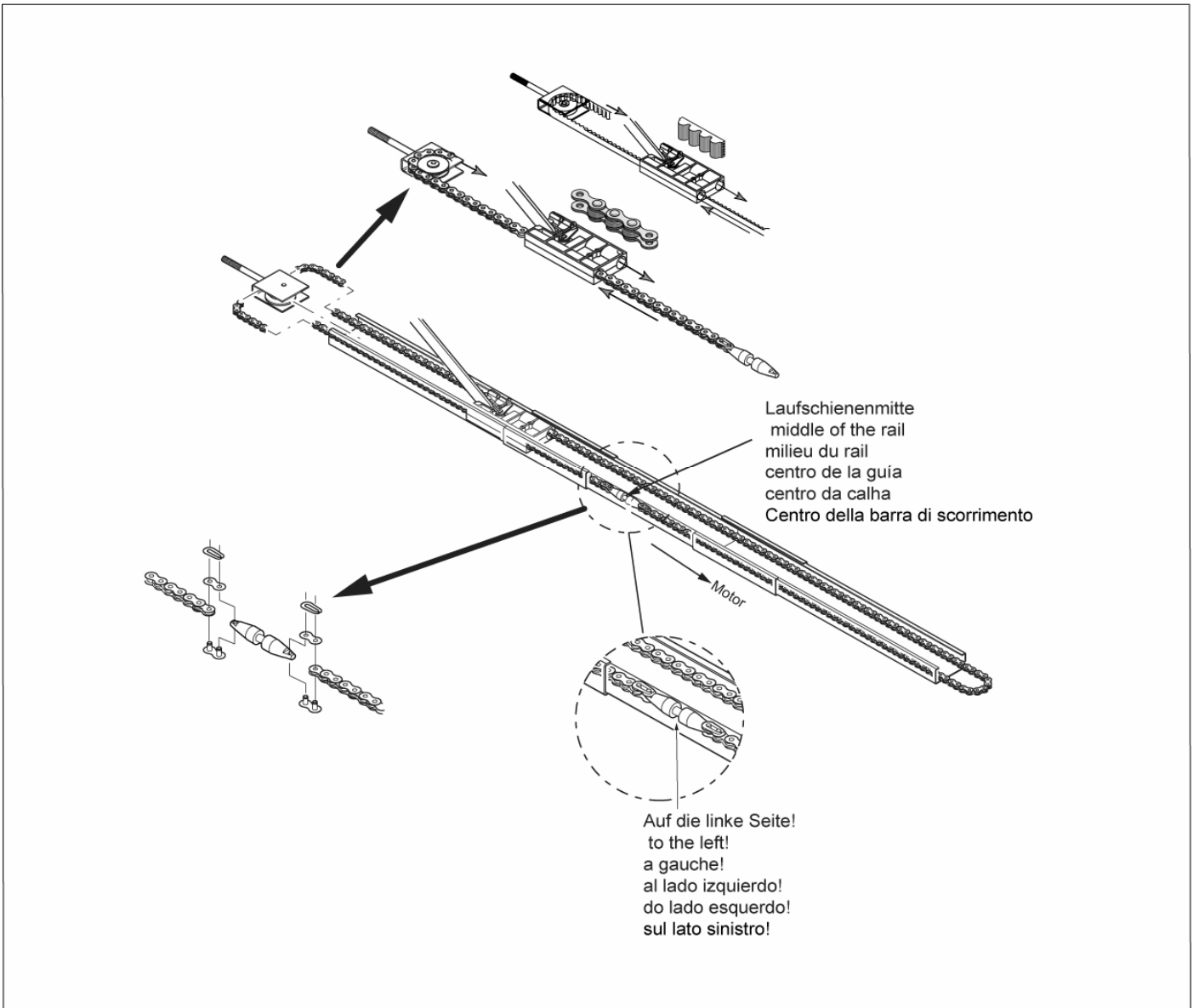
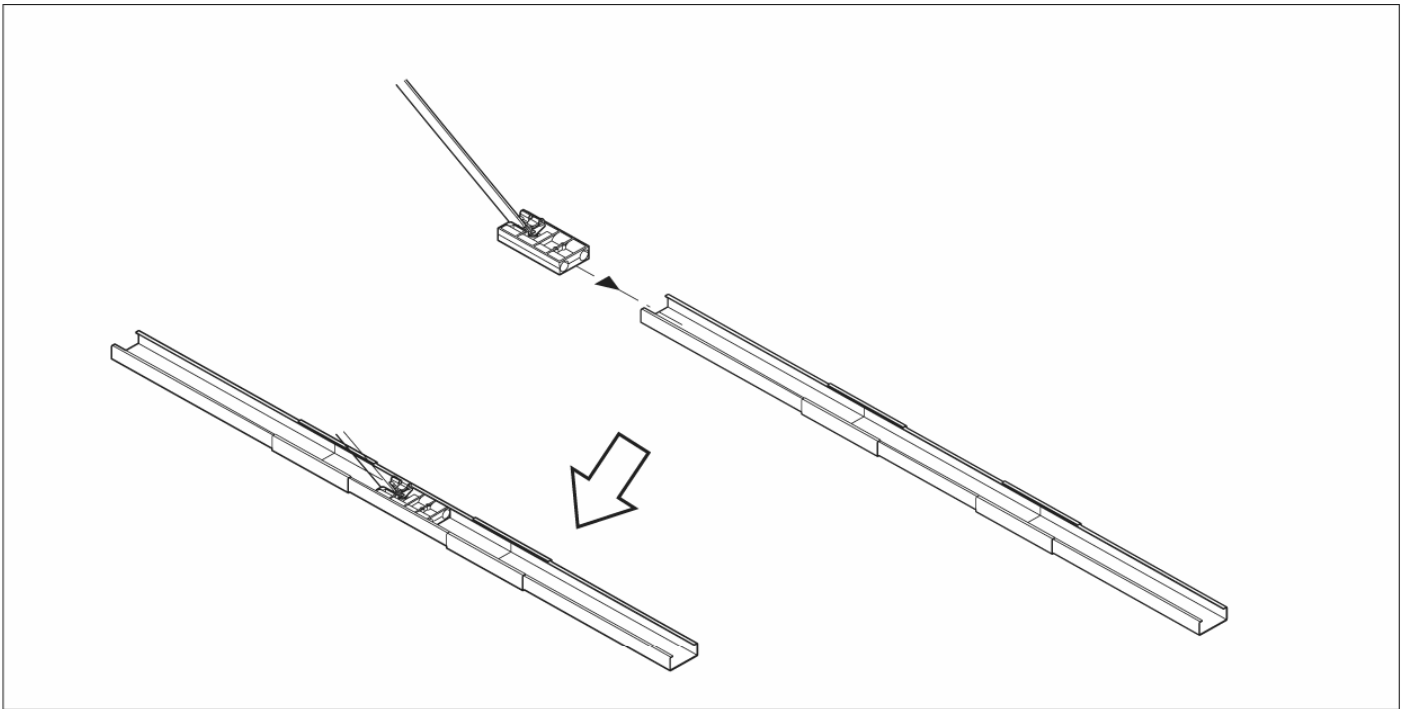

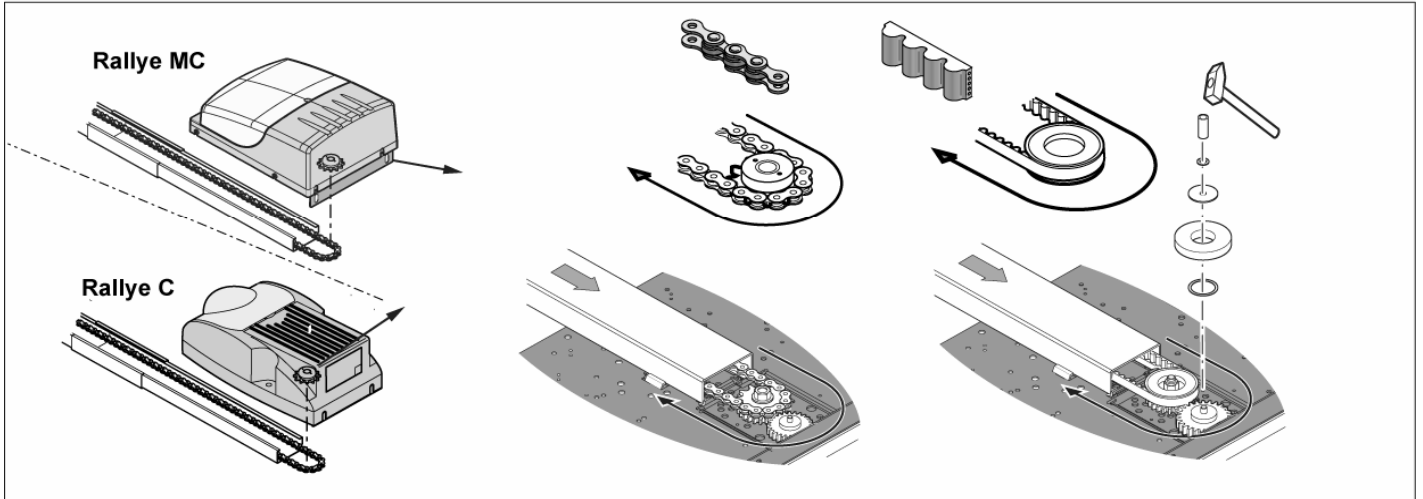
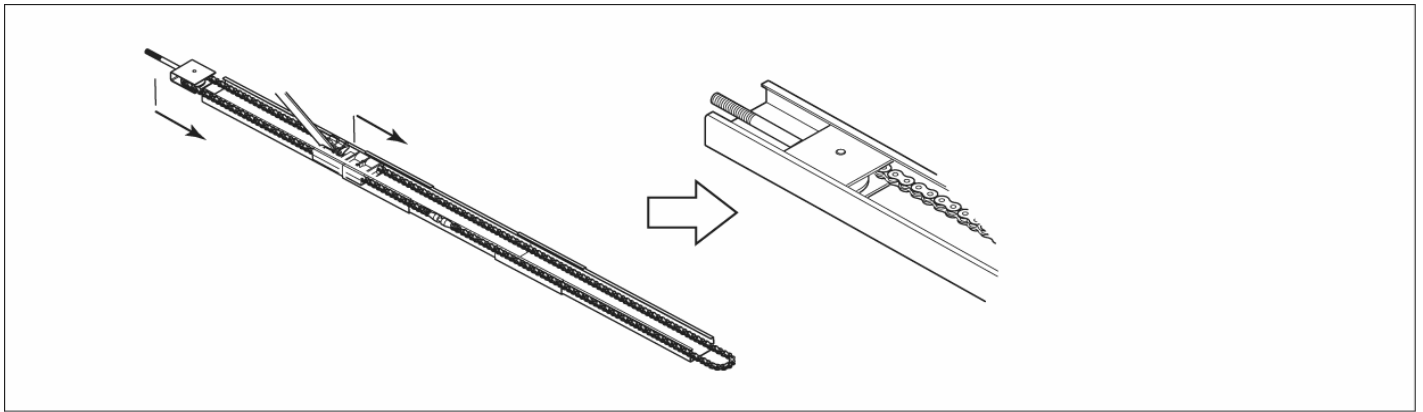



1) Gummipuffer einsetzen, Nur Kette; fit rubber buffer, chain only; utiliser des amortisseurs gommeux autocollants, uniquement chaîne; emplantar tampónes de goma, sólo cadena; aplicar as borrachas auto-adesivas, só para corrente, applicare un tampone in gomma, solo catena

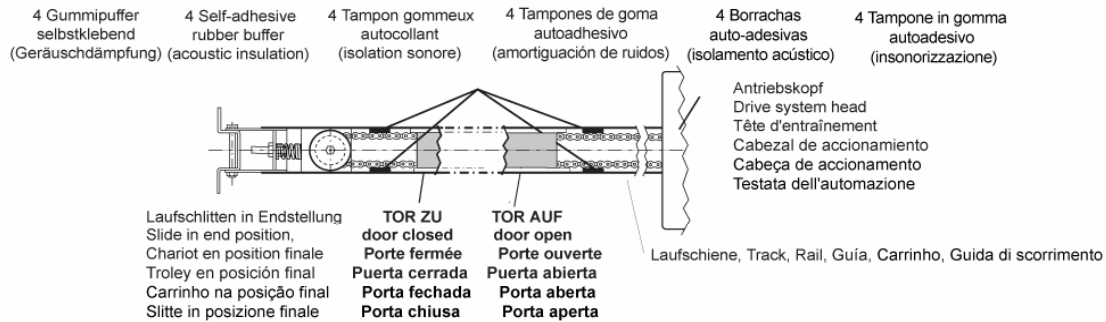

2) Kette / Zahnriemen spannen, tension chain / toothed belt, tendre la chaîne / courroie, tendere catena / cinghia dentata, tensor correa / correa dentada, serrare la catena / cinghia dentata

Anziehen bis.....  
 tighten till.....  
 serrer.....  
 tensar hasta.....  
 apertar até.....  
 serrare fino a...

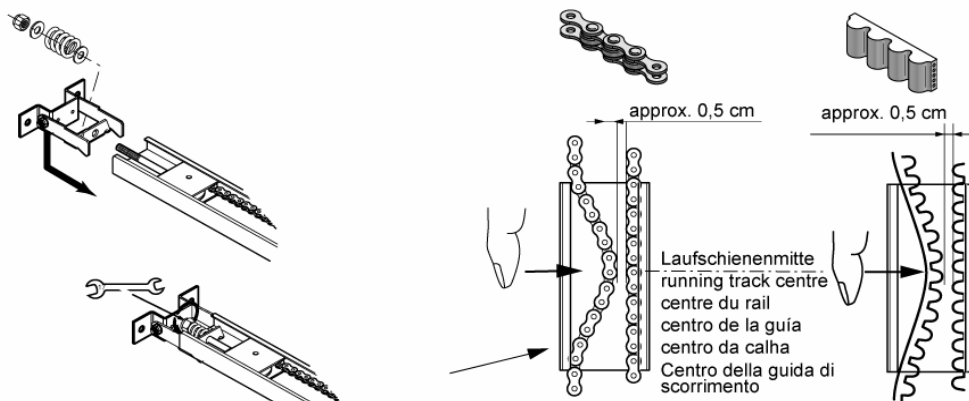

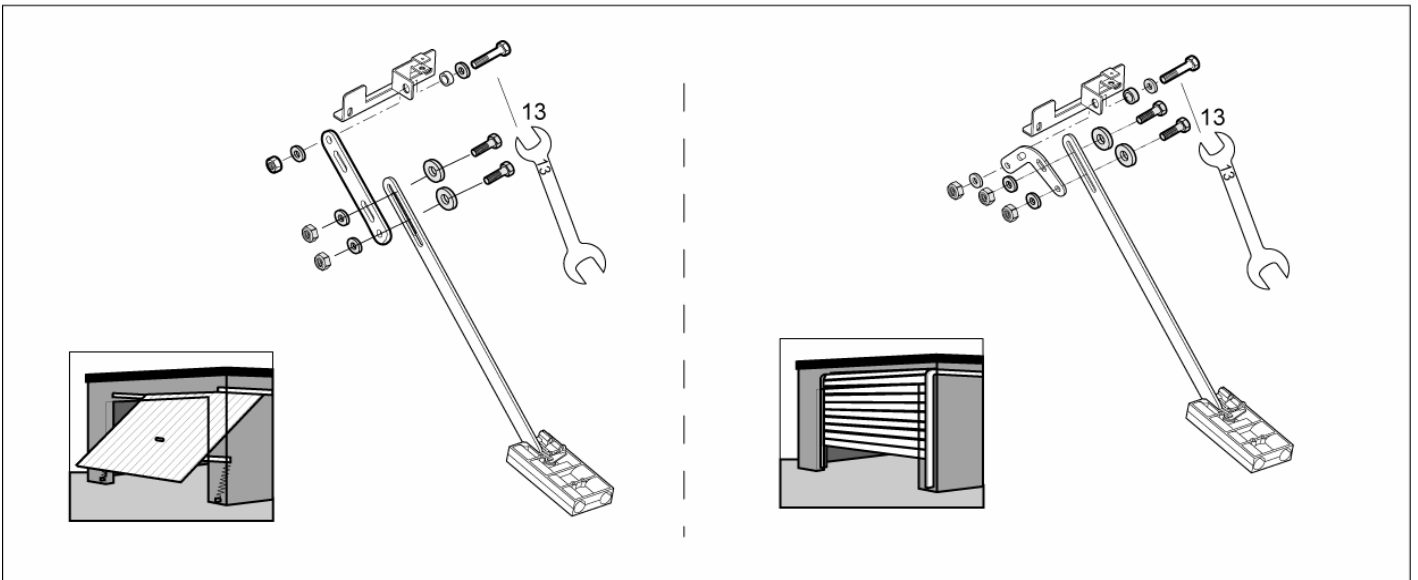
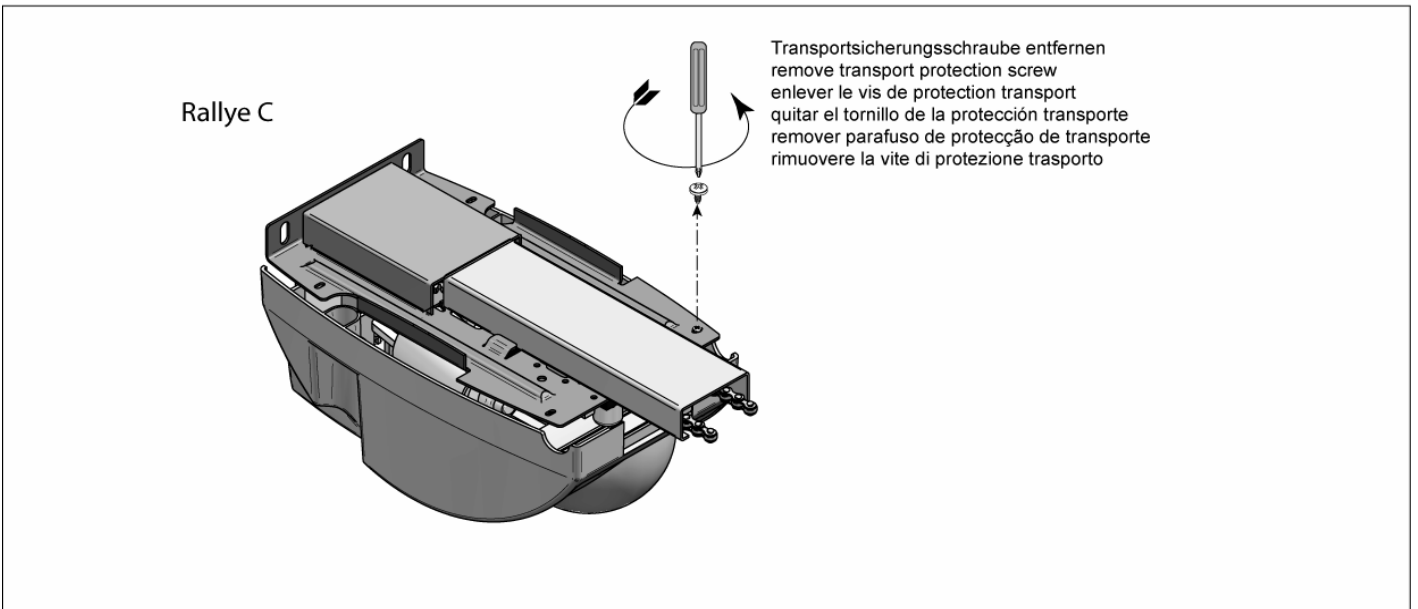
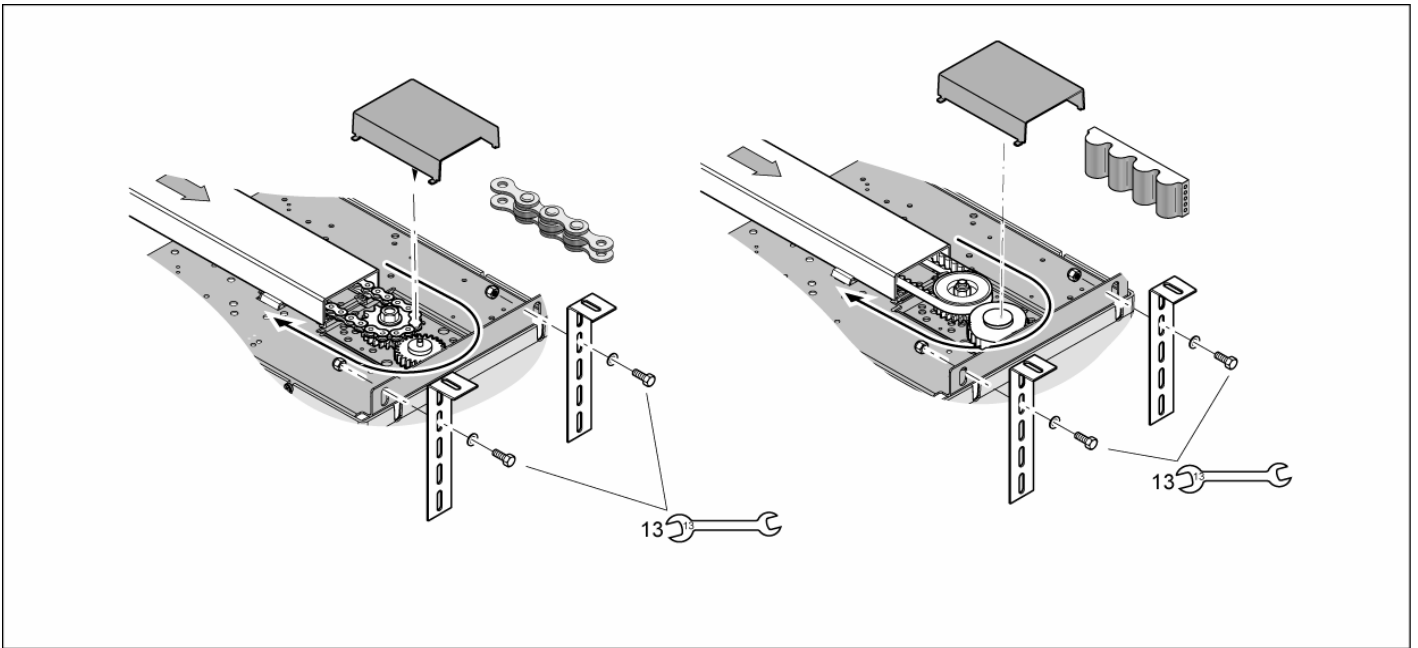

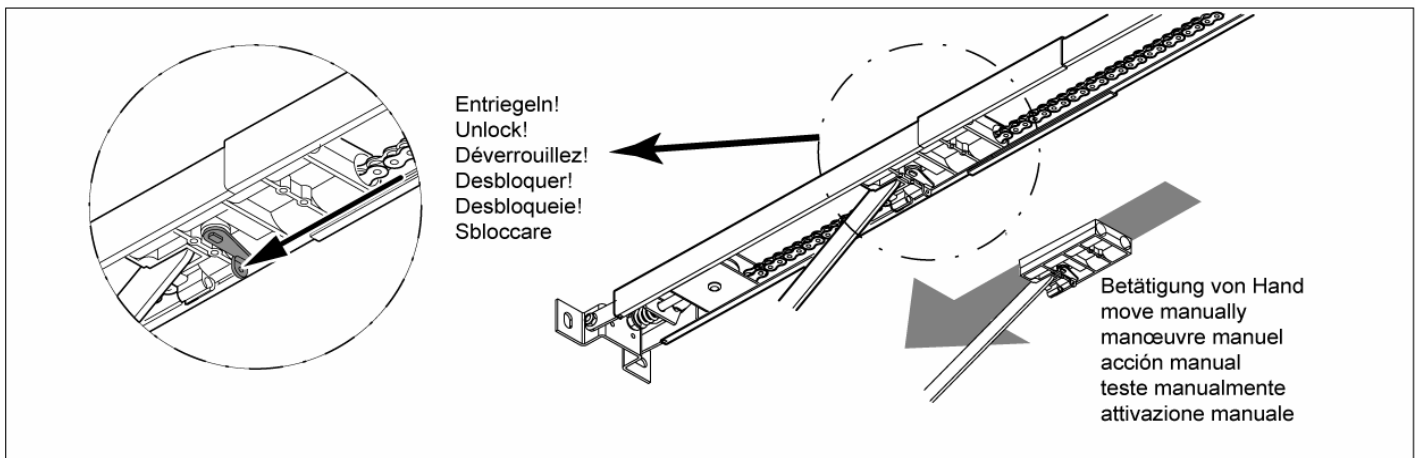
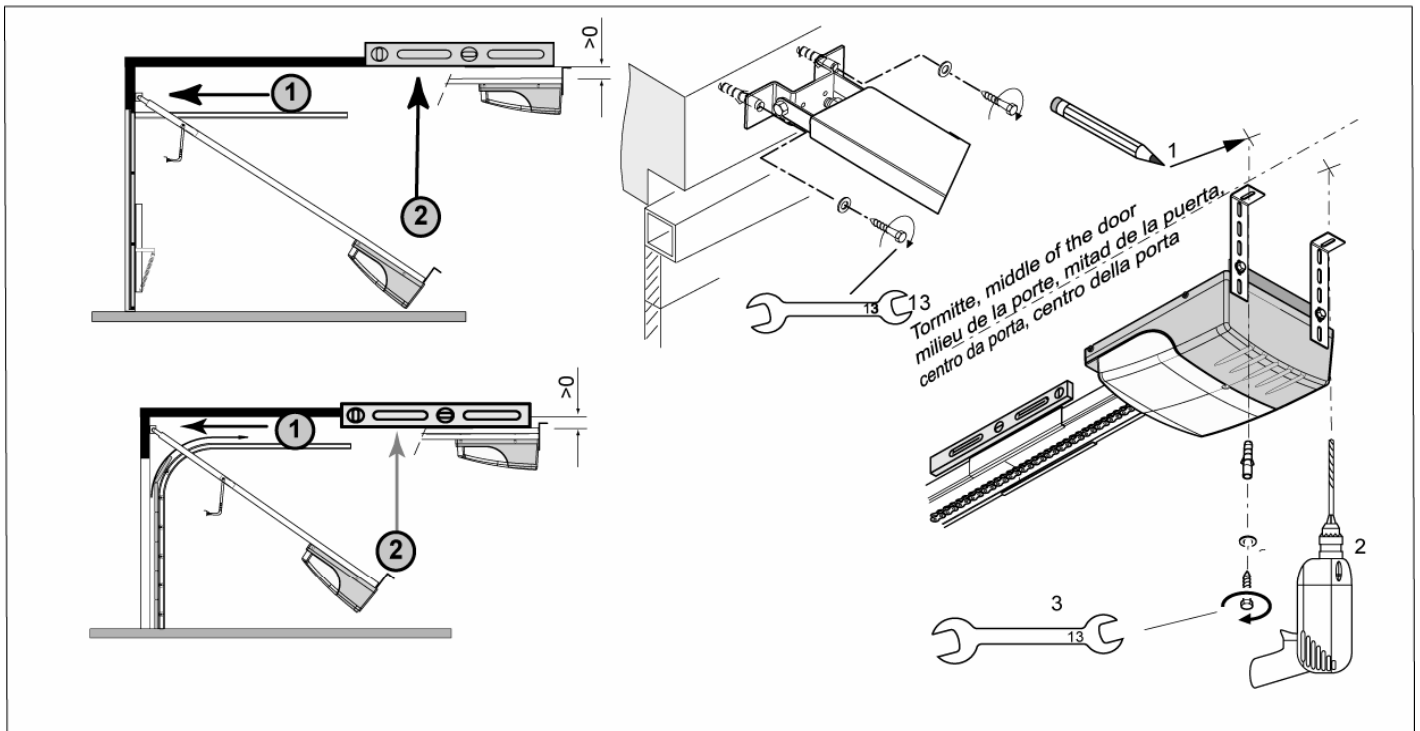
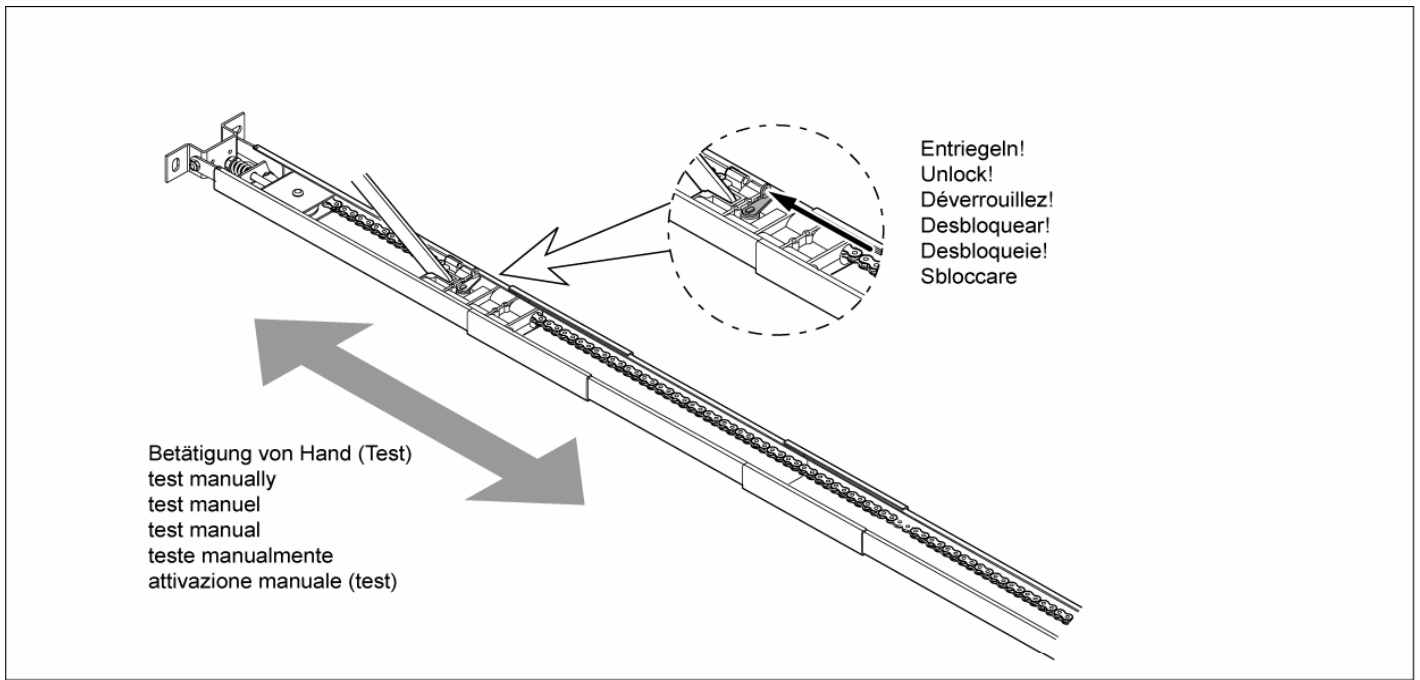

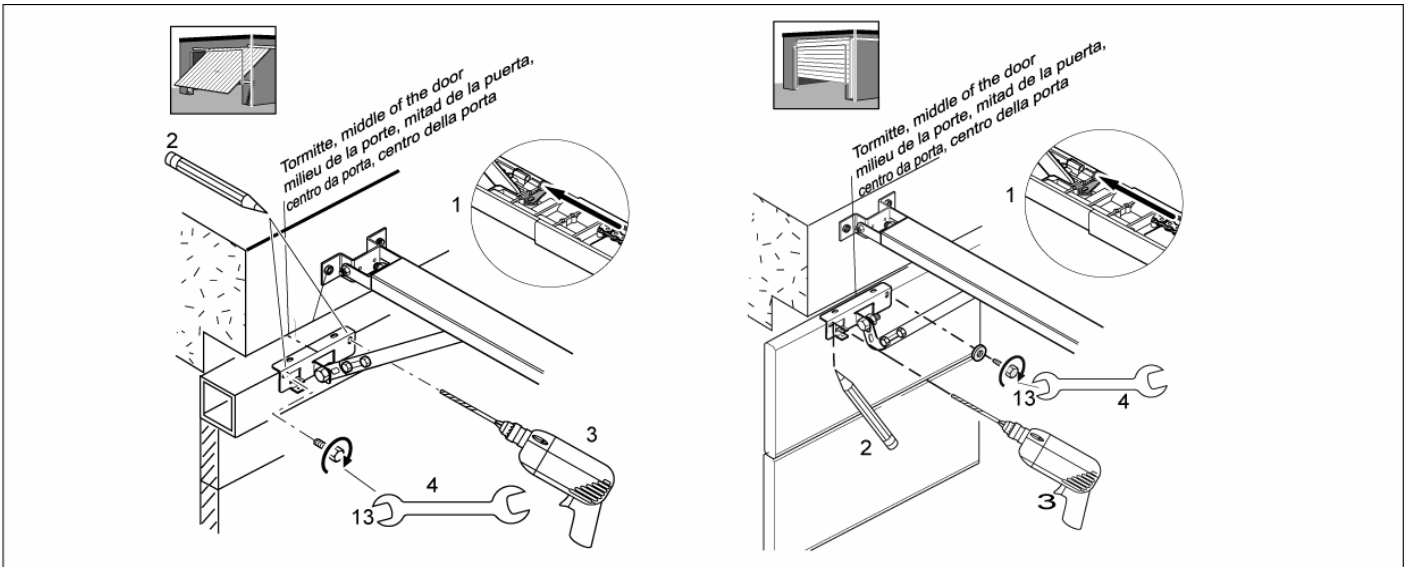

**Externe Notentriegelung, external manual release, déverrouillage de secours externe, desbloqueo manual externo, desbloqueio manual externo, dispositivo di sblocco d'emergenza esterno**

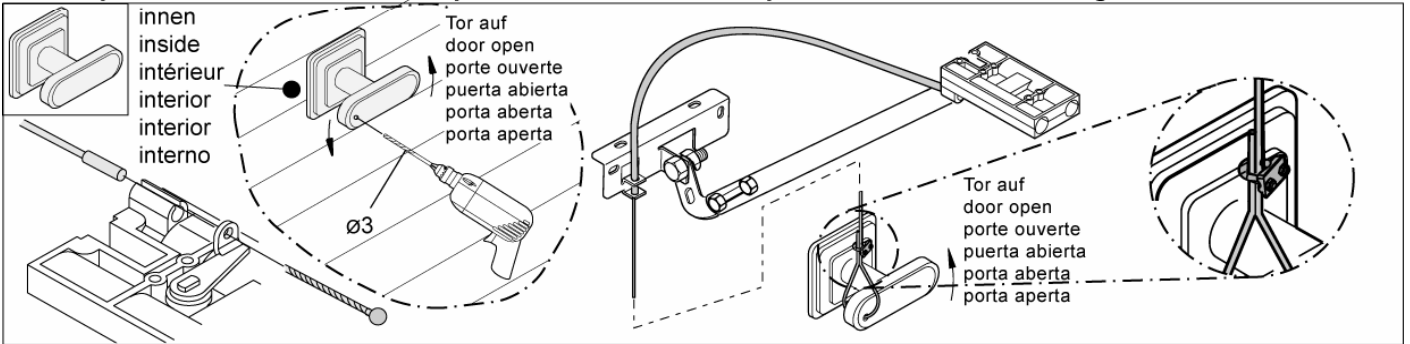

**Interne Notentriegelung, internal manual release, déverrouillage de secours interne, desbloqueo manual interno, desbloqueio manual interno, dispositivo di sblocco d'emergenza interno**

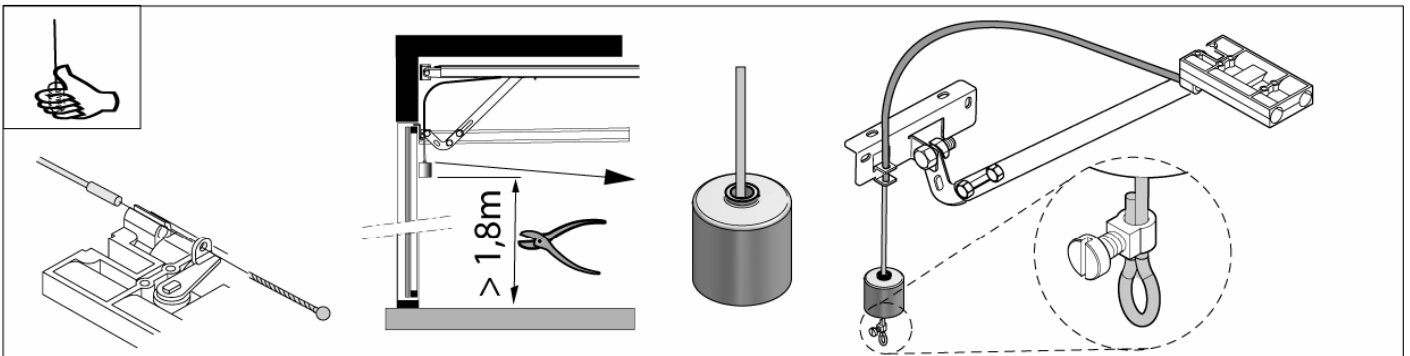

**Einstellung der Endschalter, setting of the limits of travel, réglage de limites de fin de course, ajuste de los finales de carrera, ajuste do limitador para "posição de porta aberta", regolazione dell'interruttore di fine corsa**

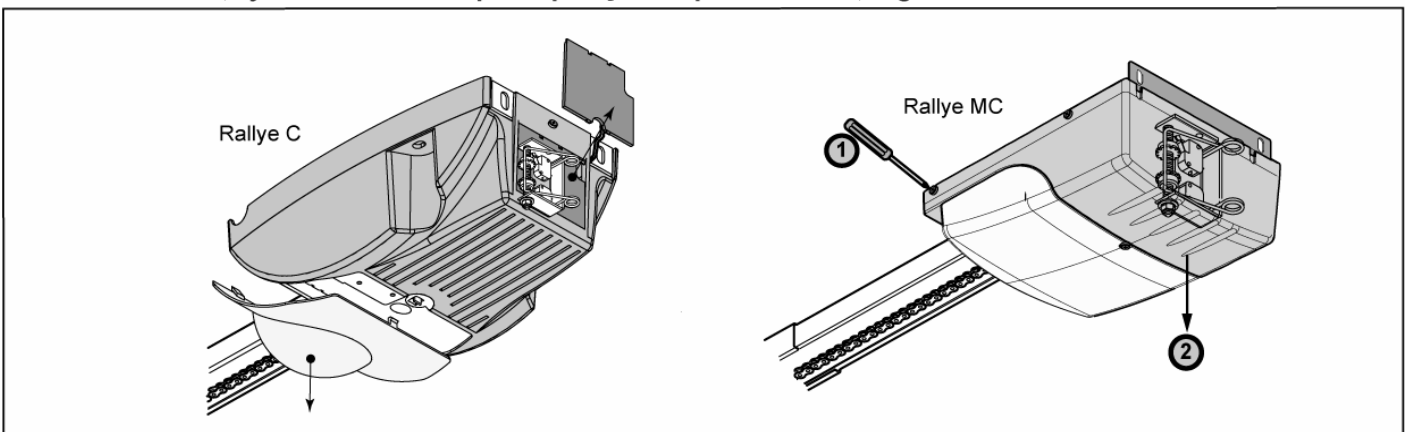

**Einstellung Endschalter "Tor-Auf-Position", setting of the limits of travel "door open",  
 réglage de limite de fin de course "porte ouverte", ajuste del final de carrera "posición abertura de puerta",  
 ajuste do limitador para "posição de porta aberta", regolazione dell'interruttore di fine corsa "Posizione porta aperta"**

1. Test (Platine)  
 test (control board)  
 test (platine)  
 test (cuadro de control)  
 test (quadro de controlo)  
 Test (quadro di comando)

2. Weg kürzen, shorten way  
 raccourcir la course  
 recortar el recorrido  
 reduzir o curso  
 ridurre il percorso

Weg länger, extended way  
 rallonger la course  
 alargar el recorrido  
 aumentar o curso  
 aumentare il percorso

**Einstellung Endschalter "Tor-Zu-Position", setting of the limits of travel "door closed",  
 réglage de limite de fin de course "porte fermée", ajuste del final de carrera "posición cierre de puerta",  
 ajuste do limitador para "posição de porta fechada", regolazione dell'interruttore di fine corsa "Posizione porta chiusa"**

1. Test (Platine)  
 test (control board)  
 test (platine)  
 test (cuadro de control)  
 test (quadro de controlo)  
 Test (quadro di comando)

2. Weg länger, extended way  
 rallonger la course  
 alargar el recorrido  
 aumentar o curso  
 aumentare il percorso

Weg kürzen, shorten way  
 raccourcir la course  
 recortar el recorrido  
 reduzir o curso  
 ridurre il percorso

**Zugkraft, pulling force, force de traction, fuerza de tracción, força de tracção, forza di trazione**

Kraft (Platine)  
 power (control board)  
 force (platine)  
 fuerza (cuadro de control)  
 força (quadro de controlo)  
 Forza (quadro di comando)

1.  $F < \min$   $F > \max$

max. 150 N

max. 150 N

> 5cm



**ACHTUNG:**



Der Antrieb verfügt nicht über eine Funktion der automatischen Kraft- und Weglernung. Die Kraftabschaltswelle wird über ein Potentiometer eingestellt. Bei der Installation ist sicherzustellen, dass die Kraftabschaltwerte nach den neuesten Normen nicht überschritten werden. Die Funktion der Kraftabschaltung ist monatlich zu überprüfen.

Wenn die Antriebsleistung so eingestellt ist, dass an der Torkante bzw. den Scherstellen der Garagentor-Anlage eine Krafteinwirkung von mehr als 150N entsteht, bevor die Abschaltung erfolgt, muss eine zusätzliche Absicherung durch optoelektronische Schaltleisten vorgenommen werden (Überprüfung monatlich). Eine nicht ordnungsgemäße Einstellung des Torantriebs oder fehlende Absicherung durch optoelektronische Schaltleisten kann zu schweren Körperverletzungen durch das sich bewegende Tor führen.

**CAUTION:**



This garage door opener has no automatic travel and force programming function. The force limit at which the engine stops gets adjusted through a potentiometer. At the installation you have to make sure, that the values at which the engine has to stop referring to the latest standard will not be exceeded. The correct force limit has to be checked monthly.

If the power of the garage door opener is set so that a force of more than 150 N is obtained at the door edges before the engine stops, it is necessary to install an optoelectronic safety edge for safety reasons (monthly examination)

**ATTENTION:**



L'opérateur n'a pas de programmation automatique de la force et de la course. La limite de force à partir de laquelle l'opérateur s'arrête va être ajustée sur un potentiomètre. A l'installation il faut veiller à ce que le réglage de force respecte les normes en vigueur. La limite de la force doit être contrôlée tous les mois.

Si l'impacte de force dépasse les 150 N au bord de la porte avant la detection d'obstacles il est impératif que des bandes palpeuses optoélectroniques soient installées (vérification mensuelle).

**ATENCIÓN:**



E operador no tiene función de programación automática de la fuerza y del recorrido. El límite de la fuerza en lo que el operador se para es ajustado sobre un potenciómetro. A l'instalación es importante que el valor de fuerza a lo que el operador tiene que pararse según las normas no es sobrepasado. Es necesario controlar cada mes la función del paro al límite de la fuerza.

Si el operador esta ajustado de tal manera, que en el borde de la puerta de garaje o en los bordes de las puertas a cerrar, la fuerza creada sobrepasa los 150 N antes de que el operador pare es obligatorio instalar bandas de seguridad optoelectronicas (chequeo mensual).

**ATENÇÃO:**



O accionamento não possui uma função de programação automática da força e percurso. O limite da força de desconexão é ajustado através de um potenciômetro. Deve-se certificar que durante a instalação os valores da força de desconexão não sejam ultrapassados de acordo com as recentes normas. A função da desconexão da força deve ser verificada mensalmente.

Se a potência de accionamento estiver ajustada de forma que no bordo do portão do sistema do portão da garagem se crie uma força superior a 150N, antes da desconexão, têm de ser colocados dispositivos adicionais de segurança através de bandas de segurança optoelectrónicas (verificação mensal). Um ajuste incorrecto do accionamento do portão ou a falta de dispositivos de segurança através de bandas de segurança optoelectrónicas pode levar a ferimentos corporais graves se o portão se encontrar em movimento.

**ATTENZIONE:**



L'automazione non dispone di una funzione di autoapprendimento della forza e della corsa. Il limite di forza oltre il quale si ha l'arresto del motore viene impostato tramite un potenziometro. Durante l'installazione occorre verificare che non vengano superati i valori di spegnimento del motore previsti dalle norme vigenti. La funzione di spegnimento dovuto al superamento della forza deve essere controllata mensilmente.

Se la potenza dell'automazione è impostata in modo tale che lungo i bordi della porta e/o nei punti di taglio dell'impianto della porta del garage si ottenga una forza superiore a 150 N, prima che il motore si spenga necessari installare dispositivi di sicurezza supplementari come, ad es., coste di sicurezza optoelettroniche (da verificare mensilmente). Una configurazione non corretta dell'azionamento della porta o una protezione inadeguata da parte delle coste di sicurezza optoelettroniche può causare gravi lesioni dovute al movimento della porta.

40,685 MHz (WAY)

Individualcode einstellen, adjustment of the individual code, ajuster le code individuel, ajustar el código individual, ajustar código individual, configurare il codice individuale

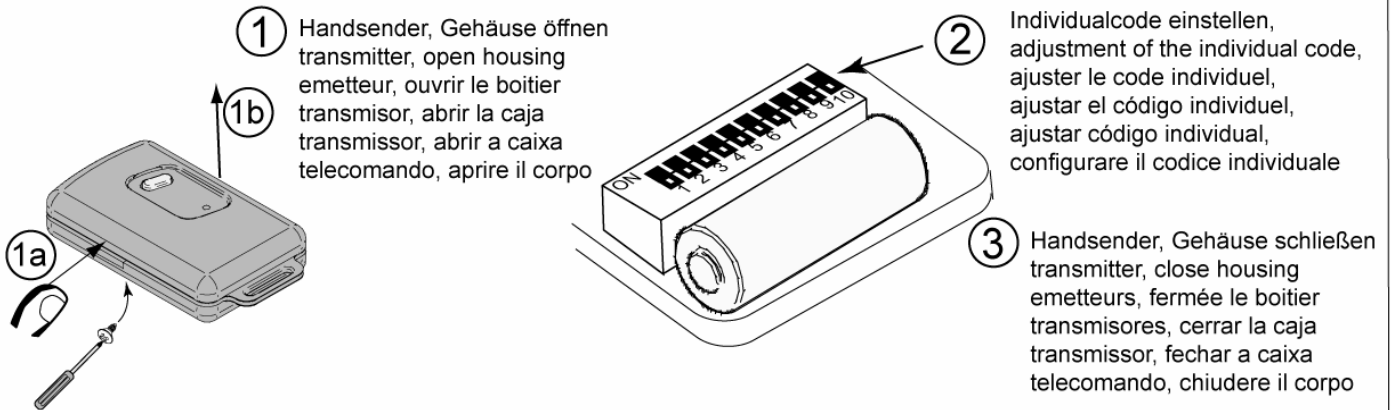

Lernen integrierter Funk, learn integrated radio, apprendre télécommande, aprendizaje telemando, aprender rádio integrado, imparare l'utilizzo della radiotrasmittente integrata (40,685 MHz WAY)

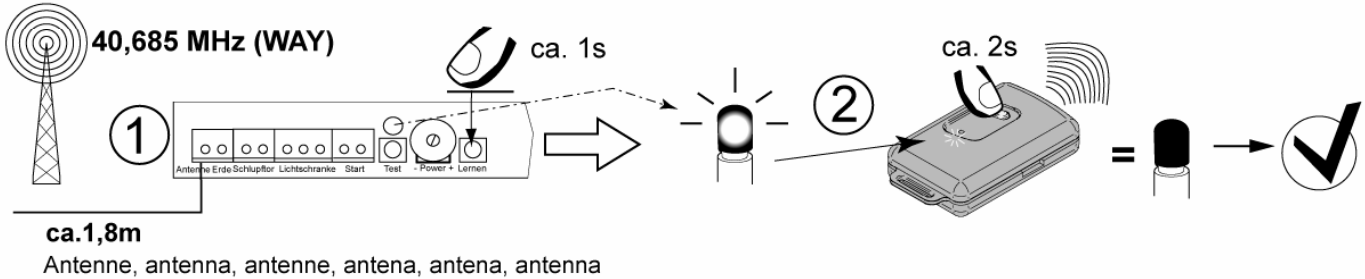

868,5 MHz (PICO)

Lernen integrierter Funk, learn integrated radio, apprendre télécommande, aprendizaje telemando, aprender rádio integrado, imparare l'utilizzo della radiotrasmittente integrata

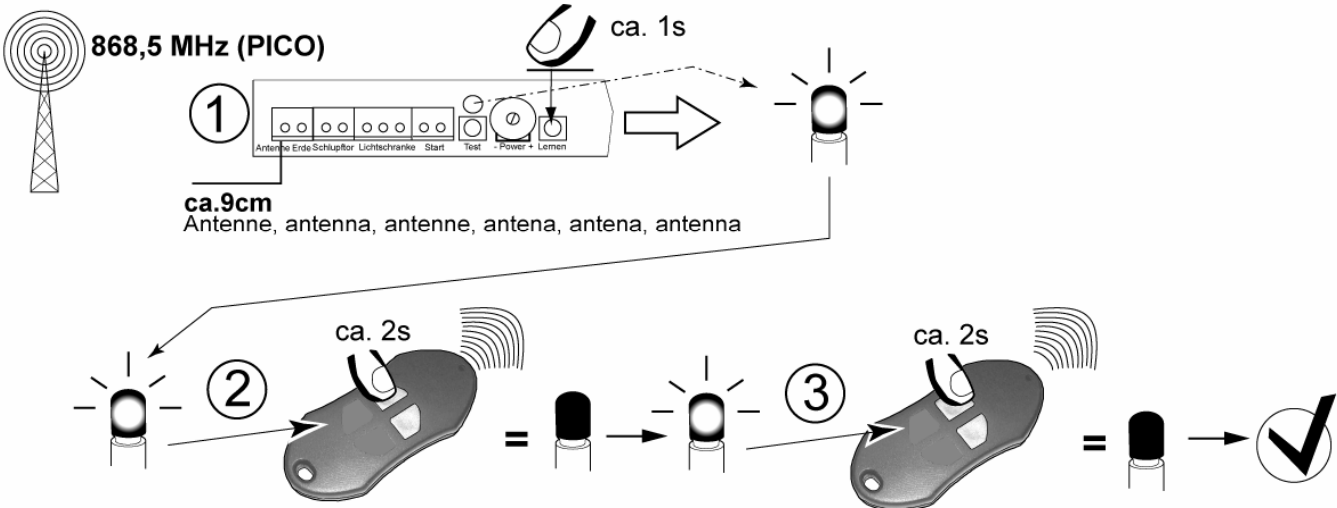

Löschen, delete, effacer, borrar, apagar, cancellare (40,685 MHz + 868,5 MHz)

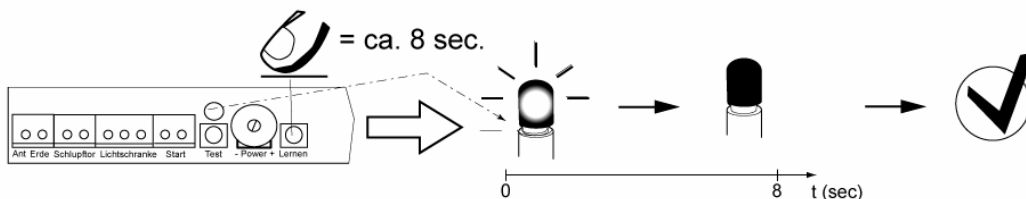



	40,685MHz (WAY)	868,5MHz (PICO)	MOLEX
600N / 700N	B 125.75-3	B 125.76-3	B 125.78-3
1200N	B 125.71-3	B 125.72-3	B 125.74-3

MOLEX-Steckplatz Funk  
 MOLEX-radio socket for plug-in receivers  
 Connecteur pour récepteurs enfichables MOLEX  
 Conector MOLEX para receptores enchufables  
 Ligação rádio MOLEX para receptores conectáveis  
 Radiotrasmittente per connettore MOLEX

Jumper  
 Jumper  
 Jumper  
 Jumper  
 Jumper  
 Ponticello

Integrierter Empfänger  
 Integrated receiver  
 Récepteur intégré  
 Receptor integrado  
 Receptor integrado  
 Ricevitore integrato

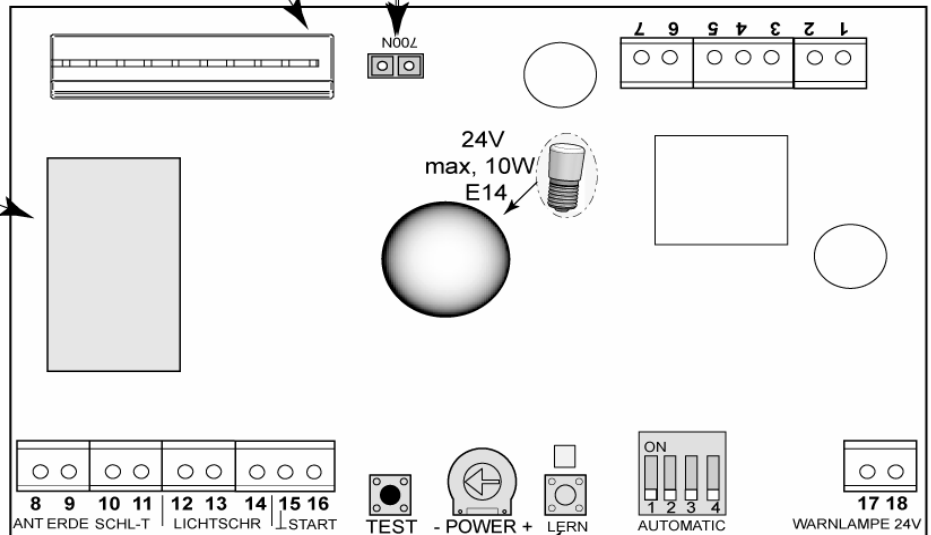

**Anschlußschema Lichtschranke**  
**Wiring diagramm photo cell**  
**Schéma de connexion photo cellule**  
**Esquema de conexão fotocélula**  
**Diagrama de instalação eléctrica da foto-célula**  
**Schema di collegamento fotocellule**

Nur bei integriertem Funk  
 Only with integrated radio  
 Seulement pour la radio intégrée  
 Sólo para radio integrada  
 apenas com rádio integrado  
 Solo in caso di radiotrasmittente integrata

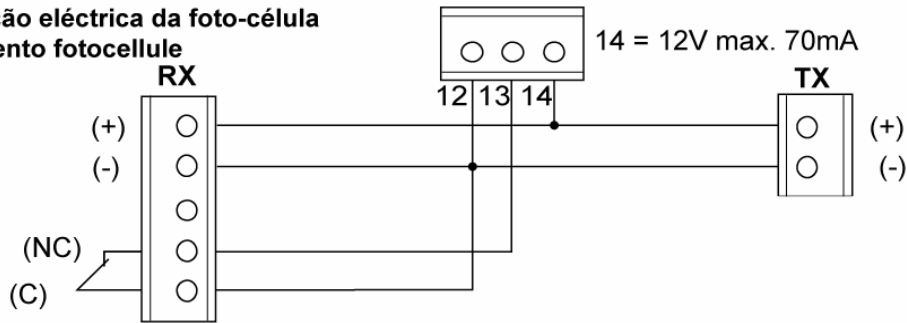

**Anschlußschema optoelektronische Sicherheitsleiste**  
**Wiring diagramm opto-electronic safety barrier**  
**Schéma de connexion pour des bandes palpeuses opto-électroniques**  
**Esquema de conexão para banda de seguridad opto-electrónica**  
**Diagrama de insatlação eléctrica da banda de segurança optoelectrónica**  
**Schema di collegamento coste di sicurezza optoelettroniche**

12 - weiss/white/blanco/blanco/branco/blanco  
 13 - grün/green/vert/verde/verde/verde  
 14 - braun/brown/brun/marrón/castanho/bruno

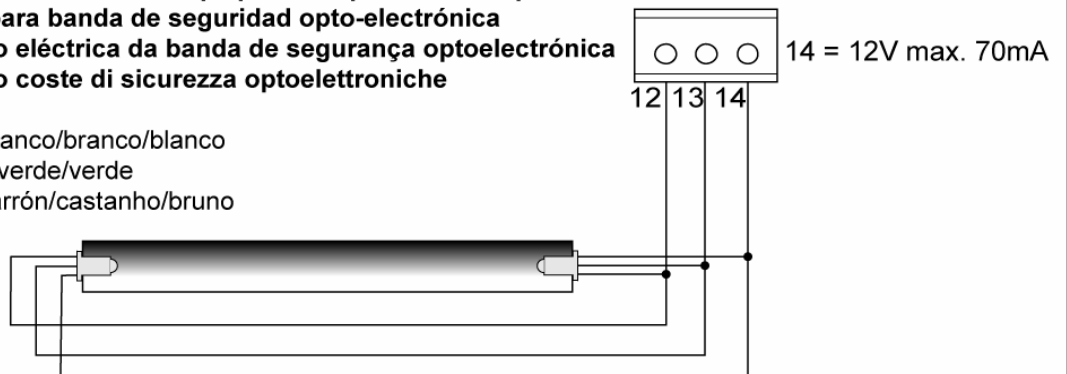

	D	GB	F
1	Trafo 0V~	Transformer 0V~	Transformateur 0V~
2	Trafo 24V~	Transformer 24V~	Transformateur 24V~
3	Motor rot	Motor red	Moteur rouge
4	Motor grün	Motor green	Moteur vert
5	Endschalter Gemeinsamer, grau	Limit switch common, grey	Fins de courses méc. "commun", gris
6	Endschalter Tor-Zu, blau	Limit switch door closed, blue	Fins de courses méc. "porte fermée", bleu
7	Endschalter Tor-Auf, rot	Limit switch door open, red	Fins de course méc. "porte ouverte", rouge
8	Antenne	Antenna	Antenne
9	Erde	Ground	Terre
10	Nothalt/ Schlupftür ( <i>Öffnerkontakt: bei Nichtbenutzung brücken!</i> )	Stop contact ( <i>NC contact: to be bridged when not used!</i> )	Contact stop ( <i>contact à ouverture: ponter si non utilisé!</i> )
11			
12	Lichtschanke/ optoelektronische Schalteiste ( <i>siehe Anschlußschema, DIP 2 entsprechend einstellen, Öffnerkontakt 12 + 13 bei Nichtbenutzung brücken!</i> )	Photocells/ optoelectronic safety edge ( <i>see diagram below, set DIP 2 accordingly, NC contact 12 + 13 to be bridged when not used!</i> )	Photo cellule/ bande palpeuse optoélectronique ( <i>regardez plan de connexion, ajustez DIP 2, contact à ouverture 12 + 13 ponter si non utilisé!</i> )
13			
14	Spannungsversorgung Lichtschanke/ optoelektronische Schalteiste 12VDC, max. 70mA	Power supply photocells/ optoelectronic safety edge 12VDC, max. 70mA	Alimentation photo cellule/ bandes palpeuse optoélectronique 12V C.C., max. 70mA
15	Externer Taster ( <i>Schließerkontakt</i> )	External switch ( <i>NO contact</i> )	bouton poussoir extern ( <i>contact à fermeture</i> )
16			
17	Warnlampe 24VAC, max. 15W, Vorwarnzeit 2 sec.	Warning light 24VAC, max. 15W, pre-warning time 2 sec.	Feu clignotant 24VCA, max. 15W, temps de pre-avis 2 sec.
18			

JUMPER	Nur bei Zugkraft 700N gesteckt (werkseitige Einstellung)	Only set with 700N version (factory setting)	seulement mis sur la version 700N (réglage d'usine)
TEST	Taster AUF-STOP-ZU-STOP	Push button OPEN-STOP-CLOSE-STOP	Interrupteur OUVRIER - ARRÊTER - FERMER - ARRÊTER
POWER	Kraftpoti zur Regulierung der Abschaltkräfte. <b>Falls die Abschaltkräfte nicht den gültigen Normen entsprechen, müssen zusätzliche Sicherheitseinrichtungen eingesetzt werden! Wir empfehlen den Einsatz einer optoelektronischen Sicherheitsleiste!</b>	Potentiometer for regulation of cut-off force (obstacle detection). <b>If the cut-off force does not comply with the valid norms it is necessary to use additional safety devices! We recommend the use of optoelectronic safety edges!</b>	Potentiomètre pour régler la tolérance de force. <b>Si les valeurs de force ne correspondent pas aux normes en vigueur, il faut connecter des dispositifs de sécurité! Nous recommandons l'usage d'une bande palpeuse opto-électronique!</b>
LERN	Zum Einlernen der Handsender (nur bei integriertem Funk)	For radio transmitter programming (only with integrated radio version)	Pour la programmation des radio télécommandes (seulement pour la version radio intégrée)

#### AUTOMATIC DIP1

OFF	Autozulauf deaktiviert	Automatic closing inactive	Fermeture automatique non active
ON	Autozulauf aktiviert ( <i>beim Einsatz im öffentlichen Bereich müssen zusätzliche Sicherheitseinrichtungen eingesetzt werden!</i> )	Automatic closing active ( <i>if used in public areas it is necessary to use additional safety devices!</i> )	Fermeture automatique active ( <i>En zones publiques il faut brancher des dispositifs de sécurité additionnels!</i> )

#### AUTOMATIC DIP2

OFF	Lichtschanke angeschlossen (oder Brücke eingefügt)	Photocells connected (or contact bridged)	Photo cellule branchée (ou contact ponté si non utilisé)
ON	Optoelektronische Schalteiste angeschlossen	Optoelectronic safety edge connected	Bande palpeuse optoélectronique branchée

#### AUTOMATIC DIP3/4

OFF/OFF	Offenhaltezeit ca. 120 sec.	Opening time approx. 120 sec.	Temps de pause environ 120 sec
OFF/ON	Offenhaltezeit ca. 90 sec.	Opening time approx. 90 sec.	Temps de pause environ 90 sec
ON/OFF	Offenhaltezeit ca. 60 sec.	Opening time approx. 60 sec.	Temps de pause environ 60 sec
ON/ON	Offenhaltezeit ca. 30 sec.	Opening time approx. 30 sec.	Temps de pause environ 30 sec

	E	P	I
1	Transformador 0V~	Transformador 0V~	Trasformatore 0V~
2	Transformador 24V~	Transformador 24V~	Trasformatore 24V~
3	Motor rojo	Motor vermelho	Motore rosso
4	Motor verde	Motor verde	Motore verde
5	Final de carrera común, gris	Limitador comum, cinzento	Fine corsa comune, grigio
6	Final de carrera puerta cerrada, azul	Limitador porta fechada, azul	Fine corsa porta chiusa, blu
7	Final de carrera puerta abierta, rojo	Limitador porta aberta, vermelho	Fine corsa porta aperta, rosso
8	Antena	Antena	Antenna
9	Tierra	Terra	Terra
10	Contacto de parada ( <i>contacto normalmente cerrado: con puente si no utilizado!</i> )	Contacto de paragem (Contacto NC: <i>unir quando não estiver a ser utilizado!</i> )	Stop di emergenza ( <i>contatto di riposo: cavallottare in caso di non utilizzo!</i> )
11			
12	fotocélula/ banda de seguridad optoelectrónica (véase plano de conexión. <i>Ajustar DIP2. Contacto normalmente cerrado 12 + 13 con puente si no utilizado!</i> )	Foto-células/ banda de segurança optoelectrónica (ver diagrama esquemático, <i>ajustar o DIP 2 em conformidade, contacto NC 12 + 13 unir quando não estiver a ser utilizado!</i> )	Fotocellule/coste di sicurezza optoelettroniche (vedere schema di collegamento, <i>regolare secondo DIP 2, contatto di riposo 12 + 13 cavallottare in caso di non utilizzo!</i> )
13			
14	Alimentación fotocélula / banda de seguridad optoelectrónica 12VCC, max. 70mA	Células fotoeléctricas de alimentação/ banda de segurança optoelectrónica 12V CC, máx. 70mA	Fornitura d'energia fotocellule/ bande di sicurezza optoelettroniche 12V CC, max. 70mA
15	Pulsador externo ( <i>contacto normalmente abierto</i> )	Botão externo (contacto de fecho)	Interruttore esterno ( <i>contatto di chiusura</i> )
16			
17	Luz de pre-aviso 24VAC, max. 15W, período de advertencia 2 sec.	Lâmpada sinalizadora 24VCA, máx. 15W, período de pré-aviso 2 seg.	Lampeggiante 24VCA, max. 15W, <i>tempo di preavviso 2 sec.</i>
18			

JUMPER	sólo puesto en la versión de 700N (ajuste de fábrica)	Apenas definir com versão 700N (definição de fábrica)	Inserito solo con forza di trazione 700N (impostazione di fabbrica)
TEST	interruptor ABRIR-STOP-CERRAR-STOP	Pressione o botão ABRIR-PARAR-FECHAR-PARAR	Tasto APERTO-STOP-CHIUSO-STOP
POWER	potenciómetro para reglar la tolerancia de fuerza. <b>Si los valores de fuerza no cumplen a las normativas vigentes, hay que utilizar un dispositivo de seguridad! Recomendamos el uso de una banda de seguridad optoelectrónica!</b>	Potenciómetro para regulação da força de corte. <b>Se a força de corte não respeitar as normas válidas é necessário utilizar dispositivos de segurança adicionais! Recomenda-se a utilização de uma banda de segurança optoelectrónica!</b>	Potenziometro per regolare le forze di interruzione. <b>Qualora le forze di interruzione non corrispondano alle norme vigenti, è necessario impiegare dispositivi di sicurezza aggiuntivi! Si raccomanda l'utilizzo di una costa di sicurezza optoelettronica!</b>
LERN	Para programar radio emisores (sólo para la versión radio integrada)	Para transmissores de programação no painel de controlo (apenas com rádio integrado)	Per programmare i telecomandi (solo in caso di radiotrasmittente integrata)

AUTOMATIC DIP1			
OFF	cierre automático desactivado	função de fecho automático desactivada	Chisura automatica disattivata
ON	cierre automático activado (al uso en zonas públicas hay que conectar un dispositivo de seguridad suplementario).	função de fecho automático activada	Chisura automatica attivata

AUTOMATIC DIP2			
OFF	fotocélula conectada (o puente puesto)	Foto-células ligadas (ou unidas por contacto)	Fotocellule collegate (o ponticelli inseriti)
ON	banda de seguridad optoelectrónica conectada	Banda de segurança optoelectrónica ligada	Coste di sicurezza optoelettroniche collegate (o ponticelli inseriti)

AUTOMATIC DIP3/4			
OFF/OFF	tiempo de apertura aprox. 120 sec.	Tempo aprox. de abertura 120 seg.	Pausa circa 120 secondi
OFF/ON	tiempo de apertura aprox. 90 sec.	Tempo aprox. de abertura 90 seg.	Pausa circa 90 secondi
ON/OFF	tiempo de apertura aprox. 60 sec.	Tempo aprox. de abertura 60 seg.	Pausa circa 60 secondi
ON/ON	tiempo de apertura aprox. 30 sec.	Tempo aprox. de abertura 30 seg.	Pausa circa 30 secondi

## Konformitätserklärung

Declaration of Conformity  
Déclaration de Conformité

Der Hersteller/ The manufacturer/Par la présente, le fabricant

**BERNAL Torantriebe GmbH**  
**Industriepark Sandwiesen**  
**D-72793 Pfullingen**

erklärt hiermit, dass die genannten Antriebe die folgenden Richtlinien und Normen erfüllen / declares hereby that the listed operators conform to the following directives and norms / déclare que les opérateurs nommés correspondent aux directives et normes suivantes:

**Torantrieb: Rallye C/MC**

Operator:  
Opérateur :

**mit der Steuerung Nr.: B 125.71ff-3**

with the control no.:  
avec la plaque électronique n° :

**89/336/EWG**

89/336/EEC  
89/336/CEE

**EMV- Richtlinie**

EMC directive  
Directive CEM

**73/23/EWG**

73/23/EEC  
73/23/CEE

**Niederspannungsrichtlinie**

Low voltage directive  
Directive basse tension

**EN 60204-1, EN 60335-1, EN 60335-2-95, EN 61000-6-2, EN 61000-6-3**

## Herstellererklärung

Manufacturer's Declaration  
Déclaration du fabricant

**Sofern der Antrieb in Kombination mit einem Garagentor entsprechend den vorliegenden Anweisungen installiert, betrieben und gewartet wird, entspricht er den Bestimmungen der folgenden Richtlinien und Normen. Die konkrete Feststellung der Einhaltung der angegebenen Richtlinien und Normen obliegt der Verantwortung des Systemherstellers.**

Provided that the operator in combination with a garage door is installed, operated and maintained according to the enclosed instructions, this operator conforms to the following directives and norms. The installer of the garage door system is responsible for the final determination of the compliance with the indicated directives and norms. A condition que l'opérateur soit installé, utilisé et entretenu en combinaison avec une porte de garage selon les instructions présentes, il correspond bien aux conventions des directives et normes suivantes. Le déclément concret de la observation des directives et normes appartient à la responsabilité de l'installateur du système.

**98/37/EG**

98/37/EC  
98/37/UE

**Maschinenrichtlinie ( ehemals 89/392/EWG )**

Machine directive ( formerly 89/392/EEC )  
Directive machines (auparavant 89/392/ CEE )

**EN 12453**

**Pfullingen, 29.06.2007**

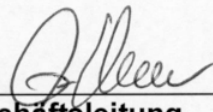

– **Geschäftsleitung** –  
- Managing Director / Gérant -

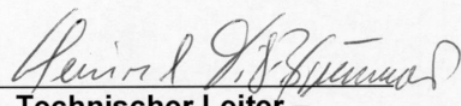

– **Technischer Leiter** –  
- Technical Director / Directeur technique-

